



ERSATZTEILEKATALOG NR. 323



ALLRAD

Zivil-Fahrzeug

Ab Fahrgest.-Nr.: 3 736 001

1,5 t A-L 28 ab Fahrgestell-Nr.: 3 736 001

2,5 t A-L 28 ab Fahrgestell-Nr. 3 920 101

Motor D 28 ALA S ab Motor-Nr.: 1 710 001

Produktionsbeginn: Mai 1964

Preface

for our business friends abroad.

The translation of spare parts catalogues into foreign languages involves certain problems due to the technical terms which could lead to misunderstandings and mistakes if they are not clearly interpreted. Furthermore, spare parts catalogues and their supplements edited in other languages will come out much later as the German edition due to the translating and the more complicated printing. Therefore, this catalogue has not been translated into foreign languages. Only all essential explanatory remarks have been translated into English, French and Spanish.

In the present edition all parts, except a few ones, have been depicted on the tables, inclusive DIN standards, so that, with the aid of the picture anybody should be able to find the wanted part in the text, without any knowledge of the German language.

We hope, that this edition of our catalogue well meet with approval.

RHEINSTAHL HANOMAG
Aktiengesellschaft

Prólogo

para nuestros representantes extranjeros.

La traducción de catálogos de piezas de repuesto a idiomas extranjeros origina ciertas dificultades a causa de los términos técnicos. Una traducción de estos términos que no sea perfectamente clara y unívoca pudiere ser el origen de equivocaciones y de entregas erróneas. Además, los catálogos de piezas de repuesto en idiomas extranjeros aparecerán mucho más tarde que las ediciones alemanas a causa de la traducción y de la impresión más difícil. Lo mismo vale para los suplementos de dichos catálogos.

Por eso hemos renunciado a la traducción completa del presente catálogo. Solamente las indicaciones esenciales y los comentarios han sido traducidos al inglés, francés y español.

En este catálogo han sido ilustradas, excepto unas pocas, todas las piezas incluso las piezas normadas DIN, de manera que también las personas que no entiendan el alemán pueden encontrar en el texto la pieza buscada con ayuda de la ilustración.

Esperamos que esta ejecución del catálogo encuentre el asentimiento de Uds.

RHEINSTAHL HANOMAG
Aktiengesellschaft

Préface

A nos fidèles Clients, Concessionnaires et Agents à l'étranger

La traduction de catalogues de pièces de rechange se heurte contre maints obstacles, tels que, par exemple, la légion de termes techniques spéciaux qui, traduits ou pris dans un faux sens, seraient susceptibles d'interprétations différentes donnant lieu à des erreurs avec toutes les conséquences qui peuvent en découler.

En plus des difficultés de traduction, il y a le grave problème du temps que prennent la traduction et la mise sous presse des catalogues et de leurs suppléments et additifs. C'est ce qui explique que les éditions non-allemandes paraissent beaucoup plus tard que les éditions originales allemandes.

Pour vaincre ces difficultés, nous avons renoncé à une traduction intégrale du présent catalogue. Ce ne sont que les explications et renseignements indispensables que nous avons fait traduire de l'allemand en français, en anglais et en espagnol.

Presque toutes les pièces détachées, y compris les pièces normalisées ont été illustrées. Ceci permettra de trouver aisément la pièce désirée dans le texte allemand après avoir identifié celle-ci sur la planche correspondante.

Nous espérons que l'édition de ce catalogue recevra votre approbation.

RHEINSTAHL HANOMAG
Aktiengesellschaft

Vorwort

für unsere Geschäftsfreunde im Ausland

Die Übersetzung von Ersatzteilkatalogen in fremde Sprachen bringt infolge der technischen Fachausdrücke große Schwierigkeiten mit sich, die unter Umständen bei einer nicht eindeutigen Übersetzung zu Mißverständnissen und Irrtümern führen können. Außerdem würden fremdsprachige Ersatzteilkataloge und deren Nachträge, bedingt durch die Übersetzungsarbeiten und den schwierigen Druck, wesentlich später erscheinen als die deutsche Ausgabe.

Wir haben deshalb bei diesem Katalog auf eine Übersetzung in fremde Sprachen verzichtet.

Nur alle wesentlichen Erläuterungen und Hinweise sind in englisch, französisch und spanisch übersetzt.

In der vorliegenden Ausgabe sind, mit wenigen Ausnahmen, sämtliche Teile, einschließlich der Normenteile, bildlich dargestellt, so daß jeder anhand des Bildes das gesuchte Teil im Text finden kann.

Wir sind davon überzeugt, daß diese Ausführung des Kataloges auch Ihren Beifall findet.

RHEINSTAHL HANOMAG
Aktiengesellschaft



**MIT ORIGINAL HANOMAG TEILEN
QUALITÄT ERHALTEN!**

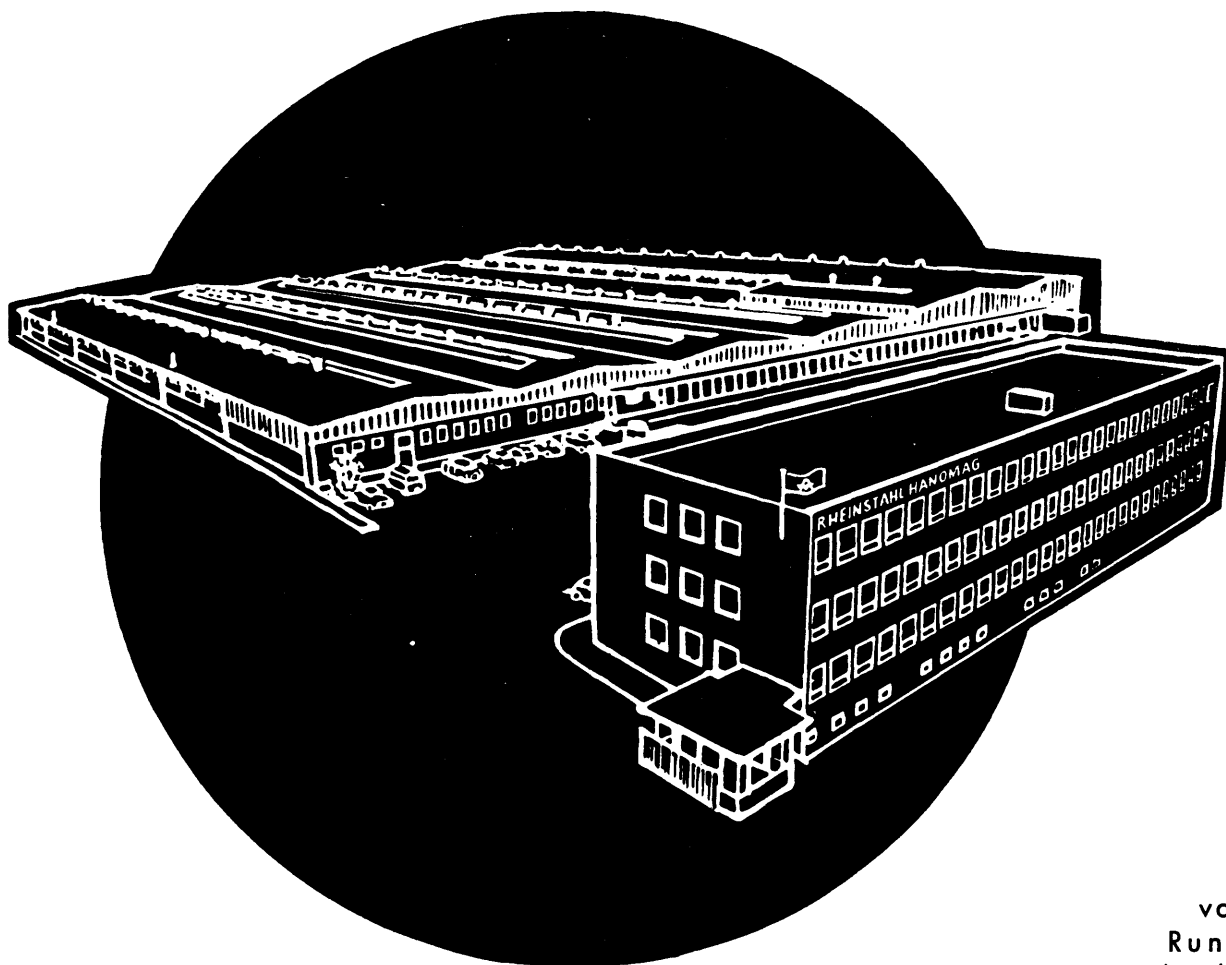

Das riesige Zentral-Ersatzteillager hat eine Größe von 24 000 qm. Rund 30 000 verschiedene Ersatzteile für Schlepper, Lastwagen und Baumaschinen lagern darin. Es weist alle Errungenschaften moderner Lagertechnik auf.

RHEINSTAHL HANOMAG HANNOVER

Zur Beachtung!

Die **Fahrgestell-Nummer** ist auf dem Baumusterschild im Fahrerhaus und dem rechten Längsträger des Rahmens eingeschlagen.

Die **Motor-Nummer** befindet sich auf dem Motornummerschild auf der rechten Motorseite über der Einspritzpumpe.

Erläuterungen zum Ersatzteile-Katalog

Der **Katalog** ist in die im Inhaltsverzeichnis angeführten Gruppen gegliedert.

Ist der **Text** nach rechts seitlich eingerückt, so bedeutet dieses, daß die Teile mit der davor angeführten unterstrichenen Gruppe geliefert werden.

Soweit Teile der **normalen Ausführung** – Gruppe 1–14 – durch den Einbau von Sonderausrüstungen – Gruppe 15 – ersetzt werden, ist dies durch eine Fußnote in der Spalte Bemerkung auf den Textseiten gekennzeichnet.

Die **bildliche Darstellung** ist nicht immer verbindlich für die Ausführung der Teile am Fahrzeug.

Im **Teilenummern-Verzeichnis** am Schluß des Kataloges sind alle Teile-Nummern, ihrem Zahlenwert nach geordnet, aufgeführt. Rechts neben der Teile-Nummer ist die Seitenzahl und Bild-Nummer angegeben, unter der die Teile im Katalog zu finden sind.

Die Bezeichnungen rechts und links sind vom Fahrersitz aus gesehen in Fahrtrichtung zu verstehen.

In der Spalte „Bemerkung“ bedeutet: Ä = Änderung, N = Neuteil.

Sie erhalten

Ihre Ersatzteile schnell und richtig, wenn folgende Punkte beachtet werden:

1. Alle Bestellungen nur auf unseren Bestellformularen hereingeben.
2. LKW-Teile – Radschlepper-Teile – Baumaschinen-Teile – Einbausätze – Austausch-Teile – Austauschmotoren – grundsätzlich auf getrennten Formularen bestellen.
3. Bestellungen nur in Maschinenschrift aufgeben.
4. In Zweifelsfällen Fahrgestell-, Motor- und Bild-Nummer – keine Teile-Nummer angeben.
5. Die Aufträge werden lochkartenmaschinell bearbeitet, d. h. maßgebend ist immer die Teile-Nummer. Die Teile-Benennung kann in Zweifelsfällen nur ein Hinweis zur Auffindung der richtigen Teile-Nummer sein.
6. Versandart vorschreiben; bei Nichtangabe handeln wir nach eigenem Ermessen, ohne Verbindlichkeit.
7. Genaue Anschrift und Bestimmungsbahnhof oder Flugplatz angeben.

Für sämtliche Lieferungen gelten unsere Verkaufs- und Lieferungsbedingungen.

Unsere Anschriften

Briefanschrift: RHEINSTAHL HANOMAG AG Fernruf 44 45 51

3 Hannover-Linden,

Postfach 21 325

Drahtanschrift: HANOMAG Hannover Fernschreiber 9 22409

Bahnstation: Hannover-Linden

Geschäftsstunden: montags bis freitags 7.45–16.30 Uhr

Please note:

The **chassis No.** is punched on the identity plate in the cab and on the r/h side member of the frame.

The **engine number** is to be found on the plate located on the right hand engine side, over the injection pump.

General explanations about the Spare Parts Catalogue

This catalogue has been divided in groups in accordance with the index.

Indented printing of the text indicates that the parts in question are components of the preceding underlined assembly group.

Any parts of the standard equipment — Groups 1 to 14 — which are substituted when an extra equipment is mounted, (Group 15) have been marked in the column "Bemerkung" and carry a foot-note.

Illustrations of spare parts are not binding in respect of the actual design of the individual parts.

The **index of supply numbers** at the end of this catalogue contains all supply numbers, listed in numerical serial order. On the right hd. side of the supply number are the numbers of the page and the illustration under which the supply number will be found in the catalogue.

The terms: left, right, front and rear, are to be understood as seen when looking in driving direction from the driver's seat.

In the column "Bemerkung" the abbreviation \bar{A} means "modification" and the abbreviation "N" "new part".

You will receive

your spare parts speedily and correctly provided you observe the following points:

1. All orders should be given on our order forms.
2. Order parts for trucks, wheeled tractors, building machines, assembly sets, exchange parts, exchange engines, always on separate order-sheets.
3. A typewriter should be used for ordering.
4. If there is a doubt, leave the supply number out, quote the number of the table and the illustration instead, in addition to engine number and chassis number.
5. The orders are handled using the punched card method basing on the supply numbers. Therefore, the terming of the part may serve only as an auxiliary hint to find the correct supply-number in case of doubt.
6. Give shipping instructions. If no instructions have been stated, we will forward the goods at our own discretion, without liability.
7. State your complete address, the next port, railway station or airport.

Our delivery terms are valid for all our goods and deliveries.

Our addresses:

Postal address: RHEINSTAHL HANOMAG AG **Telephone:**
3 Hannover-Linden Hannover 44 45 51
Postfach 21 325
Germany

Telegraphic address: HANOMAG Hannover **Teletyper:** 9 22409

Railway station: Hannover-Linden

Office hours: Monday — Friday, 7.45—16.30 hours

Prière de noter

Le No. du châssis est indiqué sur la plaque de constructeur, à l'intérieur de la cabine, et sur le longeron droite au cadre.

Le **numéro du moteur** est inscrit sur la plaque de numéro du moteur. Celle-ci est fixée sur le côté droit du moteur, au-dessus de la pompe d'injection.

Avis important concernant l'utilisation du catalogue

Le **catalogue** est divisé en plusieurs groupes principaux figurant au sommaire.

La désignation des pièces détachées constituant un ensemble partiel est en retrait par rapport à la désignation de l'ensemble dont elles font partie et avec lequel elles sont livrées. La désignation de cet ensemble est soulignée.

Dans le cas où des ensembles partiels ou pièces détachées **du type standard du véhicule ou du moteur** (groupes 1 à 14) ont été remplacés par des équipements spéciaux incorporés (groupe 15), une note à cet effet a été faite dans la colonne des observations.

Les **illustrations** du catalogue sont données à titre indicatif et sans engagement pour l'exécution des pièces qu'elles représentent.

L'**index numérique** en fin du catalogue contient les numéros de toutes les pièces. Chaque numéro de pièce (référence) figurant à l'index est accompagné du chiffre de la page et du repère planche numérique correspondants permettant de trouver aisément la référence et la désignation de la pièce dans le texte du catalogue.

Les termes «droit» et «gauche» s'entendent toujours dans le sens de la marche normale du véhicule, c'est-à-dire que toutes références à la droite ou à la gauche du véhicule ou du moteur sont faites en les observant de l'arrière.

Dans la colonne des observations, les abréviations «Ä» et «N» signifient respectivement «pièce modifiée» et «pièce nouvelle».

Recommandations importantes

Vous vous assurez une fourniture prompte et correcte

des pièces désirées, si vous suivez les règles suivantes pour l'établissement des commandes:

- 1° Ne vous passez votre commande que sur nos bulletins de commande.
- 2° Ne faites figurer sur le même bulletin de commande que les rechanges qui font partie d'une seule des catégories suivantes:
Pièces de camions et fourgons — Pièces de tracteurs à roues — Pièces de tracteurs à chenilles et d'engins de travaux publics — Ensembles partiels adaptables — Pièces échange standard — Moteurs échange standard.
- 3° Ecrivez les commandes à la machine.
- 4° En cas de doute, n'indiquez que le numéro de moteur, le numéro de châssis et le repère planche numérique, et non pas le numéro de la pièce désirée.
- 5° Tenez compte du fait que vos commandes sont exécutées mécanographiquement à l'aide de machines à cartes perforées. C'est donc le numéro de commande (référence) de la pièce qui importe. En cas de doute, la désignation de la pièce qui importe. En cas de doute, la désignation de la pièce ne peut fournir qu'un indice servant à identifier le numéro (référence) de celle-ci.
- 6° Faites mention du mode d'expédition qui vous conviendrait le mieux. A défaut d'une telle prescription, le mode d'expédition sera à notre discrétion. Dans ce dernier cas, l'envoi n'engagerait pas notre responsabilité.
- 7° Indiquez votre adresse complète ainsi que la gare ou l'aéroport de destination.

Toutes les fournitures sont régies par nos conditions générales de vente et de livraison.

Voici nos adresses:

Lettres: RHEINSTAHL HANOMAG AG Téléphone: 44 45 51
Boîte Postale 21 325
3 Hanovre-Linden
Allemagne Fédérale

Télégrammes: HANOMAG Hannover Téléc: 9 22409

Gare: Hanovre-Linden
Allemagne Fédérale

Heures de bureau: Lundi à vendredi de 7.45 à 16.30 heures

Sírvase observar lo siguiente:

El **número del chasis** se encuentra en la plaquita con las características alojadas dentro de la cabina; además esta troquelado sobre el larguero derecho del bastidor.

El **número del motor** se encuentra en la plaquita correspondiente fijada en el lado derecho del motor, encima de la bomba de inyección.

Observaciones acerca de la estructura del catálogo de piezas de repuesto

El catálogo se divide en los grupos indicados en el índice.

Renglones que comienzan más hacia la derecha indican que las piezas en cuestión son suministradas como componentes del grupo o conjunto de piezas de repuesto subrayado que los precede.

Siempre que piezas de ejecución normal de los grupos 1 a 14 son substituidas al instalarse equipos especiales del grupo 15, tales piezas van marcadas en la columna "Bemerkung" y tienen una nota al pie de la página.

La forma ilustrada en los grabados es sin compromiso en respecto a la ejecución de las piezas en el vehículo.

El **registro de números de piezas** al final del catálogo contiene todos los números de pieza en orden numérico. En la derecha de cada número de pieza se encuentran el número de la página y él del grabado correspondientes.

Las indicaciones derecho, izquierdo, delantero y trasero siempre se entienden desde el asiento del conductor mirando en dirección de la marcha.

En la columna "Bemerkung" la abreviatura "Ä" significa "modificación" y la "N" quiere decir "pieza nueva".

Uds. obtendrán

rápidamente las piezas de repuesto correctas al seguir los puntos siguientes:

- 1º Escriba todos los pedidos sobre nuestros formularios de pedido.
- 2º Se ruega utilizar siempre distintos formularios para pedidos de piezas para camiones, para tractores de ruedas, máquinas de construcción, para piezas agrupadas; para piezas de recambio, para motores de recambio.
- 3º Es mejor escribir los pedidos a máquina.
- 4º En casos de duda, solamente indique el número del chasis y él del motor así como el número de la lámina y del grabado correspondiente, sin mencionar el número de pieza dudoso.
- 5º Los pedidos entrantes son tratados por nosotros según el sistema de tarjetas perforadas clasificadas por números de pieza. La denominación de las piezas sólo sirve para encontrar el número de pieza en casos de duda.
- 6º Indique Ud. como desea que se expida el envío, de otro modo despachamos según nuestro mejor parecer y sin compromiso.
- 7º No olvide su dirección completa y la estación de ferrocarril o el aeródromo de destino.

Para todos los envíos valen nuestras condiciones de venta y de entrega.

Nuestras señas:

Dirección postal: RHEINSTAHL HANOMAG AG **Teléfono:**
3 Hannover-Linder Hannover 44 45 51
Postfach 21 325
Alemania

Dirección telegráfica: HANOMAG Hannover **Teletipo:** 9 22409

Estación de ferrocarril: Hannover-Linden

Horas de oficina: lunes – viernes, de 7.45 hasta 16.30 horas

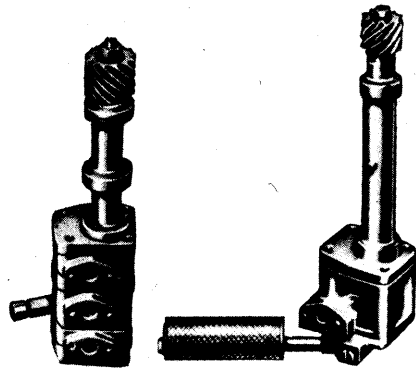

Ölpumpen

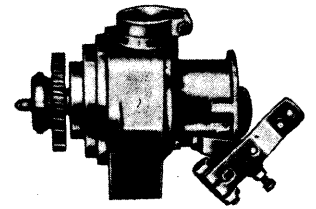

Regler

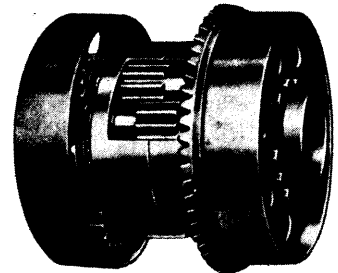

Ausgleichgetriebe

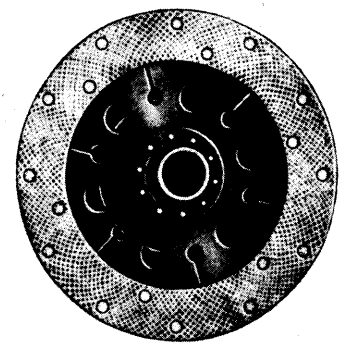

Mitnehmerscheibe

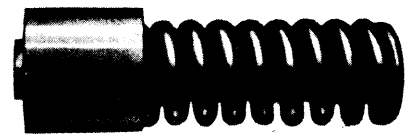

Federanordnung

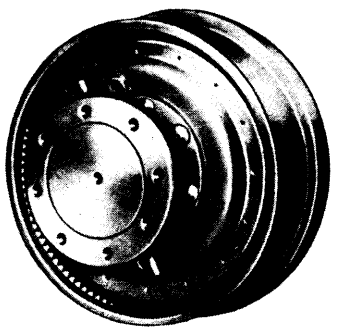

Lenkkupplung

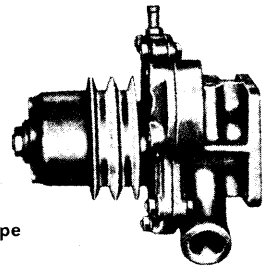

Wasserpumpe

Hydraulikpumpe

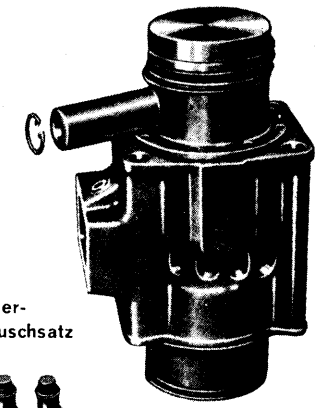
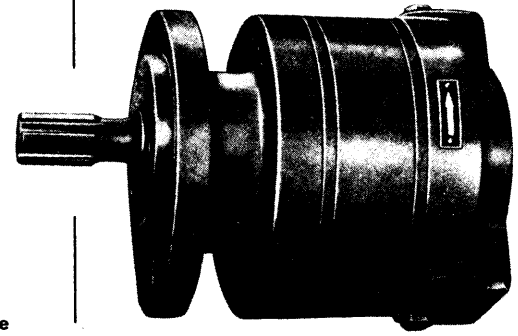

Zylinder-Austauschsatz

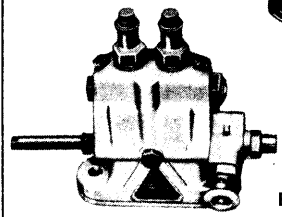

Einspritzpumpe

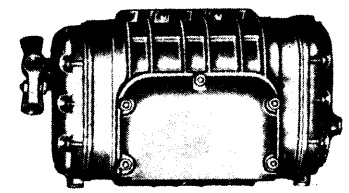

Gebläse

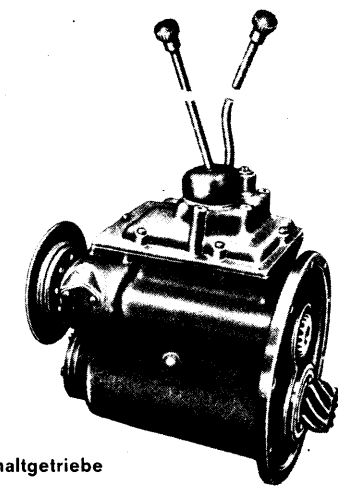

Schaltgetriebe

HANOMAG-Austauschdienst spart Zeit und Geld

Zeit – weil bei den Teilen, die im Austauschverfahren geliefert werden, die Einzelinstandsetzung entfällt. Durch den Bezug von Austauschteilen gibt es keinen Stillstand – und keinen Ärger – die Maschine ist schnell wieder einsatzbereit. Eine Beruhigung für Sie: Die HANOMAG-Organisation ist mustergültig im Kundendienst.

Geld – weil Austauschteile wesentlich unter dem Neupreis liegen. Die Ersparnisse betragen bis zu 74%. Mehr können Sie so schnell nicht verdienen.

INHALTSVERZEICHNIS

Gruppe	Bezeichnung	Seite	Gruppe	Bezeichnung	Seite
1	<u>Motor</u>	19	1/12	<u>Kühlwasserregelung</u>	47
1/1	<u>Motoraufhängung</u>	19	1/13	<u>Luftsauganlage</u> Druckrohr, Gebläse, Dämpferfilter Ansaugkrümmer, Vorabscheider	49
1/2	<u>Zylinderkurbelgehäuse</u> Zylinderlaufbuchse, Kurbelwellenlager Ölmeßstab, Motorschild Steuergehäusedeckel, Ölwanne, Flanschlager	21 - 23	1/14	<u>Auspuffanlage</u> Auspuffkrümmer, Auspuffrohr, Auspufftopf	51
	<u>Riementrieb (Gebläse-Wasserpumpe)</u> Spannrollenhebel	25	1/15	<u>Kupplung, Zwischenring</u> Kupplungsscheibe, Schleifring, Entkupplungsgabel	53
1/3	<u>Kurbeltrieb</u> Kolben, Kurbelwelle Pleuel, Schwungrad	27	2	<u>Kühlung</u> Kühlerblock, Kühlertunnel, Kühlerjalousie	55
1/4	<u>Zylinderkopf</u> Ventile, Kipphebel Glühkerze, Zylinderkopphaube	29	3	<u>Motorregulierung</u> Fahrfußhebel, Stopzug	57
1/5	<u>Einspritzanlage</u> Einspritzpumpe DurchgangsfILTER, Einspritzleitung, Einspritzventil	31		<u>Kupplungsbetätigung</u> Kupplungsfußhebel	59
1/6	<u>Einspritzpumpenantrieb</u>	33	4	Nicht belegt	
1/7	<u>Motorsteuerung</u> Nockenwelle, Stößel, Zwischenrad	35	5	<u>Kraftstoffanlage</u> Kraftstoffbehälter, Kraftstofffilter, Entlüftungsventil, Überströmventil, Kraftstoffleitungen	61 - 63
1/8	Nicht belegt		6	<u>Schaltgetriebe</u>	65 - 71
1/9	Nicht belegt			<u>Verteilergetriebe</u> Gehäuse Rädersatz Schaltung	73 75 77
1/10	<u>Motorschmierung</u> Ölpumpe, Ölspaltfiltereinsatz	37 - 39		<u>Nebenantrieb für Seilwinde</u>	79
	<u>Gebläseschmierung</u>	41		<u>Gelenkwellen</u>	81
	<u>Ölkühler</u>	43	7	<u>Vorderachse</u> Vorderachsbrücke, Antriebssatz Vorderachswelle, Lenkhebel, Spurstange Achsschenkel, Vorderradnabe	83 - 85 87 89
1/11	<u>Wasserpumpe</u> Riemenscheibe, Keilriemen	45			

INHALTSVERZEICHNIS

Gruppe	Bezeichnung	Seite	Gruppe	Bezeichnung	Seite
7	<u>Vorderfeder, Stoßdämpfer</u>	91	11	<u>Fahrerhaus</u>	
	<u>Lenkung</u>	93		<u>Scheiben</u>	135
	Lenkschubstange			<u>Schweißteile</u>	137
	Einzelteile für Lenkung	95		<u>Tür-Einzelteile</u>	139 - 141
Lenksäule	97	<u>Sitze</u>		143	
8	<u>Hinterachse</u>			<u>Kühlermaske, Motorhaube</u>	145, 147
	Hinterachsbrücke	99		<u>Anbauteile</u>	149
	Ausgleichsgehäuse, Antriebssatz	101		<u>Klimaanlage</u>	151
	Hinterachswelle, Hinterradnabe	103		<u>Pritschenaufbau</u>	153 - 155
	<u>Hinterfeder, Stoßdämpfer</u>	105		<u>Stirnwand, Rückwand, Seitenwand, Spannkette</u>	
9	<u>Handbremse</u>	107		<u>Kotflügel, hinten</u>	157
	Handbremshebel		<u>Verdeck</u>	159	
	<u>Fußbremse</u>	109	12	<u>Elektrische Anlage</u>	
	Bremsfußhebel, Hauptbremszylinder			<u>Anlasser, Lichtmaschine, Batterie</u>	161 - 163
	<u>Hauptbremszylinder</u>	111		<u>Armaturen</u>	165 - 167
	<u>Bremsanlage</u>		<u>Leitungen</u>	169 - 171	
	Luftpresser, Luftbehälter	113 - 117	<u>Scheibenwischer, Scheibenwaschanlage</u>	173	
	<u>Vorderradbremse - Einzelteile</u>	119	13	<u>Werkzeug und Zubehör</u>	175
	<u>Hinterradbremse - Einzelteile</u>	121		14	Nicht belegt
	<u>Radbremszylinder</u>	122 - 123	15	<u>Sonderausrüstung</u>	
<u>Bremsgerät "Hydrair"</u>	125, 126	<u>Anhängerkupplung</u>		179	
<u>Scheibenräder</u>	127	<u>Anhängerbremsanlage</u>		181	
10	<u>Rahmen</u>	129, 131		<u>Betätigung für Verstellregler</u>	183
	<u>Querträger, Trittblech</u>		<u>Seilwinde</u>	185	
	<u>Ersatzradhalter</u>	133	<u>Tropendach</u>	187	
			<u>Stabilisator</u>	189	
			<u>Fahrtschreiber</u>	191	

INDEX

Group	Subject	Page	Group	Subject	Page
1	<u>Engine</u>	19	1/12	<u>Cooling water regulation</u>	47
1/1	<u>Engine suspension</u>	19	1/13	<u>Air intake system</u> Pressure pipe, Supercharger, Silencing filter Intake manifold, Dust separator	49
1/2	<u>Crankcase</u> Cylinder liners, Crankshaft bearings Oil level dip stick, Engine end cover Timing gear cover, Oil sump, Flanged bearing	21 - 23	1/14	<u>Exhaust system</u> Exhaust manifold, Exhaust pipe, Exhaust muffler	51
	<u>Belt pulley drive for supercharger and water pump</u> Tension pulley lever	25	1/15	<u>Clutch, Intermediate housing</u> Clutch plate, Contact ring, Clutch release yoke	53
1/3	<u>Crank mechanism</u> Pistons, Crankshaft Connecting rods, Flywheel	27	2	<u>Cooling assembly</u> Radiator core, Radiator tunnel, Radiator shutter	55
1/4	<u>Cylinder head</u> Valves, Rockers Heater plugs, Cylinder head cover	29	3	<u>Engine control linkage</u> Accelerator, Cut-off cable	57
1/5	<u>Injection system</u> Injection pump Preliminary cleaner, Injection line Injection valves	31		<u>Operating assembly for clutch</u> Clutch pedal	59
1/6	<u>Injection pump drive</u>	33	4	reserved	
1/7	<u>Engine timing gear</u> Camshaft, Tappets, Intermediate gear	35	5	<u>Fuel system</u> Fuel tank, Fuel filter De-aerating valve, Overflow valve, Fuel lines	61 - 63
1/8	reserved		6	<u>Change-gear transmission</u>	65 - 71
1/9	reserved			<u>Distributor gear</u> Housing Gear set Gearshift assembly	73 75 77
1/10	<u>Engine lubricating system</u> Oil pump, Plate-type oil filter insert	37 - 39		<u>Secondary drive for cable winch</u>	79
	<u>Lubrication of supercharger</u>	41		<u>Cardan shafts</u>	81
	<u>Oil cooler</u>	43	7	<u>Front axle</u> Front axle housing, Drive set Front axle shafts, Steering arm, Steering tie rod Stub axles, Front wheel hubs	83 - 85 87 89
1/11	<u>Water pump</u> V-belt pulley, V-belts	45			

INDEX

Group	Subject	Page	Group	Subject	Page
	<u>Front axle springs, Shock absorbers</u>	91	11	Single parts for doors	139 - 141
7	<u>Steering assembly</u>	93		Seats	143
	<u>Draglink</u>			Radiator shell, Engine hood	145 - 147
	Single parts	95		Mounting parts	149
	Steering column	97		Air conditioning plant	151
8	<u>Rear axle</u>			<u>Loading platform assembly</u>	153 - 155
	Rear axle housing	99		Front wall, Rear wall, Side walls, Safety chain	
	Differential housing, Drive set	101			
	Rear axle shafts, Rear wheel hubs	103		<u>Mudguards, rear</u>	157
	<u>Rear axle springs, Shock absorbers</u>	105		<u>Tarpaulin cover</u>	159
9	<u>Hand brake</u>	107	12	<u>Electrical equipment</u>	
	Hand brake lever			Starter motor, Generator, Battery	161 - 163
	<u>Foot brake</u>	109		Instruments	165 - 167
	Brake pedal, Main brake cylinder			Cables	169 - 171
	<u>Main brake cylinder</u>	111		Windscreen wipers, Windscreen washer	173
	<u>Brake system</u>		13	<u>Tools and Accessories</u>	175
	Air compressor, Air tank	113 - 117	14	reserved	
	<u>Front wheel brake - Single parts</u>	119	15	<u>Special equipment</u>	
	<u>Rear wheel brake - Single parts</u>	121		Trailer coupling	179
	<u>Wheel brake cylinders</u>	122 - 123		Trailer brake system	181
	<u>Brake device "Hydrair"</u>	125, 126		Operating assembly for variable governor	183
	<u>Disc wheels</u>	127		Cable winch	185
10	<u>Chassis frame</u>	129, 131		Roof for trapics	187
	Crossbeam, Foot plate			Stabilizers	189
	<u>Spare wheel holder</u>	133		Recording tachometer	191
11	<u>Driver's cabin</u>				
	Panels	135			
	Welding parts				

COMPOSITION DU CATALOGUE

Groupe	Désignation	Page	Groupe	Désignation	Page
1	<u>Moteur</u>	19	1/11	<u>Pompe à eau - Ventilateur</u> Poulies - Courroies	45
1/1	<u>Fixation du moteur</u>	19	1/12	<u>Régulation de la température d'eau</u>	47
1/2	<u>Bloc-cylindres</u> Chemises de cylindres - Paliers et coussinets de ligne d'arbre Jauge d'huile - Couvercle arrière du moteur Carter de distribution - Carter inférieur d'huile - Palier flasque	21 - 23	1/13	<u>Admission d'air</u> Collecteur d'admission Soufflante - Filtre à air - Coude d'aspiration - Préséparateur de poussières (préfiltre cyclone)	49
	<u>Commande à courroies de la soufflante et de la pompe à eau</u> Lever de galet tendeur de courroie	25	1/14	<u>Echappement</u> Collecteur d'échappement - Tuyaux d'échappement - Silencieux	51
1/3	<u>Pistons - Vilebrequin - Bielles</u> Pistons - Vilebrequin Bielles - Volant moteur	27	1/15	<u>Embrayage - Carter d'embrayage</u> Disque d'embrayage - Butée d'embrayage - Lever de commande de débrayage	53
1/4	<u>Culasse</u> Soupapes - Culbuteurs Bougies de préchauffage - Couver-culasse	29	2	<u>Radiateur d'eau</u> Radiateur - Tunnel d'aspiration d'air - Cache-radiateur (volet)	55
1/5	<u>Système d'injection</u> Pompe d'injection Préfiltre - Tubes d'injection Injecteurs	31	3	<u>Accélération et commande de stop</u> Pédale d'accélération - Tirette d'arrêt du moteur	57
1/6	<u>Commande de pompe d'injection</u>	33		<u>Tringlerie de commande d'embrayage</u> Pédale de débrayage	59
1/7	<u>Distribution</u> Arbre à cames - Poussoirs - Pignon de distribution	35	4	ne sert pas	
1/8	ne sert pas		5	<u>Tuyauterie alimentation gasoil</u> Réservoir de combustible - Filtre à combustible Reniflard (purgeur) - Soupape de trop-plein - Canalisations de gasoil	61 - 63
1/9	ne sert pas		6	<u>Boîte de vitesses</u>	65 - 71
1/10	<u>Circuit de graissage du moteur</u> Pompe à huile - Filtre autonettoyeur à lamelles	37 - 39		<u>Boîte de transfert</u> Carter de boîte de transfert Pignonnerie Commande	73 75 77
	<u>Circuit de graissage de la soufflante</u>	41		<u>Prise de mouvement (entraînement du treuil à câble)</u>	79
	<u>Radiateur d'huile</u>	43		<u>Arbres de transmission à cardans</u>	81

COMPOSITION DU CATALOGUE

Groupe	Désignation	Page	Groupe	Désignation	Page
7	<u>Pont avant</u>		10	<u>Cadre de châssis</u>	129 - 131
	Pont AV - Couple conique AV	83 - 85		Traverses - Marchepieds	
	Arbres de pont avant - Leviers de braquage - Fusées - Moyeux avant	87 89		<u>Support porte-roue de secours</u>	133
	<u>Ressort avant - Amortisseurs</u>	91	11	<u>Cabine</u>	
	<u>Direction</u>	91		Glaces	135
	Barre de direction	93		Éléments de tôlerie soudés	137
	Mécanisme démultiplicateur de direction	95		Portes	139 - 141
	Colonne et vis de direction	97		Sièges	143
	8	<u>Pont arrière</u>		Calandre - Capot du moteur	145 - 147
		Pont AR	99	Éléments constitutifs de la cabine	149
Carter de différentiel - Couple conique AR		101	Climatiseur	151	
Arbres de pont arrière - Moyeux arrière		103	<u>Plateau-ridelles</u>	153 - 155	
<u>Ressort arrière - Amortisseurs</u>		105	Hayons AV et AR - Ridelles latérales - Chaîne de débattement		
9	<u>Commande de frein à main</u>	107	<u>Ailes arrière</u>	157	
	Levier de frein à main		<u>Bâche et arceaux</u>	159	
	<u>Commande des freins à pied</u>	109	12	<u>Équipement électrique</u>	
	Pédale de frein - Maître cylindre			Démarrateur - Dynamo - Batteries	161 - 163
	<u>Maître cylindre hydraulique de commande des freins</u>	111		Eclairage - Signalisation - Appareillage et accessoires électriques	165 - 167
	<u>Installation air comprimé</u>	113 - 117		Câblage	169 - 171
	Compresseur d'air - Réservoir d'air comprimé			Essuie-glace - Lave-glace	173
	Circuit air comprimé		13	<u>Outillage - Accessoires</u>	175
	<u>Freins avant (pièces et éléments constitutifs)</u>	119		14	ne sert pas
	<u>Freins arrière (pièces et éléments constitutifs)</u>	121	15		<u>Équipements spéciaux</u>
<u>Cylindres récepteurs de roues</u>	122 - 123	Attelage remorque		179	
<u>Servo-frein hydro-pneumatique "HYDRAIR"</u>	125 - 126	Installation de freins remorque		181	
<u>Roues à disque</u>	127	Tringlerie de commande du régulateur toutes vitesses		183	
			Treuil à câble	185	
			Toit tropical	187	
			Stabilisateur de dévers	189	
			Tachygraphe	191	

INDICE

Grupo	Designación	Página	Grupo	Designación	Página
1	<u>Motor</u>	19	1/12	<u>Regulación del agua refrigerante</u>	47
1/1	<u>Suspensión del motor</u>	19	1/13	<u>Sistema de aspiración de aire</u> Tubo de presión, Sobrealimentador, Filtro silenciador Múltiple de aspiración, Separador de polvo	49
1/2	<u>Cárter del motor</u> Camisas de cilindro, Cojinetes de cigüeñal Varilla comprobadora de aceite, Placa del motor Tapa de engranajes de distribución, Cubeta de aceite	21 - 23	1/14	<u>Sistema de escape</u> Colector de escape, Tubo de escape, Silenciador de escape	51
	<u>Mecanismo de correa para sobrealimentador y bomba de agua</u> Palanca de polea tensora	25	1/15	<u>Embrague, Cárter intermedio</u> Disco de embrague, Aro de arrastre, Horquilla de desembrague	53
1/3	<u>Mecanismo de cigüeñal</u> Pistones, Cigüeñal Bielas, Volante del motor	27	2	<u>Refrigeración</u> Bloque de radiador, Tánel del radiador, Persiana	55
1/4	<u>Culata de cilindros</u> Válvulas, Balancines Bujías incandescentes, Tapa de culata	29	3	<u>Regulación del motor</u> Acelerador, Cable estrangulador	57
1/5	<u>Sistema de inyección</u> Bomba de inyección Antefiltro, Tubería de inyección Válvulas de inyección	31		<u>Mecanismo de accionamiento del embrague</u> Pedal del embrague	59
1/6	<u>Mecanismo impulsor de la bomba de inyección</u>	33	4	reservado	
1/7	<u>Distribución</u> Árbol de levas, Impulsores, Rueda intermedia	35	5	<u>Sistema de combustible</u> Depósito de combustible, Filtro de combustible Válvula de evacuación de aire, Válvula rebosadera Tuberías de combustible	61 - 63
1/8	reservado		6	<u>Transmisión, Caja de cambio</u>	65 - 71
1/9	reservado			<u>Engranaje de repartición</u> Caja Juego de engranajes Conjunto de mando	73 75 77
1/10	<u>Lubricación del motor</u> Bomba de aceite, Elemento del filtro de aceite	37 - 39		<u>Mecanismo impulsor secundario para el cabrestante</u>	79
	<u>Lubricación del sobrealimentador</u>	41		<u>Arboles cardan</u>	81
	<u>Enfriador de aceite</u>	43	7	<u>Eje delantero</u> Puente del eje delantero, Juego impulsor Semiejes delanteros, Brazo de dirección, Barra de acoplamiento Manguetas, Cubos delanteros	83 - 85 87 89
1/11	<u>Bomba de agua</u> Polea, Correa trapezoidal	45			

INDICE

Grupo	Designación	Página	Grupo	Designación	Página
	<u>Muelles delanteros, Amortiguadores</u>	91	11	<u>Piezas componentes de las puertas</u>	139 - 141
7	<u>Dirección</u>	93		Asientos	143
	Barra de dirección			Revestimiento del radiador, Capó del motor	145 - 147
	Piezas componentes	95		Piezas de montaje	149
	Columna de dirección	97		Acondicionador del aire	151
8	<u>Eje trasero</u>			<u>Conjuntos de plataforma</u>	153 - 155
	Puente del eje trasero	99		Paredes, Cadena de seguridad	
	Caja del diferencial, Juego impulsor	101		<u>Guardabarros traseros</u>	157
	Semiejes traseros, Cubos de ruedas traseras	103		<u>Cubierta</u>	159
	<u>Ballestas traseras, Amortiguadores</u>	105	12	<u>Instalación eléctrica</u>	
9	<u>Freno de mano</u>	107		Dinamo, Arranque, Batería	161 - 163
	Palanca de freno de mano			Instrumentos	165 - 167
	<u>Freno de pie</u>	109		Cables	169 - 171
	Pedal de freno, Cilindro principal de freno			Limpiaparabrisas, Lavaparabrisas	173
	<u>Cilindro principal de freno</u>	111	13	<u>Herramientas, Accesorios</u>	175
	<u>Sistema de freno</u>	113 - 117	14	reservado	
	Compresor de aire, Depósito de aire		15	<u>Equipos especiales</u>	
	<u>Freno de ruedas delanteras - Piezas componentes</u>	119		Boca de enganche para remolques	179
	<u>Freno de ruedas traseras - Piezas componentes</u>	121		Sistema de freno para remolques	181
	<u>Cilindros de freno de ruedas</u>	122 - 123		Conjunto accionador para regulador variable	183
	<u>Dispositivo de freno "Hydrair"</u>	125, 126		Cabrestante	185
	<u>Ruedas de disco</u>	127		Techo para los trópicos	187
10	<u>Bastidor</u>	129, 131		Estabilizadores	189
	Travesaño, Chapa de estribo			Tacómetro registrador	191
	<u>Soporte de rueda de repuesto</u>	133			
11	<u>Cabina del conductor</u>				
	Cristales	135			
	Piezas de soldadura	137			

1

2

3

4

5

MOTOR und MOTORAUFHÄNGUNG

Gruppe 1-1/1

Bild Nr.	Teil-Nr.	Benennung	Stück	Bemerkung
----------	----------	-----------	-------	-----------

Bild Nr.	Teil-Nr.	Benennung	Stück	Bemerkung
----------	----------	-----------	-------	-----------

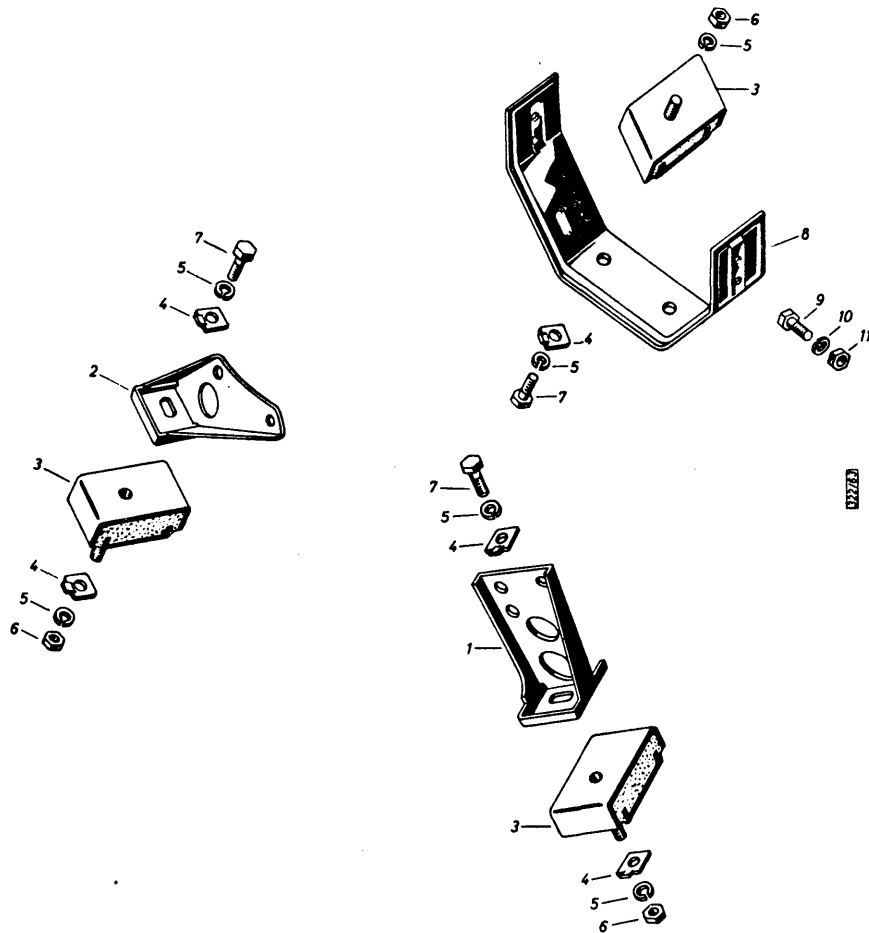

+	124 900 044	Motor - Typ D 28 ALAS	1	
1	000 704 751	Motoraufhängung, links	1	
2	000 704 752	Motoraufhängung, rechts	1	
3	042 073 000	Gummiunterlage	4	
4	000 704 115	Sicherung	6	
5	991 780 005	Federring 12 HN 14 557	8	
6	991 020 054	Sechskantmutter M 12x 1,5 DIN 934-6 S	4	
7	990 050 006	Sechskantschraube M 12x 1,5x 25 DIN 961-8 G	4	
8	000 704 110	Motorbefestigung, hinten	1	
9	990 030 055	Sechskantschraube M 10 x 20 DIN 933-8 G	4	
10	991 780 004	Federring 10 HN 14 557	4	
11	991 020 053	Sechskantmutter M 10 DIN 934-6 S	4	

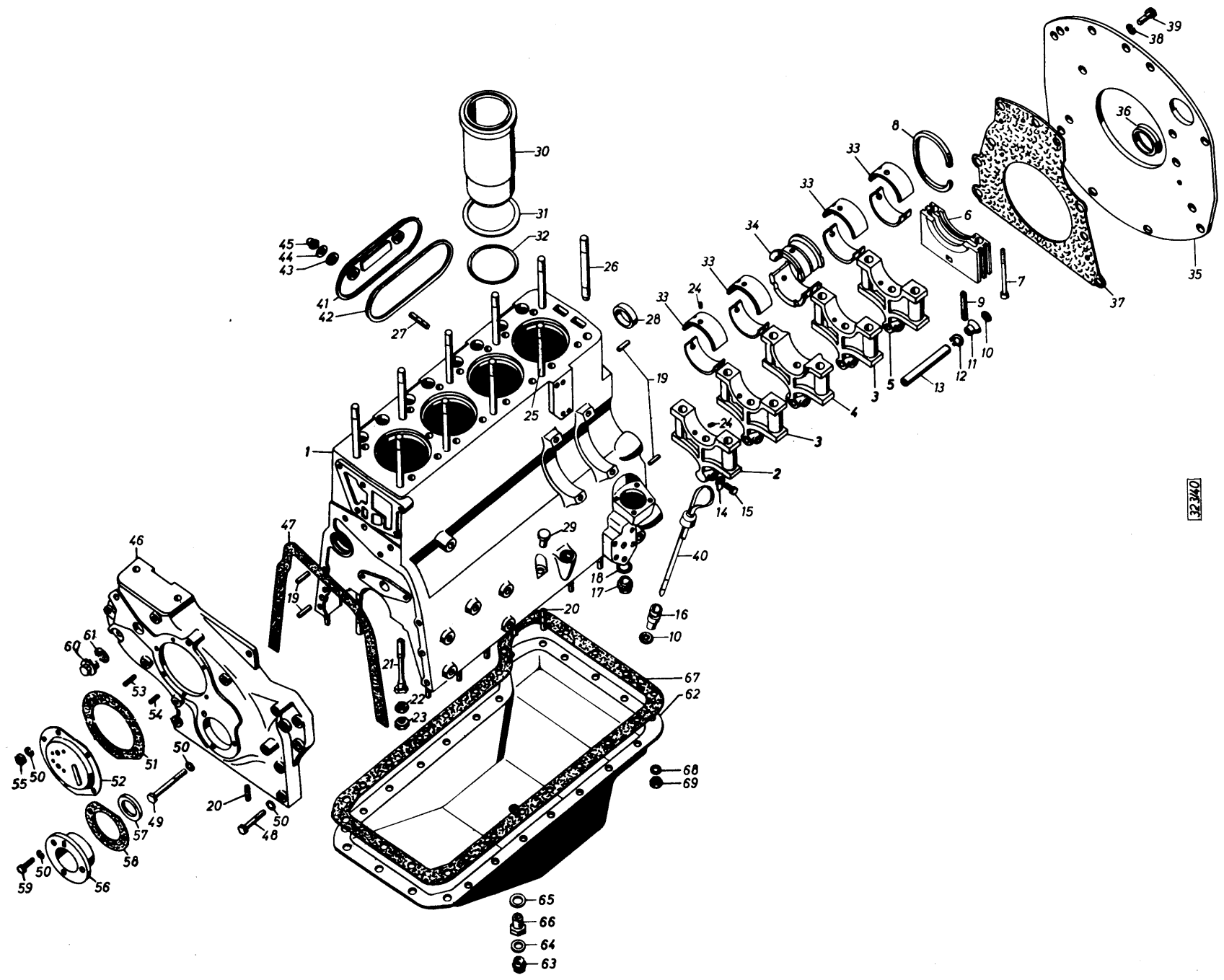

32340

- 65
- 66
- 64
- 63

- 68
- 69

ZYLINDERKURBELGEHÄUSE

Gruppe 1/2

Bild Nr.	Teil-Nr.	Benennung	Stück	Bemerkung
1	151 202 511	<u>Zylinderkurbelgehäuse</u>	1	
2	151 101 002	Lagerdeckel für Lager 1	1	
3	151 101 003	Lagerdeckel für Lager 2 und 4	2	
4	151 101 004	Paßlagerdeckel für Lager 3	1	
5	151 101 100	Lagerdeckel für Lager 5	1	
6	151 101 103	Abschlußdeckel	1	
7	990 270 190	Zylinderschraube M 8 x 110 DIN 912-8 G 2	2	
8	151 101 092	Wellendichtring	1	1)
8	151 101 102	Wellendichtring	1	2)
9	151 101 107	Abdichtschlauch	4	
10	151 101 039	Rundgummidichtung 16 x 23	9	
11	503 863 000	Ölfangschale	8	
12	151 101 042	Truarc-Greifring	8	
13	151 101 008	Ölrohr	4	
14	991 700 019	Sicherungsblech 6,4 DIN 93-St 50.23	5	
15	990 030 028	Sechskantschraube M 6 x 12 DIN 933-8 G	5	
16	151 101 016	Buchse für Ölmeßstab	1	
17	990 755 029	Verschlußschraube CM 26 x 1,5 DIN 7604	1	
18	996 733 058	Dichtring C 26 x 32 DIN 7603 (CUA)	1	
19	992 011 054	Zylinderstift 8m6 x 18 DIN 7	4	
20	990 520 008	Stiftschraube M 8 x 20 DIN 939-5 D	24	
21	151 101 115	Lagerschraube	10	
22	991 020 042	Sechskantmutter M 16 DIN 934-8 G	10	3)
23	991 690 005	Sicherungsmutter M 16 DIN 7967	10	3)
24	992 011 038	Zylinderstift 6m6 x 10 DIN 7	9	
25	151 101 087	Zylinderkopfschraube 190 lang	1	
26	151 101 038	Stiftschraube für Zylinderkopf	9	
27	990 520 142	Stiftschraube M 8 x 28 DIN 939-5 S	4	
28	151 101 013	Abschlußkappe	1	
29	151 201 021	Verschlußstopfen	1	

Bild Nr.	Teil-Nr.	Benennung	Stück	Bemerkung
30	151 101 012	Zylinderlaufbuchse 90 Ø	4	
31	151 101 052	Unterlegscheibe, für Zylinderbuchse	bei Bedarf	
32	151 101 046	Zylinderdichtring	4	
<u>Kurbelwellenlager</u>				
33	151 301 508	Abnutzungsstufe 0 70,00 Ø	4	
33	151 301 509	Abnutzungsstufe 1 69,75 Ø	4	
33	151 501 510	Abnutzungsstufe 2 69,50 Ø	4	
33	151 501 511	Abnutzungsstufe 3 69,00 Ø	4	
33	151 501 512	Abnutzungsstufe 4 68,50 Ø	4	
<u>Kurbelwellenpaßlager</u>				
34	151 301 517	Abnutzungsstufe 0 70,00 Ø	1	
34	151 301 518	Abnutzungsstufe 1 69,75 Ø	1	
34	151 301 519	Abnutzungsstufe 2 69,50 Ø	1	
34	151 301 520	Abnutzungsstufe 3 69,00 Ø	1	
34	151 301 521	Abnutzungsstufe 4 68,50 Ø	1	

1) 6 mm breiter Wellendichtring
Oil seal, 6 mm (.24 in.) wide
Bague d'étanchéité d'arbre, 6 mm de large
Junta para ejes de 6 mm de ancho

2) 8 mm breiter Wellendichtring
Oil seal, 8 mm (.32 in.) wide
Bague d'étanchéité d'arbre, 8 mm de large
Junta para ejes de 8 mm de ancho

3) entfällt
abolished
supprimé
suprimido

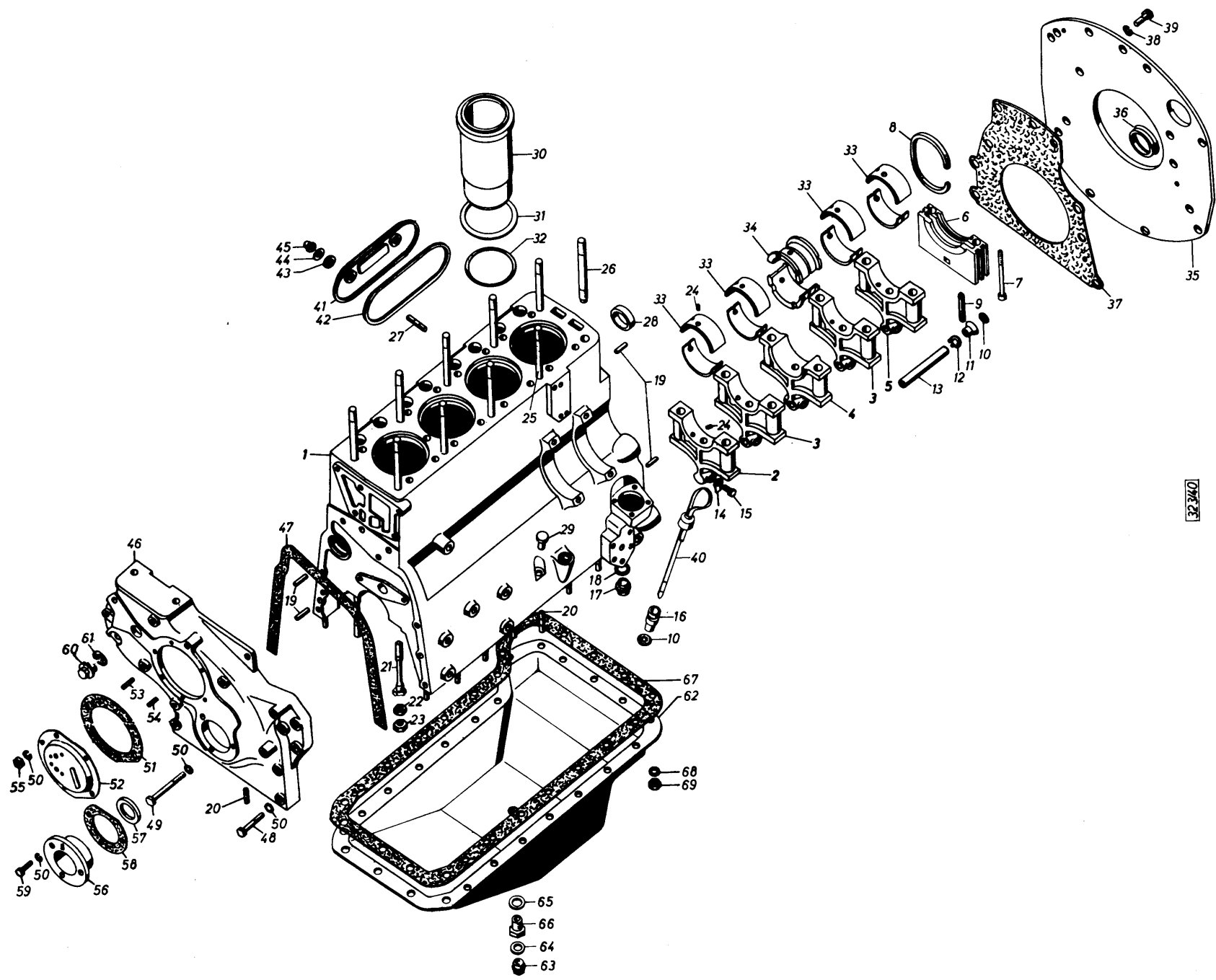

32340

- 65
- 66
- 64
- 63

ZYLINDERKURBELGEHÄUSE (Fortsetzung)

Gruppe 1/2

Bild Nr.	Teil-Nr.	Benennung	Stück	Bemerkung
35	151 167 001	Hinteres Motorschild	1	
36	151 167 002	Zwischenring für Anlasser	1	
37	151 100 061	Dichtung	1	
38	991 780 005	Federring 12 HN 14 557	6	
39	990 030 075	Sechskantschraube M 12 x 25 DIN 933-8 G	6	
40	151 201 503	Ölmeßstab	1	
41	151 100 066	Seitlicher Deckel	2	
42	152 200 011	Dichtung	2	
43	152 200 013	Abdichtring	4	
44	151 100 085	Scheibe 8,4	4	
45	991 171 010	Hutmutter Ri M 8 DIN 1587-5 S	4	
46	151 106 012	Steuergehäusedeckel	1	
47	151 100 023	Dichtung	1	
48	990 020 041	Sechskantschraube M 8x50 DIN 931-8 G	4	
49	990 020 049	Sechskantschraube M 8x80 DIN 931-8 G	4	
50	991 603 005	Federring A 8 DIN 127	17	
51		siehe Seite 25 Bild Nr. 1		
52		siehe Seite 25 Bild Nr. 2		
53	990 520 008	Stiftschraube M 8x20 DIN 939-5 D	1	
54	990 520 006	Stiftschraube M 8x16 DIN 939-5 D	6	
55	991 020 005	Sechskantmutter M 8 DIN 934-6 S	6	
56	151 206 001	Flanschlager	1	
57	161 006 112	Radialdichtring	1	
58	151 106 007	Dichtung	1	
59	990 030 044	Sechskantschraube M 8x20 DIN 933-8 G	3	
60	990 753 008	Verschlußschraube M 22x1,5 DIN 7604	1	
61	996 733 054	Dichtring C 22x27 DIN 7603-CuA	1	

Bild Nr.	Teil-Nr.	Benennung	Stück	Bemerkung
62	151 215 002	Ölwanne	1	
63	161 014 104	Verschlußschraube	1	
64	996 731 016	Dichtring A 18x24 DIN 7603-Cu	1	
65	996 731 021	Dichtring A 24x30 DIN 7603	1	
66	151 215 003	Einsatzschraube	1	
67	151 100 072	Dichtung	1	
68	991 614 007	Federscheibe B 8 DIN 137	24	
69	991 020 005	Sechskantmutter M 8 DIN 934-6 S	24	

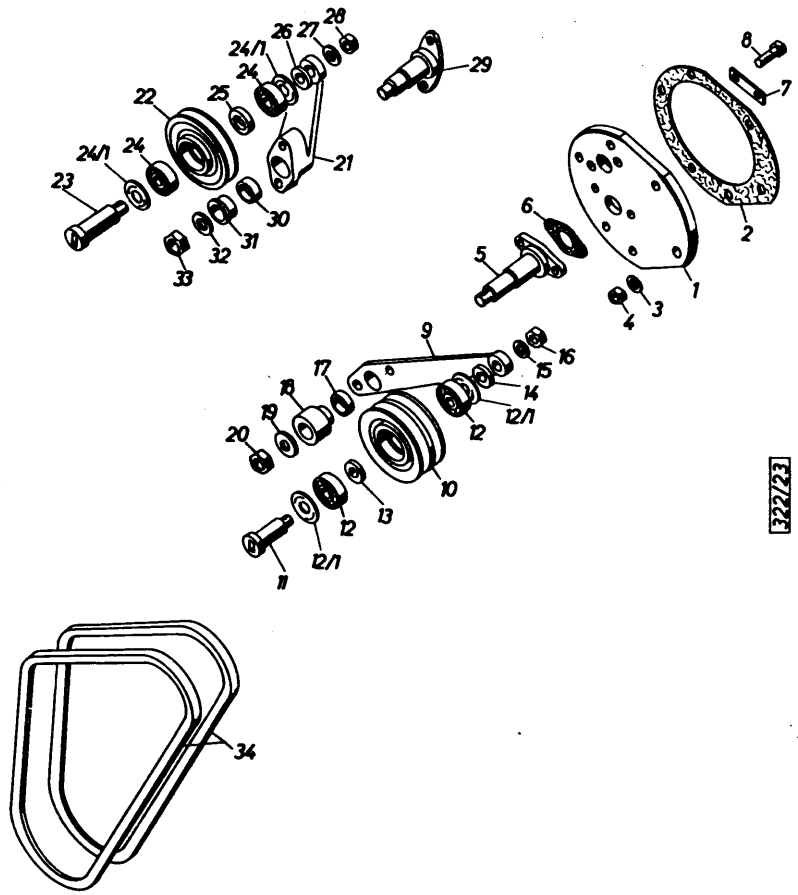

32223

RIEMENTRIEB für GEBLÄSE

Gruppe 1/2

Bild Nr.	Teil-Nr.	Benennung	Stück	Bemerkung
1	151 244 063	Deckel	1	
2	151 106 004	Dichtung	1	
3	991 780 002	Federring 8 HN 14 557	6	
4	991 020 005	Sechskantmutter M 8 DIN 934-6 S	6	
5	151 244 061	Spannrollenbolzen	1	
6	151 244 004	Dichtung	2	
7	151 244 005	Sicherungsblech	2	
8	990 030 125	Sechskantschraube M 8x15 DIN 933-10 K	4	
+	151 244 515	Spannrollenhebel	1	
9	151 244 006	Spannrollenhebel	1	
10	151 244 007	Spannrolle	1	
11	151 244 052	Spannrollenbolzen	1	
12	994 010 008	Rillenlager 6002 DIN 625	2	
12/1	151 244 029	Nilosring 6002 AV	2	
13	151 244 045	Abstandring	1	
14	151 244 016	Spannring	1	
15	151 244 031	Tellerfeder 23 x 12,2 x 1,25	1	
16	991 030 028	Sechskantmutter M 12x1,5 DIN 936-6 S	1	
17	151 244 032	Ringfederspannelement RFM 20x16x6	1	
18	151 244 011	Spannbuchse	1	
19	992 941 008	Tellerfeder A 28 DIN 2093	1	
20	991 020 040	Sechskantmutter M 14x1,5 DIN 934-8 G	1	

Bild Nr.	Teil-Nr.	Benennung	Stück	Bemerkung
21	151 244 008	Spannrollenhebel	1	1)
21	151 244 035	Spannrollenhebel	1	2)
22	151 244 053	Spannrolle	1	2)
22	151 244 009	Spannrolle	1	1)
23	151 244 052	Spannrollenbolzen	1	
24	994 010 008	Rillenlager 6002 DIN 625	2	
24/1	151 244 029	Nilosring 6002 AV	2	
25	151 244 045	Abstandring	1	
26	151 244 016	Spannring	1	
27	151 244 031	Tellerfeder 23 x 12,2 x 1,25	1	
28	991 030 028	Sechskantmutter M 12x1,5 DIN 936-6 S	1	
29	151 244 062	Spannrollenhebelbolzen	1	
30	151 244 032	Ringfederspannelement	1	
31	151 244 012	Spannbuchse	1	
32	992 941 008	Tellerfeder A 28 DIN 2093	1	
33	991 020 040	Sechskantmutter M 14x1,5 DIN 934-8 G	1	
34	151 244 507	Schmalkeilriemenpaar 9,5 x 1050	1	

1) für 9,5 mm Keilriemen
for 9,5 mm V-belts
pour courroie de 9,5 mm
para correa trapezoidal de 9,5 mm

2) für 12,5 mm Keilriemen
for 12,5 mm V-belts
pour courroie de 12,5 mm
para correa trapezoidal de 12,5 mm

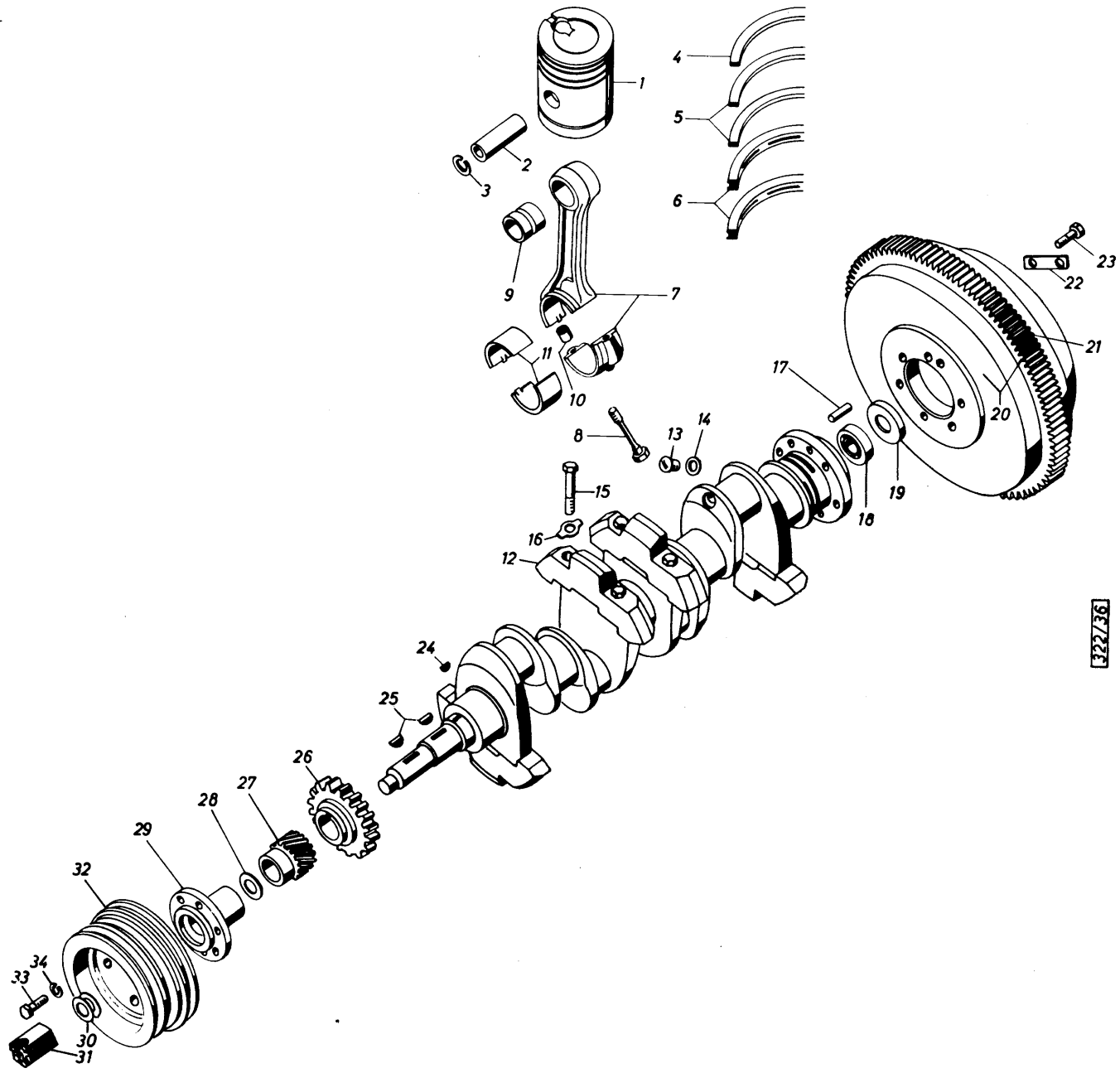

32236

KURBELTRIEB

Gruppe 1/3

Bild Nr.	Teil-Nr.	Benennung	Stück	Bemerkung	Bild Nr.	Teil-Nr.	Benennung	Stück	Bemerkung
1	151 331 305	<u>Leichtmetallkolben für Zyl. 90,0 mm Ø</u>	4		12	151 333 507	<u>Kurbelwelle</u>	1	
2	151 230 010	Kolbenbolzen 30x16x78 (Bo 30/98 L)	4		13	151 134 033	Schlitzstopfen M 16 x 1,5	4	
3	992 710 008	Sicherungsring 30x1,2 DIN 472	8		14	996 731 013	Dichtring A 16 x 20 DIN 7603 (Cu)	4	
4	151 130 032	Verdichtungsring für Nute 1	4		15	151 134 058	Befestigungsschraube	8	
5	151 331 006	Verdichtungsring für Nute 2 und 3	8		16	151 334 007	Sicherungsblech	8	1)
6	151 130 035	Ölabstreifring	8		17	992 011 062	Zylinderstift 10 m6 x 24 DIN 7	1	
1	151 331 513	<u>Leichtmetallkolben für Zyl. 90,5 mm Ø</u>	4		18	994 010 019	Rillenkugellager 6204 DIN 625 (20x47x14)	1	
2	151 230 010	Kolbenbolzen 30x16x78 (Bo 30/98 L)	4		19	151 134 002	Ölschutzring	1	
3	992 710 008	Sicherungsring 30x1,2 DIN 471	8		20	151 528 000	<u>Schwungrad mit Zahnkranz</u>	1	
4	151 130 036	Verdichtungsring für Nute 1	4		21	151 128 002	Zahnkranz, 122 Zähne	1	
5	151 331 007	Verdichtungsring für Nute 2 und 3	8		22	151 100 004	Sicherungsblech	3	
6	151 130 039	Ölabstreifring	8		23	990 030 139	Sechskantschraube M 12x28 DIN 933-10 K	6	
1	151 331 515	<u>Leichtmetallkolben für Zyl. 91,0 mm Ø</u>	4		24	992 540 007	Scheibenfeder 4 x 6,5 DIN 6888	1	
2	151 230 010	Kolbenbolzen 30x16x78 (Bo 30/98 L)	4		25	992 550 015	Scheibenfeder 8 x 13 HVN 310	2	
3	992 710 008	Sicherungsring 30x1,2 DIN 471	8		26	151 254 008	Kurbelwellenrad	1	
4	151 130 040	Verdichtungsring für Nute 1	4		27	151 100 012	Kurbelwellenrad, 22 Zähne	1	
5	151 331 008	Verdichtungsring für Nute 2 und 3	8		28	151 100 081	Scheibe	1	
6	151 130 043	Ölabstreifring	8		29	151 265 002	Nabe für Riemenscheibe	1	
<u>Pleuelstange mit Buchse ohne Lager</u>					30	161 034 118	Tellerfeder	2	
7	151 332 519	<u>Pleuelstange</u>	4		31	151 100 021	Andrehklaue	1	
8	151 132 007	Pleuelschraube	8		32	151 200 023	Riemenscheibe	1	
9	151 132 003	Pleuelbuchse	4		33	990 030 126	Sechskantschraube M 8x18 DIN 933-10 K	6	
10	151 132 006	Zentrierbuchse	8		34	991 780 002	Federring 8 HN 14 557	6	
<u>Pleuellager</u>									
11	151 432 502	Abnutzungsstufe 0, 60,00 Ø	4						
11	151 432 503	Abnutzungsstufe 1, 59,75 Ø	4						
11	151 432 504	Abnutzungsstufe 2, 59,50 Ø	4						
11	151 432 505	Abnutzungsstufe 3, 59,00 Ø	4						
11	151 432 506	Abnutzungsstufe 4, 58,50 Ø	4						

1) entfällt
abolished
supprime
suprimido

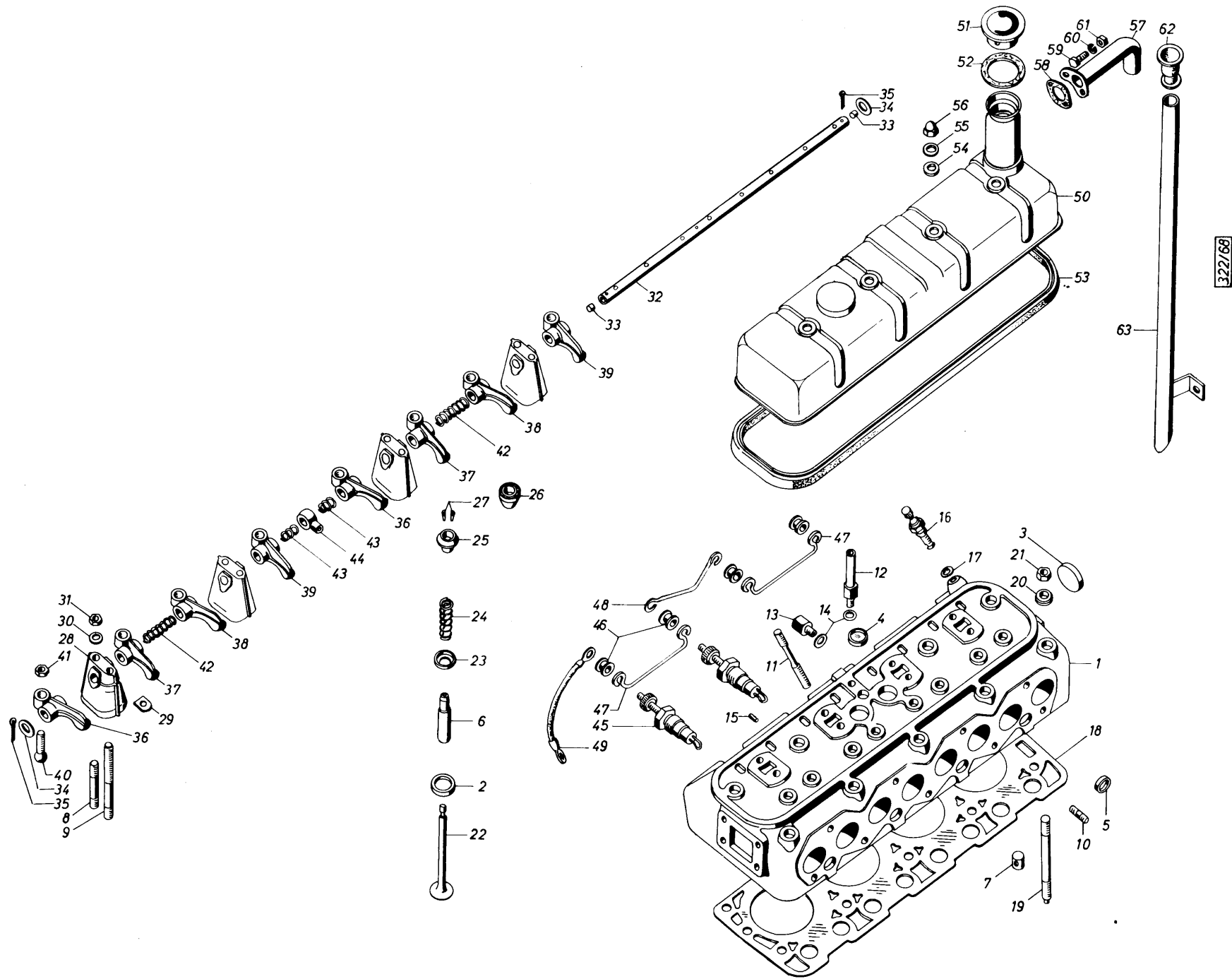

ZYLINDERKOPF

Gruppe 1/4

Bild Nr.	Teil-Nr.	Benennung	Stück	Bemerkung	Bild Nr.	Teil-Nr.	Benennung	Stück	Bemerkung
1	151 420 501	Zylinderkopf	1		36	151 120 024	Auslaßkipphebel (Linksausführung)	2	
2	151 220 013	Ventilsitzring	4		37	151 120 019	Einlaßkipphebel (Rechtsausführung)	2	
3	151 220 036	Verschlußdeckel 45	1		38	151 120 018	Einlaßkipphebel (Linksausführung)	2	
4	151 220 035	Verschlußdeckel 30	2		39	151 120 025	Auslaßkipphebel (Rechtsausführung)	2	
5	151 220 034	Verschlußdeckel 22	9		40	151 120 100	Stellschraube	8	
6	151 220 014	Ventilführung	8		41	991 020 005	Sechskantmutter M 8 DIN 934-6 S	8	
7	151 220 010	Wasserführung	8		42	081 151 000	Kipphebelfeder	2	
8	990 520 048	Stiftschraube M 8 x 80 DIN 939-8 G	4		43	151 120 032	Kipphebelfeder	2	
9	151 120 048	Stiftschraube für Zylinderkopfhaube	4		44	510 443 000	Ringstutzen	1	
10	990 520 119	Stiftschraube M 10 x 25 DIN 939-8 G	3		45	151 126 000	Glühkerze 0,9 Volt, BOSCH-KE/GA 1/8 oder BERU 214 GK	4	
11	151 120 016	Stiftschraube für Einspritzventil	8		46	510 239 000	Schienenisolator BOSCH-KEA 8/3 Z oder BERU GDS 2	4	
12	151 120 029	Ölleitungsanschluß	1		47	151 100 020	Stromschiene für Zylinder 1-2 und 3-4	2	
13	151 120 042	Zwischenstück für Ölleitungsanschluß	1		48	151 100 019	Stromschiene für Zylinder 2-3	1	
14	996 731 007	Dichtring A 10 x 14 DIN 7603-Cu	2		49	031 080 000	Kabel von der Glühkerze zum Kurbelgehäuse	1	
15	992 011 016	Zylinderstift 4 m6 x 10 DIN 7	4		50	151 327 537	Zylinderkopfhaube	1	
16	entfällt				51	151 327 526	Renkverschluß	1	
17	996 731 011	Dichtring A 14 x 18 DIN 7603-Cu	1		52	151 327 034	Dichtung	1	
18	151 100 034	Zylinderkopfdichtung	1		53	151 327 002	Haubendichtung (Gummi)	1	
19	151 101 038	Stiftschraube	9		54	152 200 013	Dichtring	4	
20	151 100 098	Scheibe	10		55	151 100 085	Scheibe 8,4	4	
21	991 020 040	Sechskantmutter M 14 x 1,5 DIN 934-8 G	10		56	991 170 002	Hutmutter M 8 DIN 1587-5 S	4	
22	151 220 056	Ein- und Auslaßventil	8		57	081 184 000	Entlüftungsstutzen	1	
23	151 120 008	Federteller, unten	8		58	081 373 000	Flanschdichtung	1	
24	151 220 011	Ventilfeder	8		59	990 030 029	Sechskantschraube M 6 x 15 DIN 933-8 G	2	
25	151 220 059	Federteller, oben	4		60	991 780 001	Federring 6 HN 14 557	2	
26	151 220 514	Federteller, oben (ROTOCAP)	4		61	991 020 004	Sechskantmutter M6 DIN 934-6 S	2	
27	151 220 058	Ventilkegelstück	16		62	081 349 000	Gummischlauch	1	
28	151 120 045	Kipphebelbock	4		63	151 227 505	Entlüftungsrohr	1	
29	151 120 046	Zwischenscheibe	4						
30	991 614 007	Federscheibe B 8 DIN 137	8						
31	991 020 005	Sechskantmutter M 8 DIN 934-6 S	8						
32	151 120 023	Kipphebelachse	1						
33	151 120 047	Verschlußstopfen	2						
34	991 400 009	Scheibe 17 DIN 433-St-H 11	2						
35	992 600 024	Splint 3 x 45 DIN 94-St	2						

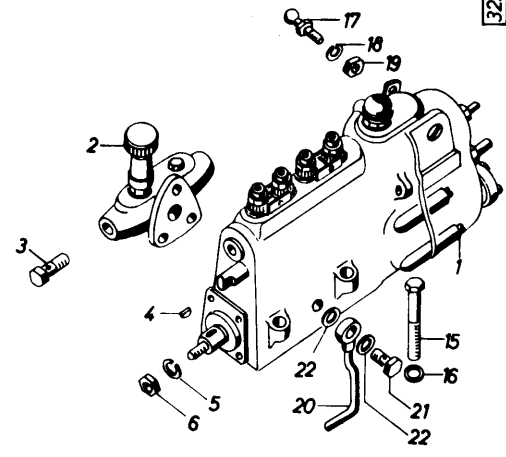
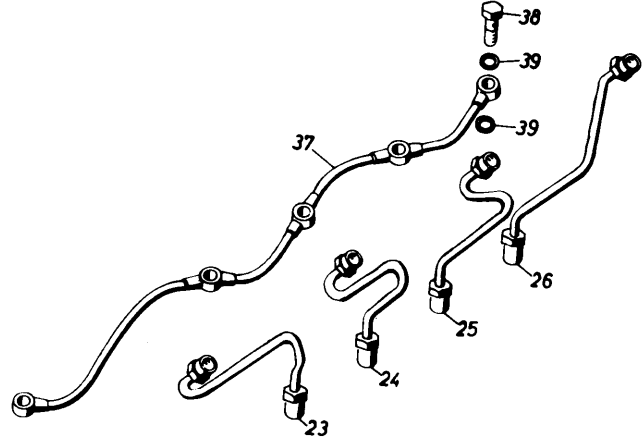
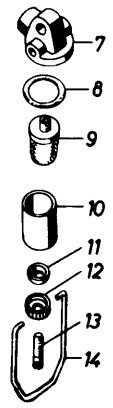
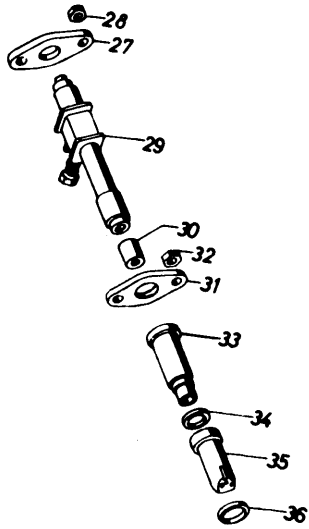

322/62

EINSPRITZANLAGE

Gruppe 1/5

Bild Nr.	Teil-Nr.	Benennung	Stück	Bemerkung	Bild Nr.	Teil-Nr.	Benennung	Stück	Bemerkung
1	151 378 517	<u>Einspritzpumpe</u>	1		27	151 124 001	Druckflansch, oben	4	
2	151 278 080	Förderpumpe	1		28	991 020 005	Sechskantmutter M 8 DIN 934-6 S	8	
3	151 178 023	Hohlschraube	1		29	151 425 000	<u>Einspritzventil</u>	4	
4	992 540 005	Scheibenfeder A 3 x 6,5 DIN 6888	1		30	151 124 009	Düse	4	
5	991 780 005	Federring 12 HN 14 557	1		31	151 100 048	Druckflansch, unten	4	
6	991 020 010	Sechskantmutter M 12 DIN 934-6 S	1		32	991 020 053	Sechskantmutter M 10 DIN 934-6 S	8	
					33	151 100 070	Einsatz	4	
+	137 147 000	<u>DurchgangsfILTER</u>	1		34	514 584 000	Dichtring	4	
7	151 278 045	Gehäuse	1		35	151 100 079	Zündkammer	4	
8	151 278 047	Gummidichtung	1		36	996 731 021	Dichtring A 24 x 30 DIN 7603-Cu	4	
9	151 278 046	Innenfilter	1						
10	151 278 048	Becher	1		37	151 125 000	Leckölleitung	1	
11	151 278 051	Druckstück	1		38	996 641 001	Hohlschraube A 2/3 DIN 7623	4	
12	151 278 050	Rändelmutter	1		39	996 733 040	Dichtring C 8 x 12 DIN 7603-CuA	9	
13	151 278 052	Zylinderschraube	1						
14	151 278 049	Bügel	1						
15	990 020 047	Sechskantschraube M 8x70 DIN 931-8 G	4						
16	991 553 001	Kugelscheibe C 8,4 DIN 6319	4						
17	993 063 002	Kugelzapfen A 10 DIN 71 803	1						
18	991 780 001	Federring 6 HN 14 557	1						
19	991 020 004	Sechskantmutter M 6 DIN 934-6 S	1						
20	151 278 516	Leckölleitung	1						
21	996 641 002	Hohlschraube A 4 DIN 7623	1						
22	996 731 007	Dichtring A 10 x 14 DIN 7603-Cu	2						
23	151 188 501	Einspritzleitung für Zylinder 1	1						
24	151 188 502	Einspritzleitung für Zylinder 2	1						
25	151 188 503	Einspritzleitung für Zylinder 3	1						
26	151 188 504	Einspritzleitung für Zylinder 4	1						

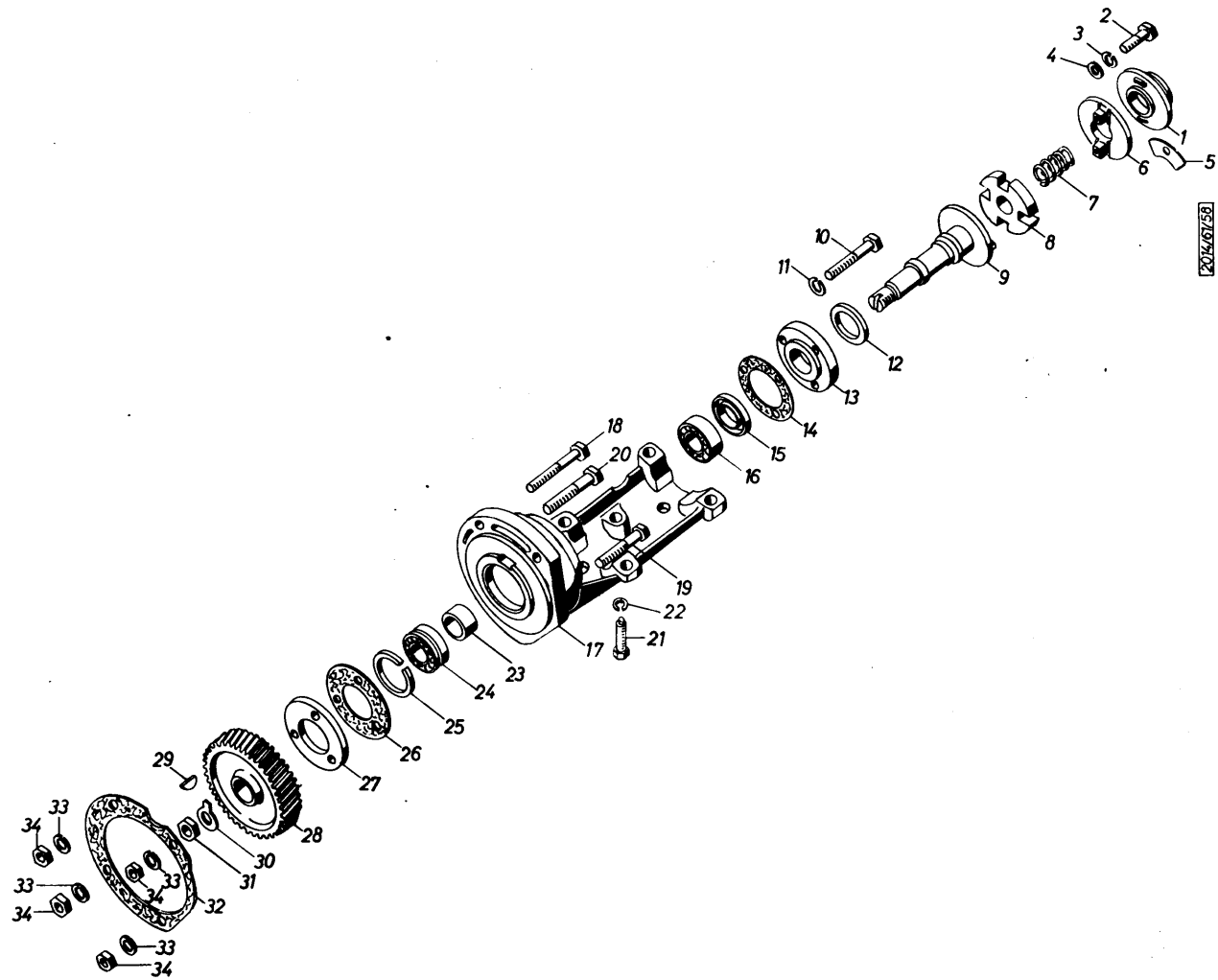

EINSPRITZPUMPENANTRIEB

Gruppe 1/6

Bild Nr.	Teil-Nr.	Benennung	Stück	Bemerkung	Bild Nr.	Teil-Nr.	Benennung	Stück	Bemerkung
1	151 178 014	Kupplungshälfte	1		23	151 178 015	Abstandrohr	1	
2	990 030 044	Sechskantschraube M 8 x 20 DIN 933-8 G	2		24	994 010 057	Rillenkugellager 6205 N DIN 625 (25x15x52)	1	
3	991 780 002	Federring 8 HN 14 557	2		25	992 770 001	Sprengtring Sp 52 DIN 5417	1	
4	991 400 005	Scheibe 8,4 DIN 125-Str	2		26	151 178 019	Dichtung	1	
5	151 178 119	Abstandblech	2		27	151 178 007	Scheibe	1	
6	507 241 000	Kupplungsklaue	1		28	151 178 006	Antriebsrad	1	
7	151 278 016	Feder	1		29	992 550 007	Scheibenfeder 5 x 6,5 HVN 310	1	
8	151 178 026	Mitnehmerscheibe	1		30	991 710 019	Sicherungsblech 15 DIN 432 St 50.23	1	
9	151 178 017	Antriebswelle	1		31	991 030 004	Sechskantmutter M 14 x 1,5 DIN 936-6 S	1	
10	990 020 052	Sechskantschraube M 8 x 95 DIN 931-8 G	3		32	151 178 010	Trägerdichtung	1	
11	991 780 002	Federring 8 HN 14 557	3		33	991 780 008	Federring 14 HN 14 557	1	
12	996 702 070	Radialdichtring B 38 x 52 x 7 DIN 6503	1		34	991 020 011	Sechskantmutter M 14 DIN 934-6 S	1	
13	151 178 022	Dichtringträger	1		34	991 020 010	Sechskantmutter M 12 DIN 934-6 S	3	
14	071 125 000	Dichtung	1						
15	151 178 016	Nilosring	1						
16	994 010 020	Rillenkugellager 6205 DIN 625	1						
17	151 178 005	Einspritzpumpenträger	1						
18	990 020 102	Sechskantschraube M 12 x 100 DIN 931-8 G	2						
18	990 020 104	Sechskantschraube M 12 x 130 DIN 931-8 G	1	1)					
18	990 020 107	Sechskantschraube M 12 x 150 DIN 931-8 G	1	1)					
19	990 020 119	Sechskantschraube M 14 x 95 DIN 931-8 G	1						
19	990 020 123	Sechskantschraube M 14 x 120 DIN 931-8 G	1	1)					
19	990 020 326	Sechskantschraube M 14 x 130 DIN 931-8 G	1	1)					
20	990 020 101	Sechskantschraube M 12 x 95 DIN 931-8 G	1						
21	151 278 012	Sechskantschraube mit Zapfen	1						
22	991 780 005	Federring 12 HN 14 557	4						

1) bei Bedarf
if required
au besoin
al necessitate

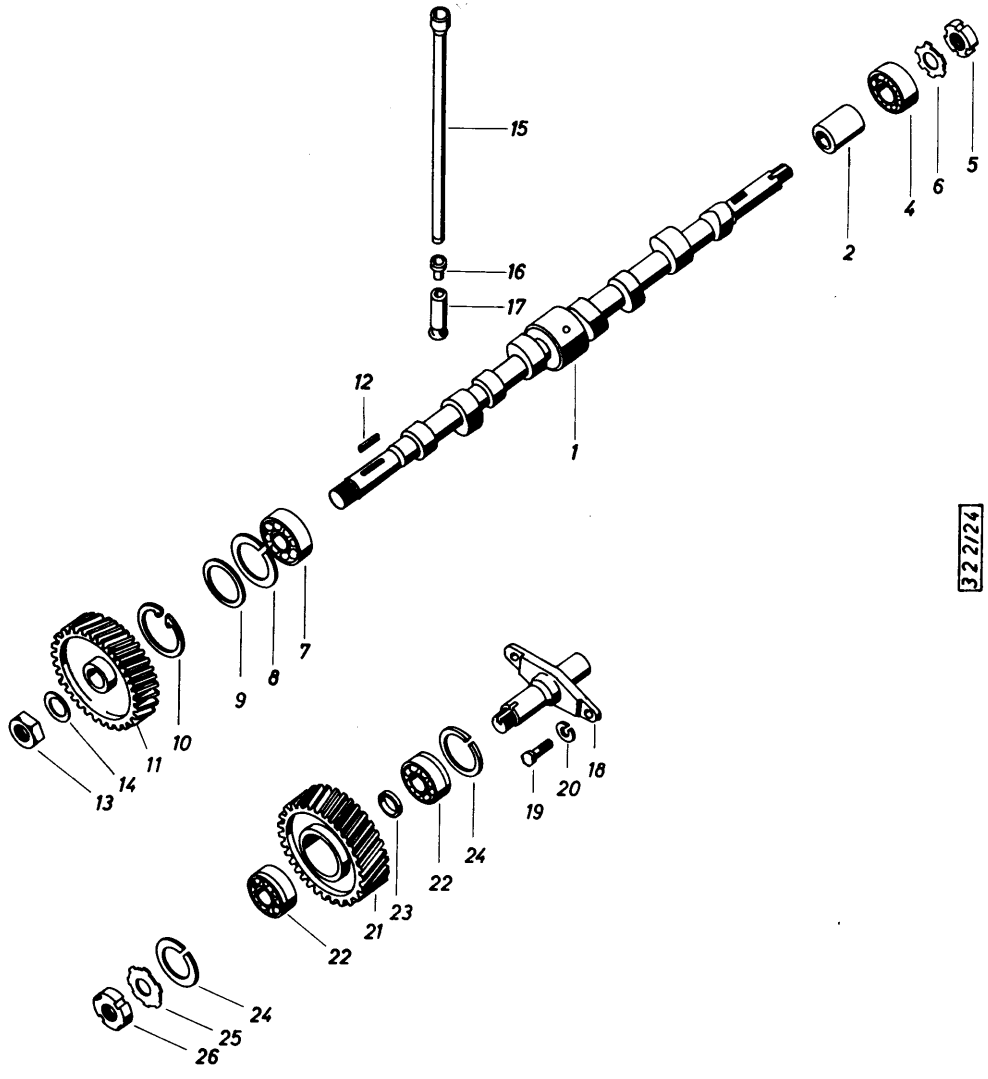

322124

MOTORSTEUERUNG

Gruppe 1/7

Bild Nr.	Teil-Nr.	Benennung	Stück	Bemerkung
1	151 236 001	Nockenwelle	1	
2	151 336 001	Abstandrohr	1	
3		Nicht belegt		
4	994 130 018	Zylinderlager NJ 205 (NJL 25) DIN 5412	1	
5	991 320 001	Nutmutter M 14 x 1,5 DIN 1804	1	
6	991 720 001	Sicherungsblech 14 DIN 462-St VII 23	1	
7	994 010 060	Rillenkörperlager 6304 N DIN 625 (20x52x15)	1	
8	992 770 001	Sprengtring Sp 52 DIN 5417	1	
9	151 136 004	Beilegscheibe	1	
10	992 710 020	Sicherungsring 58 x 2 DIN 472	1	
11	151 100 003	Nockenwellenantriebsrad	1	
12	992 513 016	Paßfeder A 6 x 6 x 36 DIN 6885	1	
13	991 030 007	Sechskantmutter M 18 x 1,5 DIN 936-5 S	1	
14	900 006 688	Sicherungsblech	1	
15	151 140 000	Stößelstange	8	
16	900 082 367	Stößelpfanne	8	1)
17	151 100 108	Stößel	8	
18	151 138 002	Zwischenradbolzen	1	
19	990 030 043	Sechskantschraube M 8 x 18 DIN 933-8 G	2	
20	991 780 002	Federring 8 HN 14 557	2	
21	151 138 001	Zwischenrad	1	
22	994 010 057	Rillenkörperlager 6205 N DIN 625 (25x52x15)	2	
23	151 138 003	Abstandring	1	
24	992 770 001	Sprengtring Sp 52 DIN 5417	2	
25	991 741 026	Sicherungsblech A 24 DIN 70 952-St 50,23	1	
26	991 330 003	Nutmutter M 24 x 1,5 DIN 70 852	1	

Bild Nr.	Teil-Nr.	Benennung	Stück	Bemerkung
----------	----------	-----------	-------	-----------

1) entfällt
abolished
supprimé
suprimido

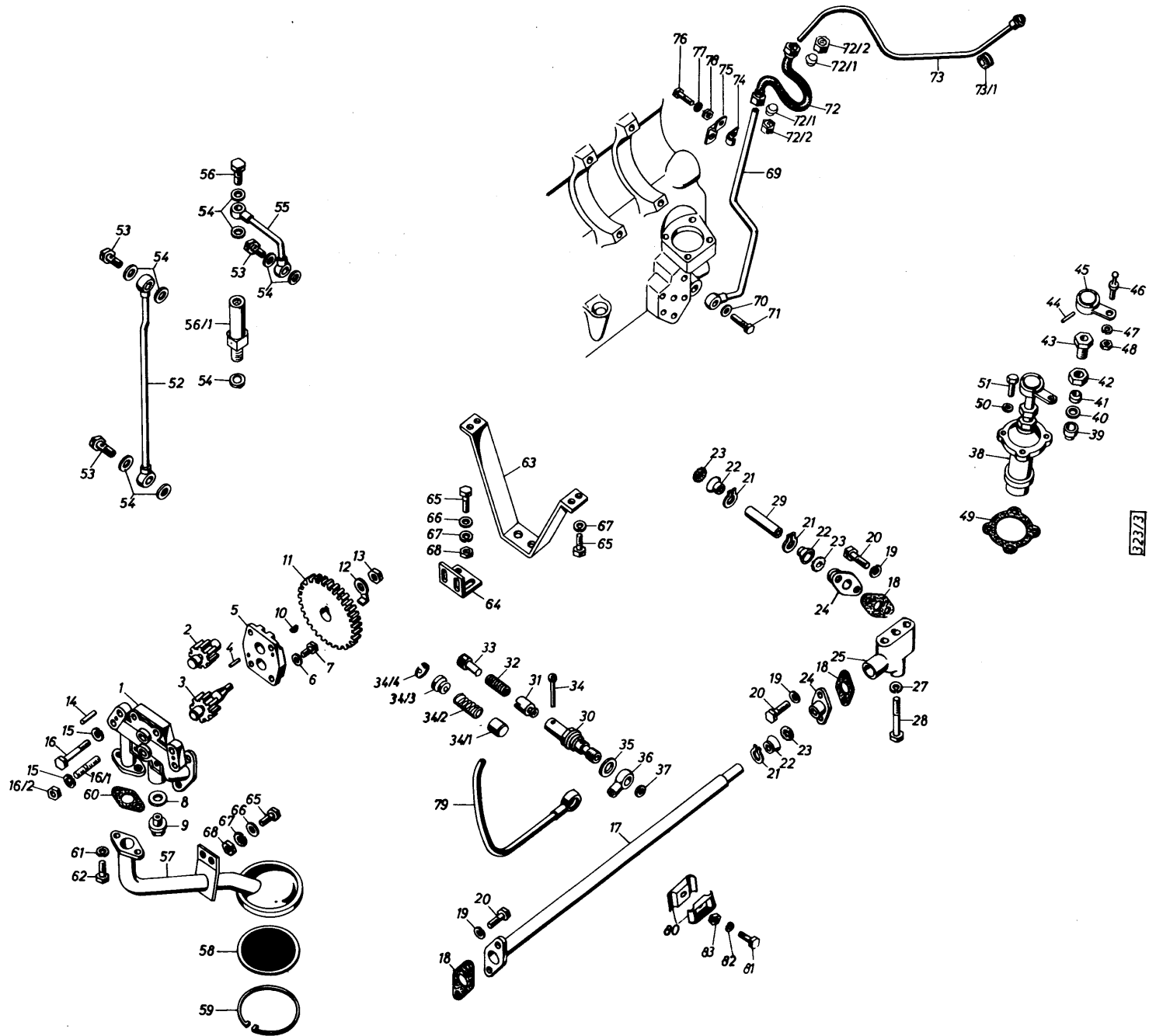

MOTORSCHMIERUNG

Gruppe 1/10

Bild Nr.	Teil-Nr.	Benennung	Stück	Bemerkung
+	151 254 504	Ölpumpe ohne Antriebsrad	1	
1	151 254 001	Ölpumpengehäuse	1	
2	151 254 011	Zahnrad	1	
3	151 254 010	Zahnrad mit Zapfen für Antriebsrad	1	
4	992 011 020	Zylinderstift 4 m6 x 18 DIN 7	2	
5	151 254 009	Deckel, für Ölpumpengehäuse	1	
6	991 614 007	Federscheibe B 8 DIN 137	4	
7	990 030 044	Sechskantschraube M 8 x 20 DIN 933-8 G	4	
8	161 062 105	Tellerfeder 32 x 20,3 x 1,25	1	
9	990 730 004	Verschlussschraube M 20 x 1,5 DIN 910	1	
10	992 540 003	Scheibenfeder 3 x 3,7 DIN 6888	1	
11	151 254 002	Antriebsrad	1	
12	991 710 018	Sicherungsblech 13 DIN 432	1	
13	991 030 028	Sechskantmutter M 12 x 1,5 DIN 936-6 S	1	
14	992 011 044	Zylinderstift 6 m6 x 20 DIN 7	1	
15	991 780 002	Federring 8 HN 14 557	4	
16	990 020 040	Sechskantschraube M 8 x 45 DIN 931-8 G	3	
16/1	990 520 012	Stiftschraube M 8 x 40 DIN 939-8 G	1	
16/2	991 020 005	Sechskantmutter M 8 DIN 934-6 S	1	
17	151 254 502	Öldruckleitung	1	
18	151 100 068	Dichtung	3	1)
19	991 780 001	Federring 6 HN 14 557	6	1)
20	990 030 029	Sechskantschraube M 6 x 15 DIN 933-8 G	6	1)
21	151 101 042	Greifring	1	
22	503 863 000	Ölfangschale	1	
23	151 101 039	Rundgummiring	1	
24	151 100 007	Flansch	2	1)
25	151 154 032	Ölleitungsanschluß	1	

Bild Nr.	Teil-Nr.	Benennung	Stück	Bemerkung
26		Nicht belegt		
27	991 603 006	Federring A 10 DIN 127	1	
28	990 020 067	Sechskantschraube M 10 x 60 DIN 931-8 G	1	
29	151 100 010	Ölrohr	1	
+		<u>Überdruckventil</u>	1	2)
30	071 025 000	Ventilgehäuse	1	
31	071 026 000	Ventilkegel	1	
32	510 862 000	Ventilfeder	1	
33	071 460 000	Einstellschraube	1	
34	992 600 015	Splint 2 x 25 DIN 94-St	1	
+	151 160 505	<u>Ölüberdruckventil</u>	1	3)
34/1	130 931 105	Kolben	1	
34/2	130 931 106	Feder	1	
34/3	130 931 107	Führungsteller	1	
34/4	992 710 001	Sicherungsring 12 x 1 DIN 472	1	
35	996 731 021	Dichtring A 24 x 30 DIN 7603-Cu	1	
36	071 031 000	Ringstutzen	1	
37	996 731 012	Dichtring A 14 x 20 DIN 7603-Cu	1	
38	151 158 501	<u>Ölspaltfiltereinsatz</u>	1	
39	151 158 008	Dichtung	2	
40	151 158 009	Scheibe	1	
41	151 158 012	Dichtung	1	
42	151 158 010	Gegenmutter	1	
43	151 158 011	Dichtungsschraube	1	
44	992 100 004	Kegelkerbstift 3 x 14 DIN 1471	1	
45	151 158 502	Ratsche	1	
46	993 063 002	Kugelzapfen A 10 DIN 71 803	1	
47	991 780 001	Federring 6 HN 14 557	1	
48	991 020 004	Sechskantmutter M 6 DIN 934-6 S	1	
49	151 158 001	Flanschdichtung	1	
50	991 614 006	Federscheibe B 6 DIN 137	4	
51	990 030 032	Sechskantschraube M 6 x 20 DIN 933-8 G	4	

1) entfällt
abolished
supprimé
suprimido

2) wird durch 3) ersetzt
2) is substituted by 3)
2) est remplacé par 3)
2) es substituido por 3)

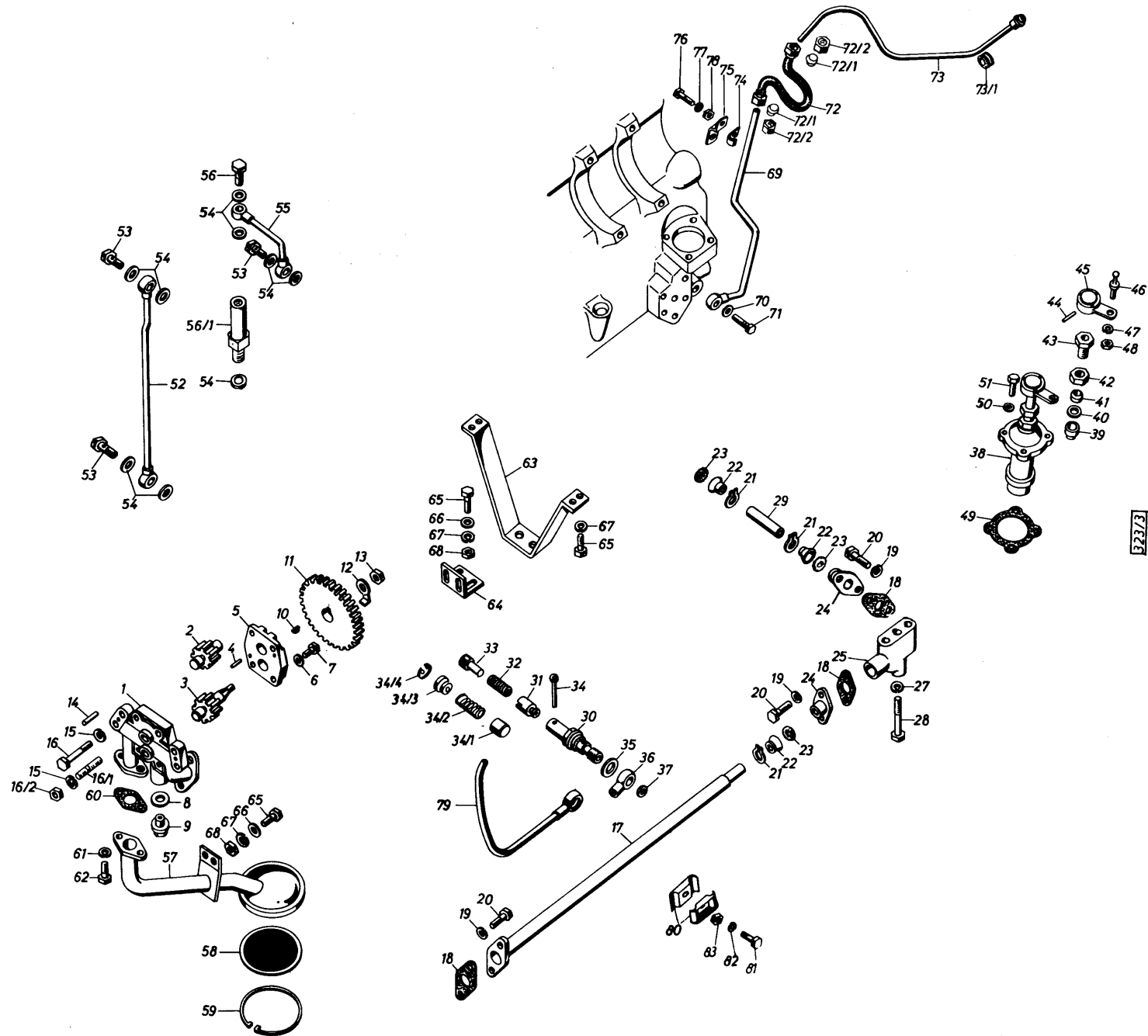

322/3

Bild Nr.	Teil-Nr.	Benennung	Stück	Bemerkung
52	151 159 000	Ölleitung (Kurbelgehäuse-Zylinderkopf)	1	
53	996 641 001	Hohlschraube A 2/3 DIN 7623	3	
54	996 733 040	Dichtring C 8 x 12 DIN 7603-CuA	8	
55	151 120 506	Ölleitung (Kipphebelschmierung)	1	
56	996 760 001	Drosselschraube	1	
56/1		siehe Seite 29 Bild Nr. 12		
57	151 254 501	Ölsaugrohr	1	
58	161 061 106	Saugsieb	1	
59	161 061 104	Sprengring	1	
60	161 061 105	Dichtung	1	
61	991 780 001	Federring 6 HN 14 557	2	
62	990 030 029	Sechskantschraube M 6 x 15 DIN 933-8 G	2	
63	151 100 073	Stützbügel	1	
64	151 254 014	Winkel	1	
65	990 030 028	Sechskantschraube M 6 x 12 DIN 933-8 G	6	
66	991 400 004	Scheibe 6,4 DIN 125-St	4	
67	991 780 001	Federring 6 HN 14 557	6	
68	991 020 004	Sechskantmutter M 6 DIN 934-6 S	4	
69	151 359 000	Öldruckleitung 6 x 2 x 800	1	
70	996 731 007	Dichtring A 10 x 14 DIN 6503-Cu	2	
71	996 641 002	Hohlschraube A 4 DIN 7623		

Bild Nr.	Teil-Nr.	Benennung	Stück	Bemerkung
72	900 041 717	Verbindungsschlauch	1	
72/1	996 530 003	Doppelkegelring 6 DIN 3862-MS	2	
72/2	996 315 021	Überwurfmutter AL 6 DIN 3870-Gvz	2	
73	000 507 747	Öldruckleitung	1	
73/1	084 353 000	Gummitülle	1	
74	085 351 000	Schelle	1	
75	151 359 002	Stütze	1	
76	990 030 041	Sechskantschraube M 8 x 15 DIN 933-8 G	1	
77	991 780 002	Federring 8 HN 14 557	1	
78	991 020 005	Sechskantmutter M 8 DIN 934-6 S	1	
79	151 160 000	Ölüberdruckleitung	1	
80	151 160 002	Doppelschellenhälfte	2	
81	990 030 044	Sechskantschraube M 8 x 20 DIN 933-8 G	1	
82	991 780 002	Federring 8 HN 14 557	1	
83	991 020 005	Sechskantmutter M 8 DIN 934-6 S	1	

323/42



Bild Nr.	Teil-Nr.	Benennung	Stück	Bemerkung	Bild Nr.	Teil-Nr.	Benennung	Stück	Bemerkung
1	151 251 501	Ölzuführungsleitung zum Gebläse	1						
2	996 760 002	Hohlschraube	2						
3	996 731 007	Dichtring A 10 x 14 DIN 7603-Cu	4						
4	996 780 001	Doppelhohlschraube 2/3 HN 18 333	1						
5	996 731 005	Dichtring A 8 x 12 DIN 7603-Cu	2						
6	151 251 020	Rohrschelle	2						
7	990 030 029	Sechskantschraube M 6 x 15 DIN 933-8 G	1						
8	991 780 001	Federring 6 HN 14 557	1						
9	991 020 004	Sechskantmutter M 6 DIN 934-6 S	1						
10	151 251 011	Schelle	1						
11	151 251 504	Ölrücklaufleitung	1	1)					
12	996 641 005	Hohlschraube A 10 DIN 7623	4						
13	996 731 013	Dichtring A 16 x 20 DIN 7603-Cu	11						
14	151 251 009	Ringanschlußstück	2	1)					
15	151 251 010	Doppelhohlschraube	1	1)					
16	151 251 503	Ölrückführungsleitung	1	1)					
17	135 945 705	Verbindungsleitung	1	2)					
18	551 251 522	Ölabflußleitung	1	2)					
19	996 780 004	Hohlschraube 10 HN 18 333	1	2)					

1) für Gebläseträger Seite 49 Bild-Nr.: 19
 for supercharger bracket page 49, fig N° 19
 pour support porte-soufflante (rep. planche 19, page 49)
 para soporte del sobrealimentador, página 49, fig. N° 19

2) für Gebläseträger Seite 49 Bild-Nr.: 56
 for supercharger bracket page 49, fig N° 56
 pour support porte-soufflante (rep. planche 56, page 49)
 para soporte del sobrealimentador, página 49, fig. N° 56

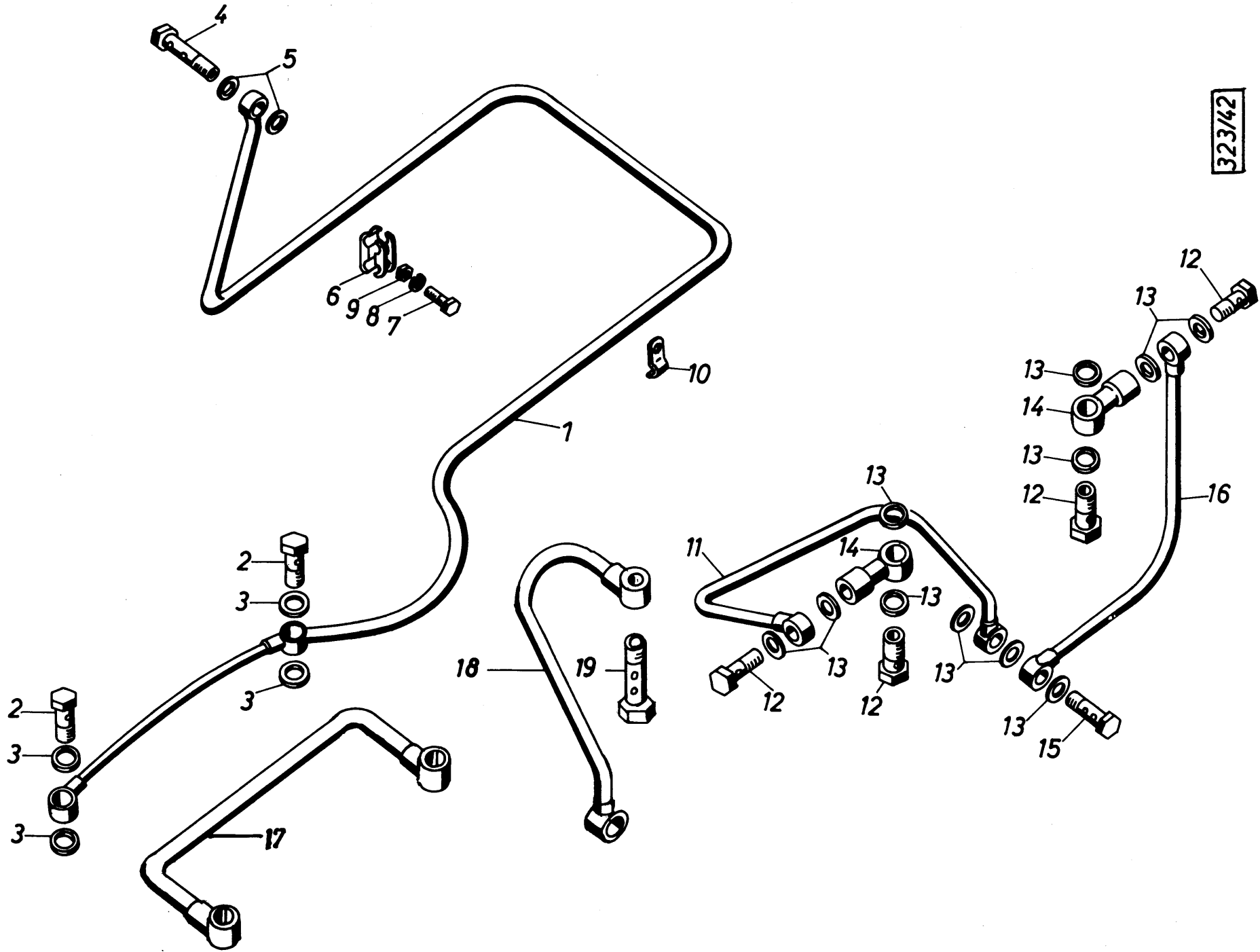

Bild Nr.	Teil-Nr.	Benennung	Stück	Bemerkung
1	151 257 001	Ölkühler	1	
2	996 073 003	Ablabventil CM 14 x 1,5 Keg. MS. DIN 71 401	1	
3	151 257 504	Halter	1	
4	151 257 015	Filzunterlage	1	
5	990 520 004	Stiftschraube M 8 x 12 DIN 939-5 D	4	
6	991 780 002	Federring 8 HN 14 557	4	
7	991 020 005	Sechskantmutter M 8 DIN 934-6 S	4	
8	996 270 002	Spannschelle 95 Ø 18 breit	2	
9	151 257 010	Kühlerauslaufrohr	1	
10	971 070 028	Gummischlauch 38 x 50 DIN 73 411	2	
11	151 199 027	Schlauchschele	4	
12	151 257 502	Ölrohr (oben)	1	
13	151 257 501	Ölrohr (unten)	1	
14	996 641 006	Hohlschraube A 13 DIN 7623	2	
15	996 301 009	Einschraubverschraubung (gerade) M 18x1,5	2	
16	996 731 016	Dichtring A 18x24 DIN 7603-Cu	6	
17	151 257 022	Ventilgehäuse	1	
18	151 257 005	Ventilkörper	1	
19	151 257 007	Ventilfeder	1	
20	996 731 019	Dichtring A 22 x 27 DIN 7603-Cu	1	
21	164 011 101	Verschlußschraube	1	
22	151 257 023	Dichtung	1	
23	991 780 002	Federring 8 HN 14 557	4	
24	990 020 041	Sechskantschraube M 8 x 50 DIN 931-8 G	4	
25	151 257 017	Winkelstück	1	
26	540 144 067	Geber für Öldruckmesser	1	
26/1	996 731 009	Dichtring A 12 x 16 DIN 7603-Cu	1	
27	172 097 102	Doppelhohlschraube	1	
28	996 731 007	Dichtring A 10 x 14 DIN 7603-Cu	2	
29	990 753 005	Verschlußschraube AM 16x1,5 DIN 7604	1	
30	996 733 048	Dichtring C 16 x 20 DIN 7603-CuA	1	
31	151 257 011	Krümmmer	1	

Bild Nr.	Teil-Nr.	Benennung	Stück	Bemerkung
----------	----------	-----------	-------	-----------



32346

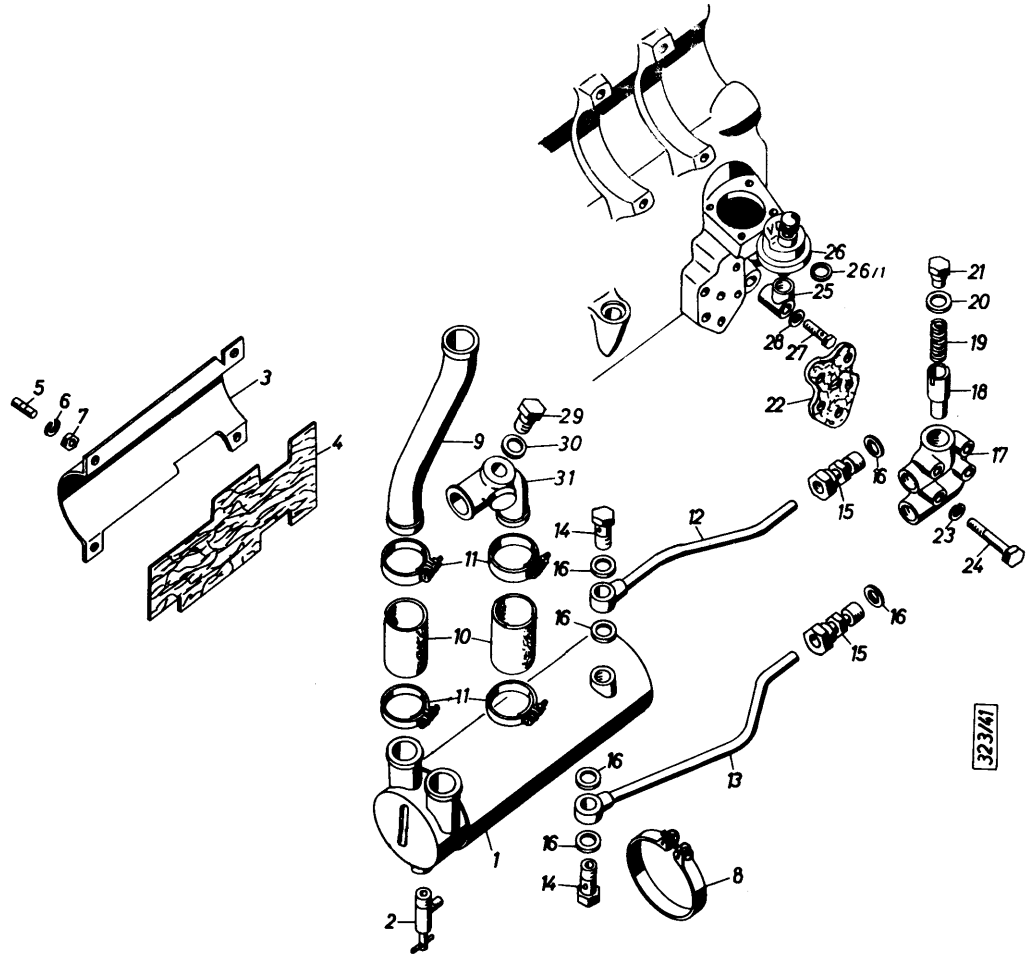
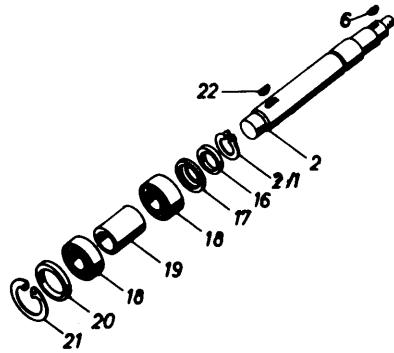
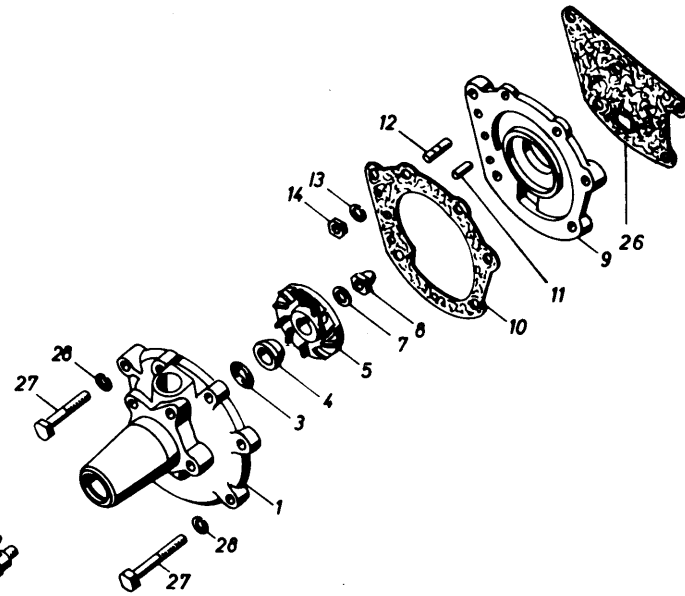
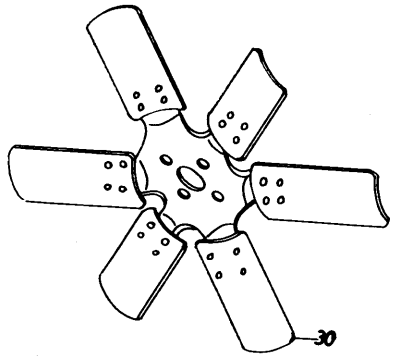
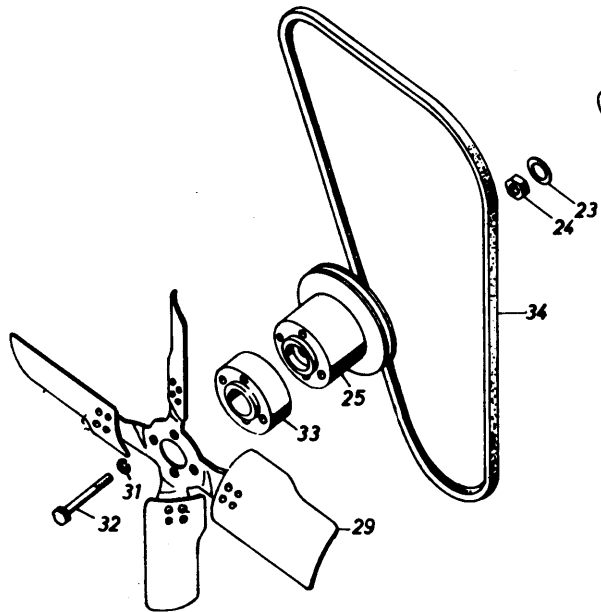

WASSERPUMPE - LÜFTER

Gruppe 1/11

Bild Nr.	Teil-Nr.	Benennung	Stück	Bemerkung	Bild Nr.	Teil-Nr.	Benennung	Stück	Bemerkung
+	151 451 504	Wasserpumpe	1		25	151 350 025	Riemenscheibe	1	1)
1	151 150 043	Wasserpumpengehäuse	1		25	151 250 017	Riemenscheibe	1	2)
2	151 350 509	Wasserpumpenwelle	1		26	151 100 014	Dichtung für Wasserpumpe	1	
2/1	992 721 044	Sicherungsring A 20 x 1,75 Sd HN 15614	1		27	990 020 043	Sechskantschraube M 8 x 55 DIN 931-8 G	4	
3	151 250 047	Gummiring	1		28	991 780 002	Federring 8 HN 14 557	4	
4	154 150 503	Schleifringpackung	1		29	151 250 507	Lüfter	1	
5	151 350 019	Flügelrad	1		30	151 350 510	Lüfter	1	
6	992 540 018	Scheibenfeder 3 x 3,7 DIN 6888	1		31	991 780 001	Federring 6 HN 14 557	4	
7	164 050 109	Tellerfeder 20 x 8,2 x 0,9	1		32	990 020 027	Sechskantschraube M 6 x 38 DIN 931-8 G	4	
8	991 180 003	Hutmutter M 8 DIN 917-Ms	1		33	151 350 015	Zwischenscheibe	1	
9	151 350 003	Zwischenplatte	1		34	971 180 015	Keilriemen 9,5 x 1200 DIN 7753	1	
10	151 250 016	Dichtung für Zwischenplatte	1		34	971 180 029	Keilriemen 12,5 x 1225 DIN 7753	1	
11	992 011 031	Zylinderstift 5 m 6 x 16 DIN 7	2						
12	990 520 122	Stiftschraube M 6 x 25 DIN 939-8 G	3						
13	991 780 001	Federring 6 HN 14 557	3						
14	991 020 004	Sechskantmutter M 6 DIN 934-6 S	3						
15		nicht belegt							
16	151 250 044	Abstandscheibe	1						
17	151 250 038	Nilosring	2						
18	994 010 019	Rillenlager 6204 DIN 625 (20 x 47 x 14)	2						
19	151 250 025	Abstandbuchse	1						
20	151 250 026	Ring	1						
21	992 710 015	Sicherungsring 47 x 1,75 DIN 472	1						
22	992 540 007	Scheibenfeder 4 x 6,5 DIN 6888	1						
23	992 941 008	Tellerfeder A 28 DIN 2093	1						
24	991 020 040	Sechskantmutter M 14 x 1,5 DIN 934-8 G	1						

1) für 9,5 mm Keilriemen
for 9,5 mm V-belts
pour courroie de 9,5 mm
para correa trapezoidal de 9,5 mm

2) für 12,5 mm Keilriemen
for 12,5 mm V-belts
pour courroie de 12,5 mm
para correa trapezoidal de 12,5 mm

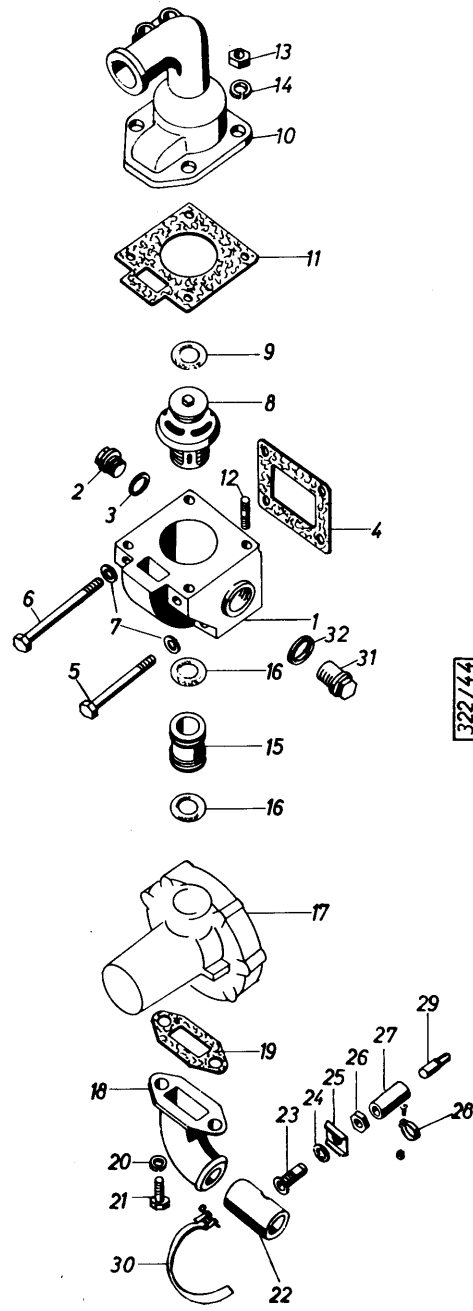

KÜHLWASSERREGELUNG

Gruppe 1/12

Bild Nr.	Teil-Nr.	Benennung	Stück	Bemerkung
1	151 253 010	Gehäuse für Kühlwasserregler	1	
2	990 753 005	Verschlußschraube AM 16 x 1,5 DIN 7604-5 S	1	
3	996 733 048	Dichtring C 16 x 20 DIN 7603-CuA	1	
4	151 100 033	Dichtflansch	1	
5	990 020 049	Sechskantschraube M 8 x 80 DIN 931-8 G	2	
6	990 020 055	Sechskantschraube M 8 x 110 DIN 931-8 G	2	
7	996 731 006	Dichtring A 8 x 14 DIN 7603-Cu	4	
8	151 253 501	Kühlwasserregler	1	
9	151 253 004	Dichtring	1	
10	151 253 001	Wasserauslaufrohr	1	
11	151 253 003	Dichtung	1	
12	990 520 008	Stiftschraube M 8 x 20 DIN 939-5 D	4	
13	991 020 005	Sechskantmutter M 8 DIN 934-6 S	4	
14	991 780 002	Federring 8 HN 14 557	4	
15	151 253 013	Zwischenrohr	1	
16	151 253 006	Dichtring	2	
17		siehe Seite 45 Bild-Nr.: 1		
18	151 152 005	Einlaufstutzen	1	
19	151 152 006	Dichtung	1	
20	991 780 002	Federring 8 HN 14 557	2	
21	990 030 044	Sechskantschraube M 8 x 20 DIN 933-8 G	2	
22	151 152 007	Schlauchstück	1	
23	151 152 008	Kühlwasserabflußrohr am Schlauch	1	
24	151 152 011	Dichtring	1	
25	151 152 010	Blechscheibe	1	
26	991 060 001	Sechskantmutter M 14 x 1,5 DIN 80 705	1	
27	971 070 001	Gummischlauch 12 x 28 DIN 73 411	1	
28	996 260 020	Schlauchschele	2	
29	151 152 009	Kühlwasserauslaufrohr am Gehäuse	1	
30	996 080 004	Schlauchbinder	1	
31	151 253 009	Verschlußschraube	1	
32	996 733 059	Dichtring C 28 x 34 DIN 7603-CuA	1	

Bild Nr.	Teil-Nr.	Benennung	Stück	Bemerkung
----------	----------	-----------	-------	-----------

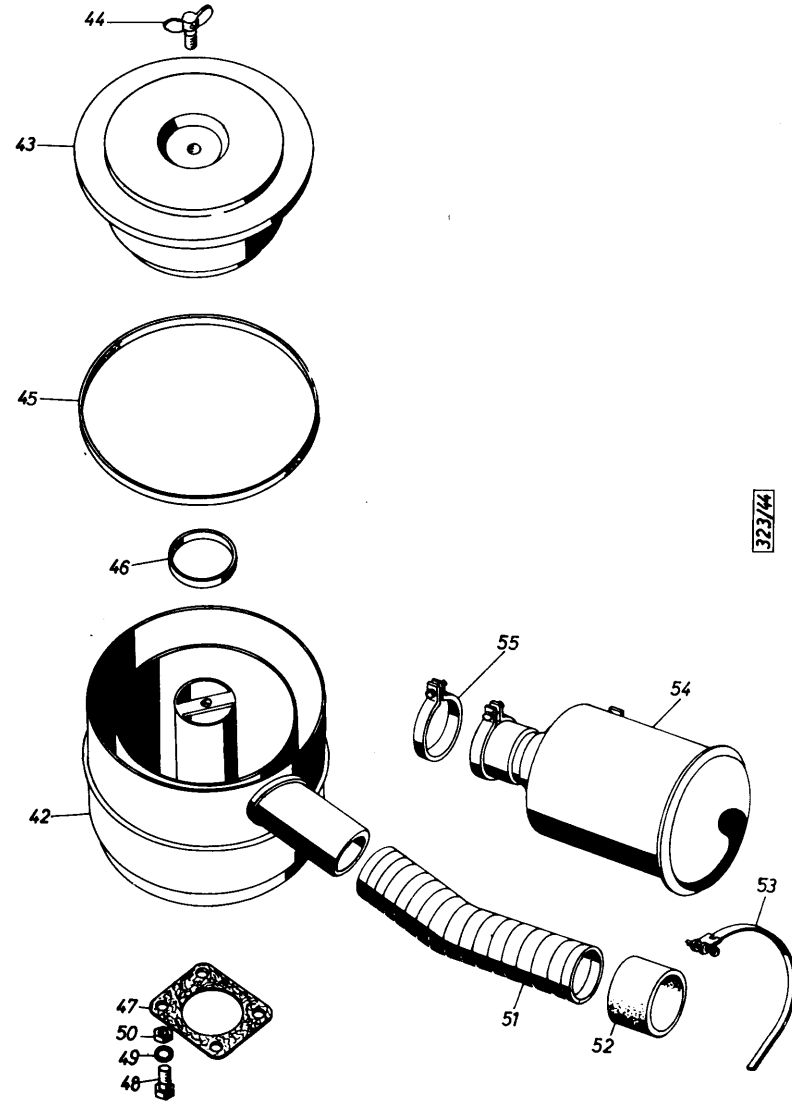
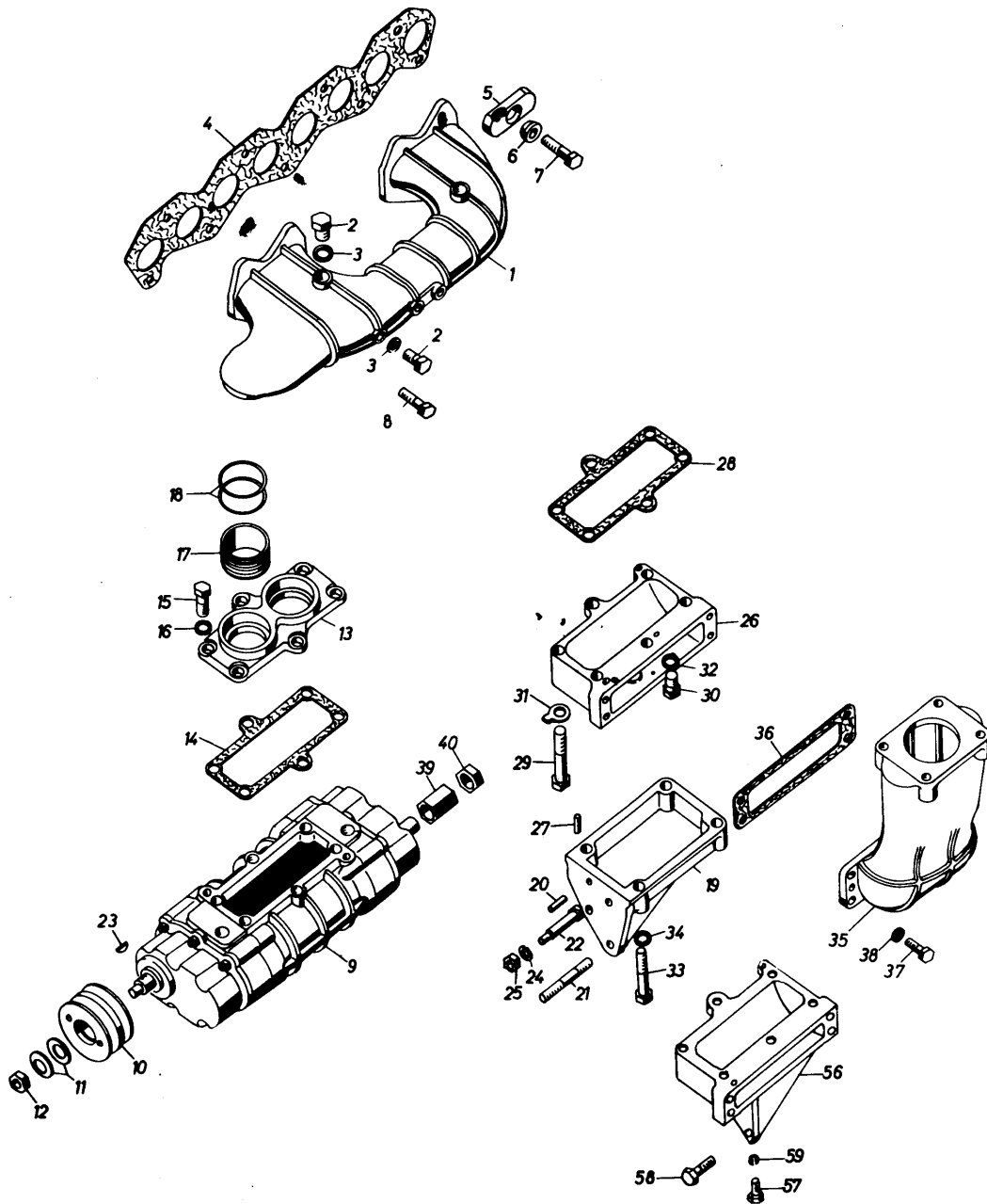

323/44

LUFTSAUGANLAGE

Gruppe 1/13

Bild Nr.	Teil-Nr.	Benennung	Stück	Bemerkung
1	151 246 015	Druckrohr	1	
2	990 753 002	Verschlußschraube M 10 x 1 DIN 7604	2	
3	996 733 042	Dichtring C 10 x 14 DIN 7603-CuA	2	
4	151 100 059	Dichtung	1	
5	151 100 055	Spanneisen	4	
6	900 082 205	Ballige Spannscheibe	4	
7	990 020 063	Sechskantschraube M 10 x 40 DIN 931-8 G	4	
8	990 030 057	Sechskantschraube M 10 x 25 DIN 933-8 G	2	
9	151 243 515	Gebläse	1	
10	151 243 022	Riemenscheibe	1	
11	151 243 015	Tellerfeder 34 x 16,3 x 1,5	2	
12	991 030 029	Sechskantmutter M 16 x 1,5 DIN 936-6 S	1	
13	151 246 016	Druckflansch	1	
14	151 246 018	Dichtung	1	
15	990 030 029	Sechskantschraube M 6 x 15 DIN 933-8 G	6	
16	991 614 006	Federscheibe B 6 DIN 137	6	
17	151 246 017	Zwischenrohr	2	
18	161 039 104	Rundgummidichtung	4	
19		Gebläseträger	1	2)
20	992 011 055	Paßstift 8 m6 x 20 DIN 7	1	
21	990 520 065	Stiftschraube M 12 x 50 DIN 939-8 G	2	
22	991 110 003	Paßschraube M 12 K 6 x 60 DIN 609	1	
23	992 540 009	Scheibenfeder 5 x 7,5 DIN 6888	1	
24	991 780 005	Federring 12 HN 14 557	3	
25	991 020 010	Sechskantmutter M 12 DIN 934-6 S	3	
26		Gebläsesauganschluß	1	2)
27	992 011 042	Paßstift 6 m6 x 16 DIN 7	6	
28	151 243 003	Dichtung	1	
29	990 020 033	Sechskantschraube M 6 x 62 DIN 931-8 G	4	
30	990 030 029	Sechskantschraube M 6 x 15 DIN 933-8 G	2	
31	991 700 019	Sicherungsblech 6,4 DIN 93-St 50,23	5	
32	991 710 031	Sicherungsblech 6,4 DIN 432 St 50,23	1	
33	990 020 041	Sechskantschraube M 8 x 50 DIN 931-8 G	4	
34	991 780 002	Federring 8 HN 14 557		

Bild Nr.	Teil-Nr.	Benennung	Stück	Bemerkung
35	151 245 010	Saugstutzen	1	
36	151 245 003	Dichtung	1	
37	990 030 034	Sechskantschraube M 8 x 25 DIN 933-8 G	4	
38	991 614 007	Federscheibe B 8 DIN 137	4	
39	151 195 073	Zwischenstück		bei Bedarf
40	991 603 054	Sechskantmutter M 12 x 1,5 DIN 934-6 S		bei Bedarf
41		Nicht belegt		
+	151 245 508	<u>Luftfilter</u>	1	1)
+	151 245 501	<u>Luftfilter</u>	1	
42	151 145 506	Gehäuse	1	
43	151 145 504	Deckel mit Einsatz	1	
44	151 245 016	Flügelschraube	1	
45	151 245 014	Dichtung, außen	1	
46	151 245 015	Dichtung, innen	1	
47	151 245 002	Dichtung	1	
48	990 030 036	Sechskantschraube M 8 x 30 DIN 933-8 G	4	
49	991 614 007	Federscheibe B 8 DIN 137	4	
50	991 020 005	Sechskantmutter M 8 DIN 934-6 S	4	
51	082 159 000	Metallschlauch, biegsam 70 x 63 Ø x 270 lg.	1	
52	000 704 151	Gummistutzen	2	
53	996 080 010	Schlauchbinder 640 x 9 HN 15 727	4	
54	151 245 507	<u>Vorabscheider</u>	1	
55	151 270 020	<u>Rohrschelle</u>	1	
56	151 243 032	Gebläseträger, einteilig	1	3)
57	990 020 030	Sechskantschraube M 6 x 45 DIN 931-8 G	2	
58	990 020 093	Sechskantschraube M 12 x 55 DIN 931-8 G	2	
59	991 780 001	Federring 6 HN 14 557	6	

1) Bei Anlage mit Vorabscheider
 When having dust separator
 dans le cas d'un système d'admission d'air
 doté d'un séparateur de poussières (préfiltre cyclone)
 Al tener prefiltro ciclónico

2) wird durch 3) ersetzt
 2) is substituted by 3)
 2) est remplacé par 3)
 2) es substituido por 3)

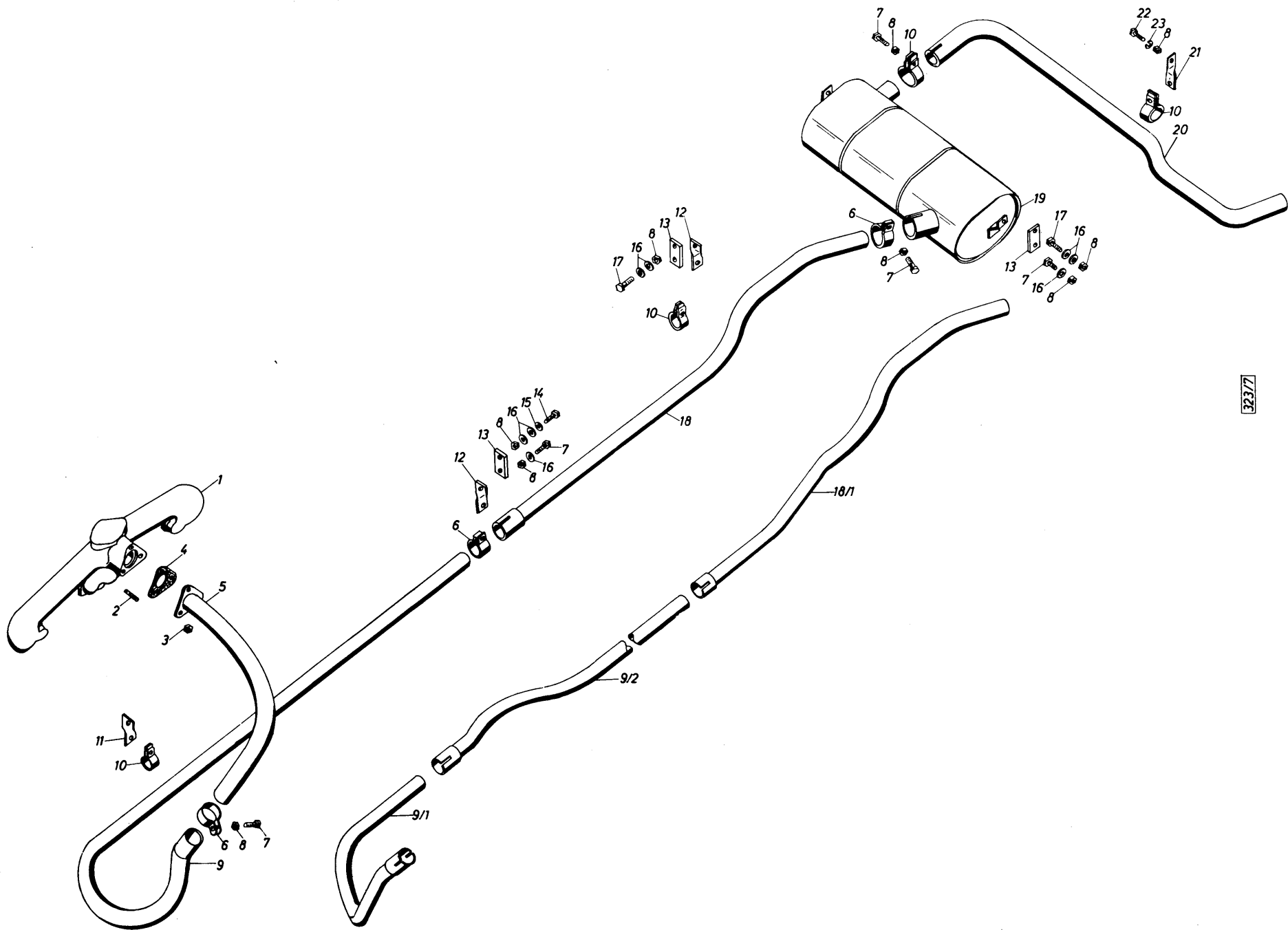

3237

AUSPUFFANLAGE

Gruppe 1/14

Bild Nr.	Teil-Nr.	Benennung	Stück	Bemerkung
1	151 247 001	Auspuffkrümmer	1	
2	990 520 019	Stiftschraube M 10x 25 DIN 939-5 D	3	
3	991 070 002	Thermag-Mutter M 10 SN 14441-VK	3	
4	900 074 051	Dichtung	1	
5	000 707 981	Auspuffrohr, vorn	1	
6	996 200 001	Rohrschelle 53,3 DIN 71555	3	
7	990 030 045	Sechskantschraube M 8x 22 DIN 933-8 G	11	
8	991 020 005	Sechskantmutter M 8 DIN 934-6 S	16	
9	000 707 983	Auspuffrohr, Mitte, vorn	1	
9/1	000 609 757	Auspuffrohr, Mitte, vorn	1	1)
9/2	000 609 741	Auspuffrohr, Mitte	1	1)
10	302 137 028	Rohrschelle	4	
11	900 074 084	Schellenhalter	1	
11	000 609 113	Schellenhalter	1	1)
12	900 074 085	Schellenhalter	2	
13	900 084 935	Lasche	4	
14	990 020 035	Sechskantschraube M 8x 28 DIN 931-8 G	1	
15	991 400 005	Scheibe 8,4 DIN 125-St	1	
16	991 493 009	Scheibe A 8,4 DIN 9021-St	12	
17	990 020 034	Sechskantschraube M 8x 25 DIN 931-8G	3	
18	000 507 909	Auspuffrohr, Mitte, hinten	1	
18/1	000 609 727	Auspuffrohr, Mitte, hinten	1	1)
19	000 707 974	Auspufftopf	1	
20	000 707 674 674	Auspuffrohr, hinten <i>000 707 674</i>	1	
21	000 707 674	Schellenhalter	1	
22	990 030 043	Sechskantschraube M 8x 18 DIN 933-8 G	1	
23	991 780 002	Federring 8 HN 14 557	1	

Bild Nr.	Teil-Nr.	Benennung	Stück	Bemerkung
----------	----------	-----------	-------	-----------

1) Bei Sonderausrüstung Seilwinde
 When having cable winch (special equipment)
 sur véhicules équipés d'un treuil à câble (équip. spécial)
 Al tener cabrestante (equipo especial)

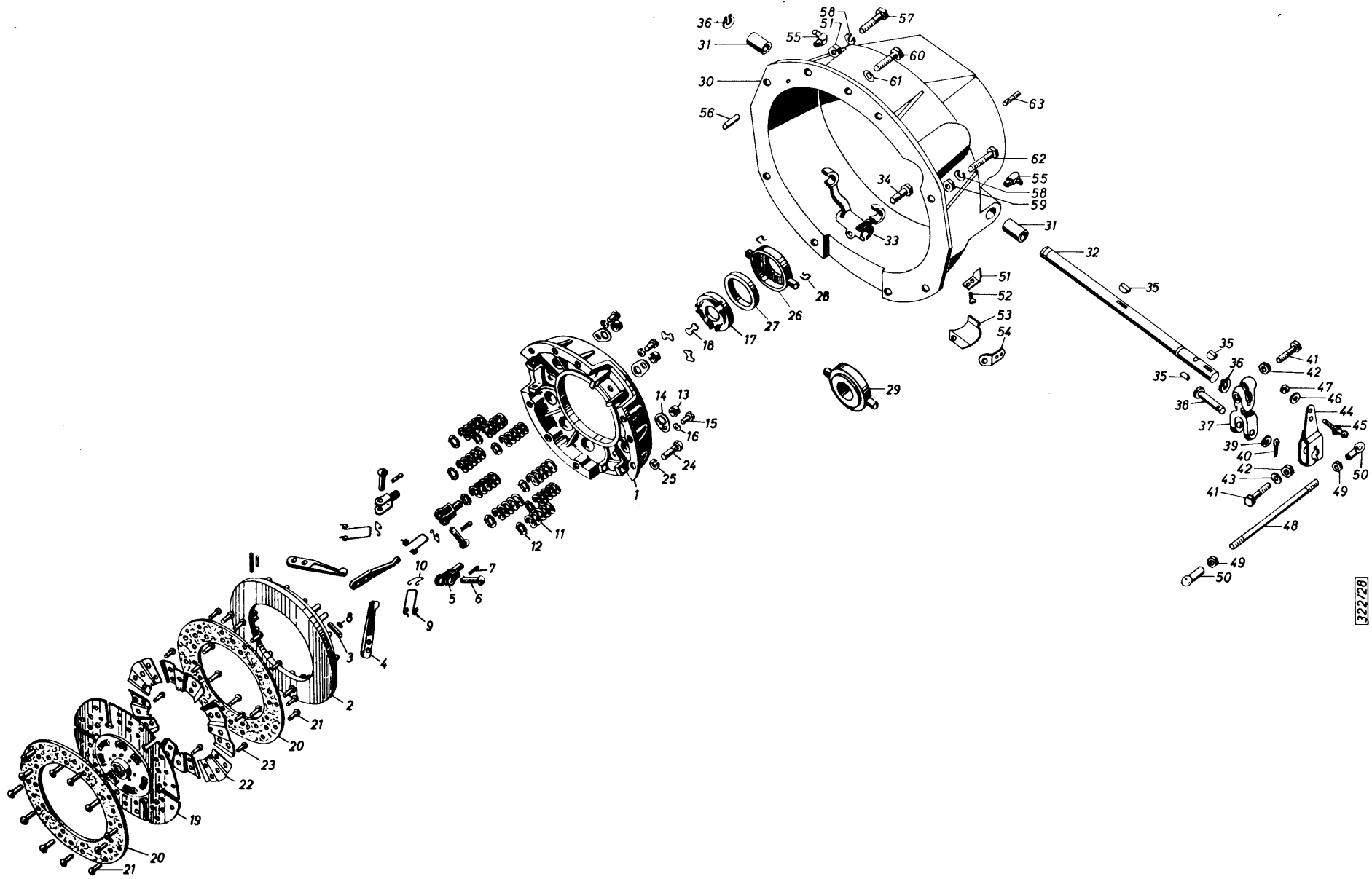

322/28

KUPPLUNG, ZWISCHENRING

Gruppe 1/15

Bild Nr.	Teil-Nr.	Benennung	Stück	Bemerkung	Bild Nr.	Teil-Nr.	Benennung	Stück	Bemerkung
+	042 065 000	<u>Einscheibenkupplung</u>	1		30	042 076 000	<u>Zwischenring</u>	1	
1	151 198 001	Gehäuse	1		31	082 143 000	Buchse	2	
2	151 198 012	Kupplungsdruckplatte	1		32	000 705 106	Kupplungswelle	1	
3	151 198 014	Achse (lang)	3		33	082 124 000	Entkupplungsgabel	1	
4	151 198 013	Hebel	3		34	990 030 057	Sechskantschraube M 10 x 25 DIN 933-8 G	1	
5	151 198 015	Böckchen	3		35	992 540 007	Scheibenfeder 4 x 6,5 DIN 6888	3	
6	151 198 016	Achse	3		36	992 700 011	Sicherungsring 18 x 1,2 DIN 471	2	
7	151 198 017	Splint	3		37	000 705 103	Kupplungshebel	1	
8	151 198 018	Walzen	57		38	084 909 000	Bolzen	1	
9	151 198 004	Schenkelfeder	3		39	991 420 006	Scheibe 10,5 DIN 433-St	1	
10	151 198 011	Federbügel	3		40	992 600 024	Splint 3 x 45 DIN 94-St	1	
11	071 562 000	Hauptfeder	6		41	990 020 065	Sechskantschraube M 10 x 50 DIN 931-8 G	2	
11	151 198 030	Hauptfeder (mit Farbe gelb gezeichnet)	3		42	991 020 053	Sechskantmutter M 10 DIN 934-6 S	2	
12	151 198 005	Isolierscheibe	9		43	991 400 006	Scheibe 10,5 DIN 125-St	1	
13	151 198 007	Kugelmutter	3		44	082 156 000	Hebel für Spaltfilterbetätigung	1	
14	151 198 008	Sicherungsblech	3		45	993 063 002	Kugelzapfen A 10 DIN 71803	1	
15	151 198 006	Schraube	3		46	991 780 001	Federring 6 HN 14 557	1	
16	151 198 009	Federring	3		47	991 020 004	Sechskantmutter M 6 DIN 934-6 S	1	
17	151 198 003	Ausrückring	1		48	082 155 000	Stange für Spaltfilterbetätigung	1	
18	151 198 010	Plättchen	3		49	991 020 004	Sechskantmutter M 6 DIN 934-6 S	2	
19	042 052 000	<u>Mitnehmerscheibe mit Torsionsdämpfer</u>	1		50	993 083 002	Kugelpfanne A 10 DIN 71805	2	
20	082 168 000	Belag	2		51	082 146 000	Zeiger für Zwischenring	1	
21	071 574 000	Niet für Belag	24		52	990 213 025	Senkschraube AM 5 x 8 DIN 87-5 S	2	
22	082 186 000	Zwischenfeder	6		53	082 125 000	Abdeckblech	1	
23	082 187 000	Niet für Zwischenfeder	6		54	082 120 000	Lasche	1	
24	990 030 044	Sechskantschraube M 8 x 20 DIN 933-8 G	9		55	996 133 008	Kegel-Schmiemippel C 10 DIN 71412	2	
25	991 780 002	Federring 8 HN 14 557	9		56	992 011 051	Zylinderstift 8 m6 x 12 DIN 7	1	
26	031 597 000	<u>Grafitring-Ausrücker</u>	1		57	990 040 109	Sechskantschraube M 12 x 1,5 x 40 DIN 960-8 G	2	
27	071 578 000	Grafitring	1		58	991 780 005	Federring 12 HN 14 557	6	
28	071 580 000	Formfeder	2		59	991 020 054	Sechskantmutter M 12 x 1,5 DIN 934-6 S	6	
29	042 097 000	Kugellagerausrücker	1	1)	60	990 020 087	Sechskantschraube M 12 x 35 DIN 931-8 G	3	
					61	991 614 009	Federscheibe B 12 DIN 137	3	
					62	990 040 020	Sechskantschraube M 12x1,5x35 DIN 960-8 G	4	
					63	900 082 349	Stiftschraube M 12 x 1,5 x 30	4	

1) Sonderausrüstung
Special equipment
Équipement spécial
Equipo especial

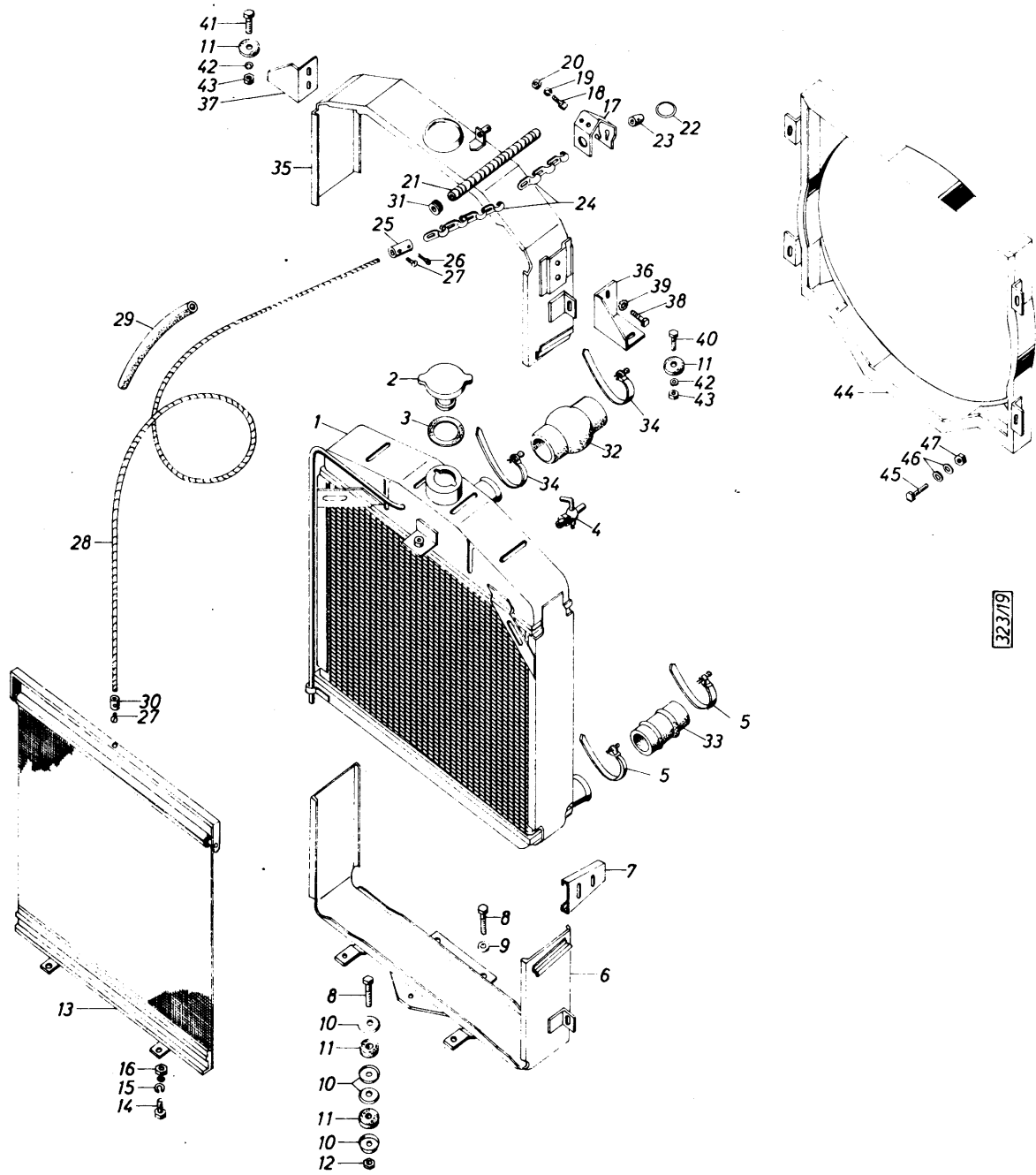

KÜHLUNG

Gruppe 2

Bild Nr.	Teil-Nr.	Benennung	Stück	Bemerkung	Bild Nr.	Teil-Nr.	Benennung	Stück	Bemerkung
1	000 707 701	Kühlerblock	1		32	715 899 000	Kühlerschlauch, oben	1	
2	161 099 118	Kühlerverschluß	1		33	971 071 909	Kühlerschlauch, unten 38 Ø HN 18 102-C	1	
3	151 199 022	Dichtring	1		34	996 080 004	Schlauchbinder 460 x 9 HN 15 727	2	
4	996 073 003	Ablaufventil CM 14 x 1,5 DIN 71 401-Ms	1		35	000 707 707	Kühleraufhängung, Oberteil	1	
5	996 080 003	Schlauchbinder 320 x 9 HN 15 727	2		36		Haltewinkel für Kühleraufhängung links	1	1)
6	000 707 708	Kühleraufhängung, Unterteil	1		37		Haltewinkel für Kühleraufhängung rechts	1	1)
7	151 199 005	Spannriegel	2		38	990 030 040	Sechskantschraube M 8 x 12 DIN 933-8 G	4	
8	990 020 063	Sechskantschraube M 10 x 40 DIN 931-8 G	3		39	991 633 006	Fächerscheibe A 8,4 DIN 6798	4	
9	991 493 002	Scheibe A 10,5 DIN 9021-St	2		40	990 030 048	Sechskantschraube M 8 x 30 DIN 933-8 G	1	
10	900 081 679	Spannscheibe	12		41	990 030 046	Sechskantschraube M 8 x 25 DIN 933-8 G	1	
11	900 086 736	Gummischeibe	8		42	991 614 007	Federscheibe B 8 DIN 137	3	
12	991 020 053	Sechskantmutter M 10 DIN 934-6 S	3		43	991 020 005	Sechskantmutter M 8 DIN 934-6 S	2	
13	000 707 114	Kühlerjalousie	1		44	000 707 713	Windfanggehäuse	1	
14	990 030 029	Sechskantschraube M 6 x 15 DIN 933-8 G	2		45	990 030 029	Sechskantschraube M 6 x 15 DIN 933-8 G	4	
15	991 780 001	Federring 6 HN 14 557	2		46	991 614 006	Federscheibe B 6 DIN 137	8	
16	991 020 004	Sechskantmutter M 6 DIN 934-6 S	2		47	991 020 004	Sechskantmutter M 6 DIN 934-6 S	4	
+	000 707 719	<u>Kettenzug für Kühlerjalousie</u>	1						
17	000 707 117	Kettenzugsschalter -VZ	1						
18	990 263 080	Zylinderschraube AM 5x12 DIN 84-4 S-VZ	2						
19	991 780 003	Federring 5 HN 14 557	2						
20	991 020 112	Sechskantmutter M 5 DIN 934-6 S-VZ	2						
21	000 707 116	Biegsames Metallrohr 350 lg.	1						
22	540 188 610	Ring 32 Ø VZ	1						
23	541 928 117	Gummistück 14 Ø x 4 x 12 lg.	1						
24	000 707 115	Kette 850 lg. VZ	1						
25	541 928 116	Verbindungsstück VZ	1						
26	992 600 015	Splint 2 x 25 DIN 94-St	1						
27	990 323 045	Halbrundschrabe AM 4x5 DIN 86-4 S-VZ	2						
28	000 707 120	Flexibler Spiraldraht 2 Ø x 875 lg.-PH	1						
29	084 926 000	Bowdenspirale 5 Ø 215 lg.	1						
30	540 184 211	Seilklemme	1						
31	084 869 000	Gummitülle	1						

1) kein Ersatzteil
no spare part
non recharge
no es pieza de repuesto

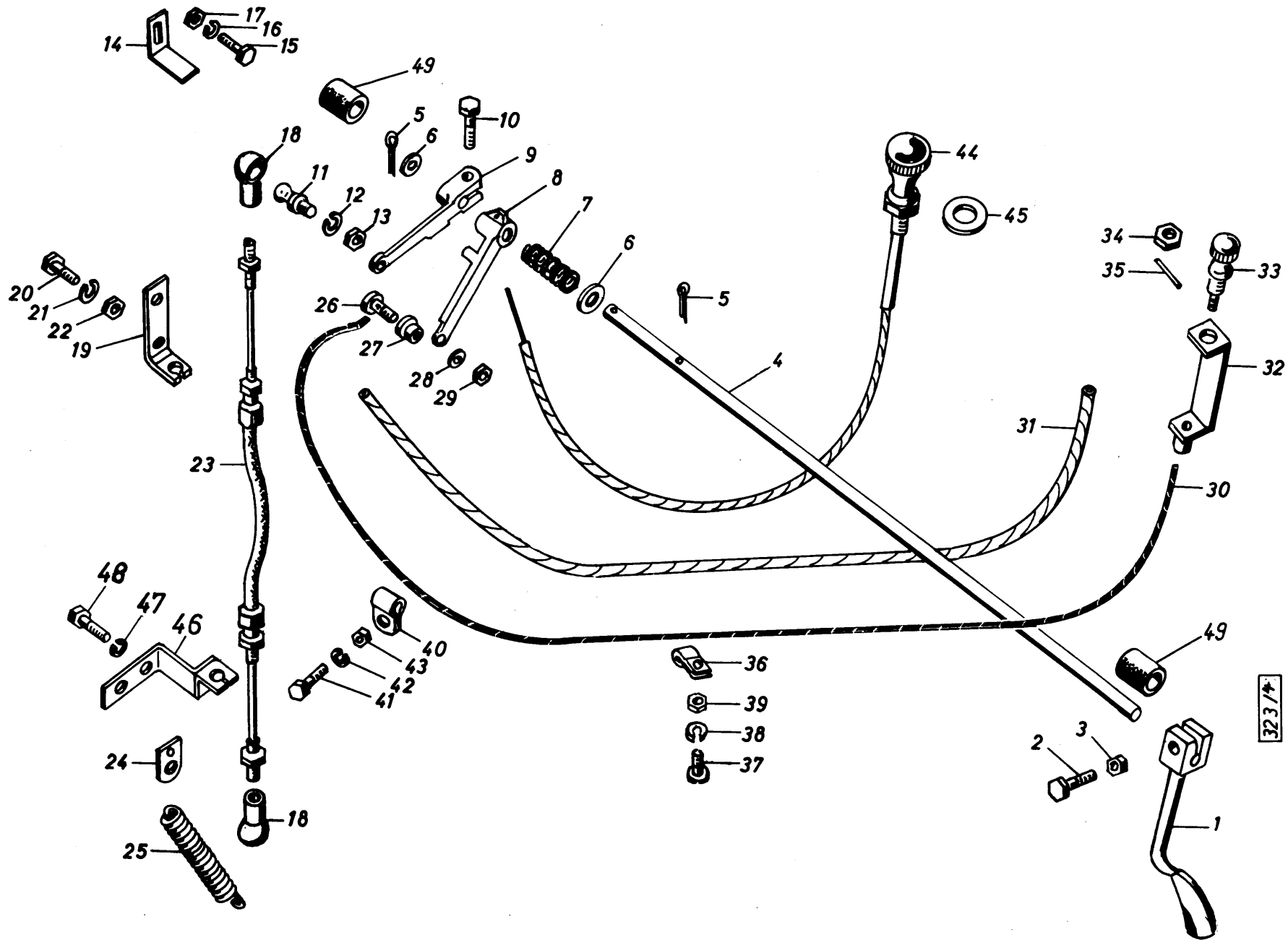

323/4

MOTORREGULIERUNG

Gruppe 3

Bild Nr.	Teil-Nr.	Benennung	Stück	Bemerkung
1	000 507 905	Gasfußhebel	1	
2	990 020 035	Sechskantschraube M 8 x 28 DIN 931-8 G	1	
3	991 020 005	Sechskantmutter M 8 DIN 934-6 S	1	
4	000 507 191	Gashebelwelle	1	
5	992 600 015	Splint 2 x 25 DIN 94-St	2	
6	991 400 006	Scheibe 10,5 DIN 125-St	2	
7	000 707 351	Feder für Reglerzug	1	
8	000 707 823	Hebel für Reglerzug	1	wahlweise
8	000 707 352	Hebel für Reglerzug	1	wahlweise
9	000 707 347	Klemmhebel	1	
10	990 030 045	Sechskantschraube M 8 x 22 DIN 933-8 G	1	
11	993 063 002	Kugelzapfen A 10 DIN 71 803	1	
12	991 780 001	Federring 6 HN 14 557	1	
13	991 020 004	Sechskantmutter M 6 DIN 934-6 S	1	
14	000 707 353	Begrenzungswinkel	1	
15	990 030 028	Sechskantschraube M 6 x 12 DIN 933-8 G	1	
16	991 780 001	Federring 6 HN 14 557	1	
17	991 020 004	Sechskantmutter M 6 DIN 934-6 S	1	
18	993 083 002	Kugelpfanne A 10 DIN 71 805	2	
19	000 707 390	Haltewinkel	1	
20	990 030 029	Sechskantschraube M 6 x 15 DIN 933-8 G	2	
21	991 780 001	Federring 6 HN 14 557	2	
22	991 020 004	Sechskantmutter M 6 DIN 934-6 S	2	
23	000 707 809	Bowdenzug	1	
24	000 707 303	Einhängelasche	1	
25	900 081 978	Rückzugfeder	1	
26	084 903 000	Kle mmschraube	2	
27	084 904 000	Buchse	1	
28	991 400 002	Scheibe 4,3 DIN 125-St	2	
29	991 020 002	Sechskantmutter M 4 DIN 934-6 S	2	

Bild Nr.	Teil-Nr.	Benennung	Stück	Bemerkung
+	000 707 810	Reglerzug	1	
30	000 707 437	Zugdraht	1	
31	000 707 436	Stahldrahtspirale	1	
32	044 395 000	Bock	1	
33	044 398 000	Drehknopf	1	
34	991 030 028	Sechskantmutter M 12 x 1,5 DIN 936-6 S	1	
35	992 140 001	Kerbstift 2 x 8 DIN 1475-6 S	1	
36	996 220 001	Schelle 1 x 4 DIN 72 571	2	
37	990 263 024	Zylinderschraube AM 4 x 10 DIN 84-4 S	2	
38	991 780 007	Federring 4 HN 14 557	2	
39	991 020 002	Sechskantmutter M 4 DIN 934-6 S	2	
40	084 796 000	Schelle	2	
41	990 030 028	Sechskantschraube M 6 x 12 DIN 933-8 G	2	
42	991 780 001	Federring 6 HN 14 557	2	
43	991 020 004	Sechskantmutter M 6 DIN 934-6 S	2	
44	000 707 305	Stopzug	1	
45	900 074 040	Halteblech	1	
46	000 707 814	Halter	1	
47	991 780 001	Federring 6 HN 14 557	2	
48	990 030 029	Sechskantschraube M 6 x 15 DIN 933-8 G	2	
49	000 610 686	Buchse	2	

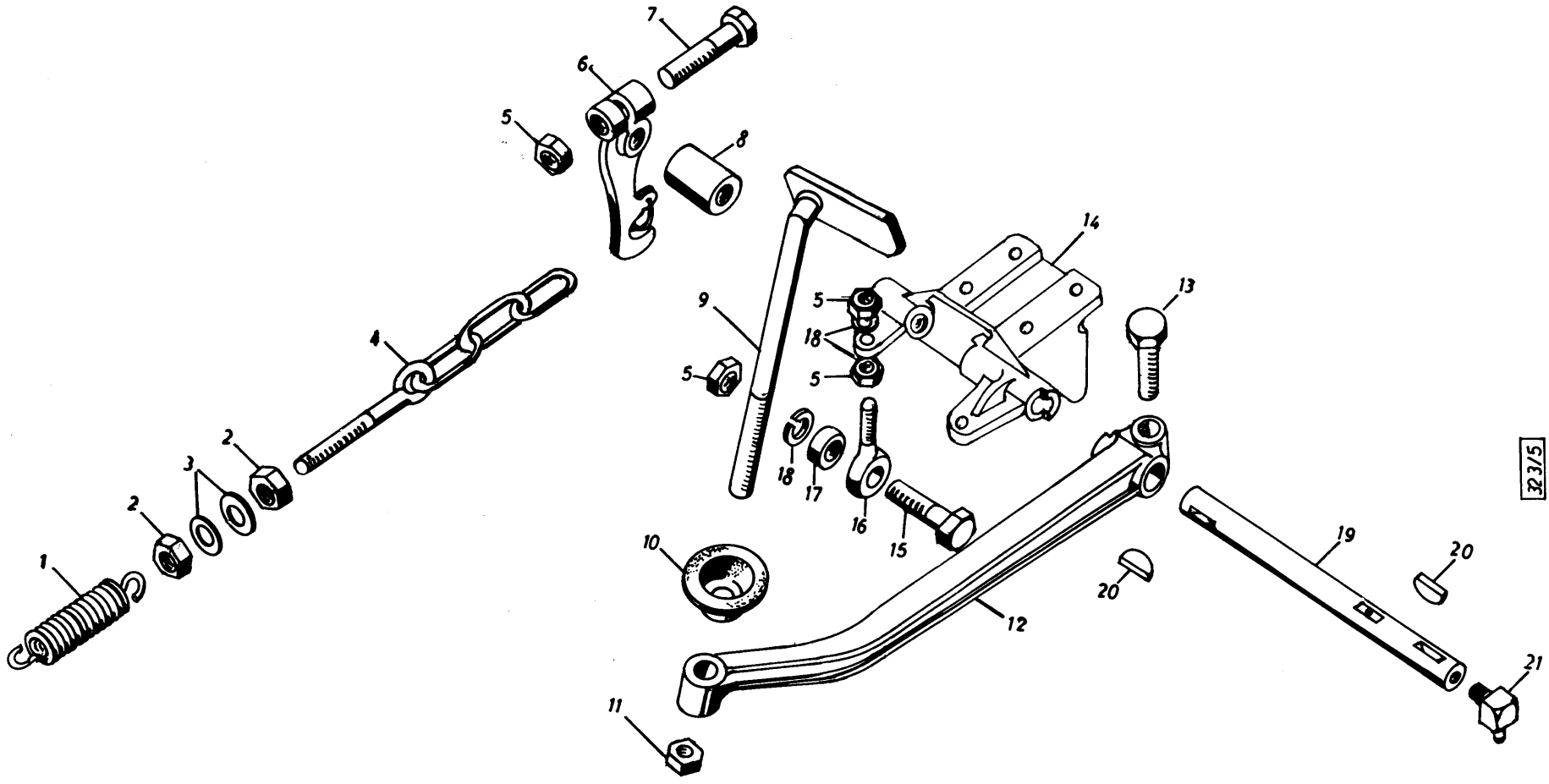

323/5

KUPPLUNGSBETÄTIGUNG

Gruppe 3

Bild Nr.	Teil-Nr.	Benennung	Stück	Bemerkung	Bild Nr.	Teil-Nr.	Benennung	Stück	Bemerkung
1	900 084 039	Rückzugfeder	1						
2	086 126 000	Sechskantmutter M 10	2						
3	991 420 018	Scheibe 10,5 DIN 433-PH	2						
4	000 707 753	Stellschraube mit Kette	1						
5	991 020 053	Sechskantmutter M 10 DIN 934-6 S	4						
6	000 707 752	Kupplungshebel	1						
7	990 020 065	Sechskantschraube M 10 x 50 DIN 931-8 G	1						
8	000 707 220	Abstandbuchse	1						
9	000 707 757	Fußplatte mit Stange	1						
10	084 883 000	Gummimanschette	1						
11	991 020 040	Sechskantmutter M 14 x 1,5 DIN 934-8 G	1						
12	000 707 206	Kupplungsfußhebel	1						
13	990 020 062	Sechskantschraube M 10 x 35 DIN 931-8 G	1						
14		siehe Seite 109, Bild-Nr.: 10							
15	990 020 063	Sechskantschraube M 10 x 40 DIN 931-8 G	1						
16	000 707 225	Augenschraube	1						
17	000 707 219	Hülse	1						
18	991 780 004	Federring 10 HN 14 557	3						
19	000 707 203	Fußhebelwelle	1						
20	992 540 007	Scheibenfeder 4 x 6,5 DIN 6888-St	2						
21	996 133 008	Kegel-Schmiernippel CM 10x1 DIN71 412	1						

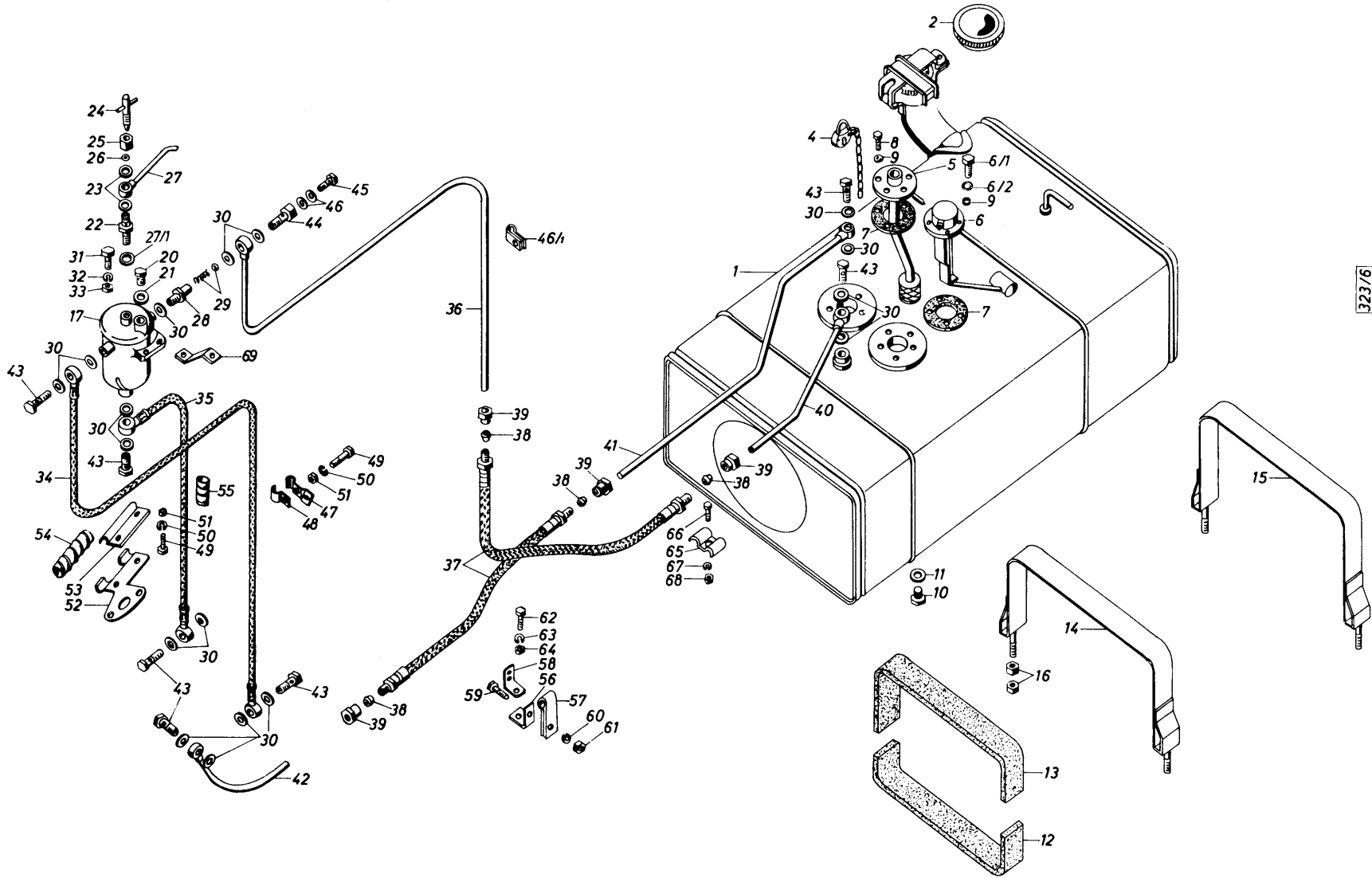
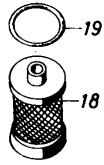

KRAFTSTOFFANLAGE

Gruppe 5

Bild Nr.	Teil-Nr.	Benennung	Stück	Bemerkung
1	000 707 055	Kraftstoffbehälter	1	
1	000 707 048	Kraftstoffbehälter	1	1)
2	540 284 086	Tankverschluß	1	
3		nicht belegt		
4	000 512 855	Schloß mit Kette	1	
5	000 707 913	Saugrohr	1	
6	000 509 725	Kraftstoffmeßgebergerät	1	
6/1	990 030 023	Sechskantschraube M 5 x 20 DIN 933-8 G	5	
6/2	540 184 633	Topfscheibe	5	
7	900 084 762	Dichtung	2	
8	990 030 022	Sechskantschraube M 5 x 15 DIN 933-8 G	5	
9	991 810 004	DUBO-Sechskantschraubensicherung M 5	10	
10	990 753 004	Verschlußschraube AM 14 x 1,5 DIN 7604	1	
11	996 731 011	Dichtring A 14 x 18 DIN 7603-Cu	1	
12	084 736 000	Gummiunterlage, unten	2	
13	084 823 000	Gummiunterlage, oben	2	
14	000 707 916	Spannband, vorn	1	
15	000 707 916	Spannband, hinten	1	
16	991 020 053	Sechskantmutter M 10 DIN 934-8 G	8	
17	151 486 000	<u>Kraftstofffilter</u>	1	
18	153 187 003	Filtereinsatz	1	
19	172 088 117	Dichtring	1	
20	071 357 000	Einfüllschraube	1	
21	071 340 000	Dichtring	1	
+	151 187 501	<u>Entlüftungsventil (BOSCH)</u>	1	
22	151 187 001	Schraubstutzen	1	
23	996 731 007	Dichtring A 10 x 14 DIN 7603-Cu	2	
24	151 187 002	Entlüftungsschraube	1	
25		Überwurfmutter	1	2)
26	151 187 003	Dichtring, BOSCH-Typ: WNR 2004/7 X	2	
27	151 187 502	Entlüftungsleitung	1	

Bild Nr.	Teil-Nr.	Benennung	Stück	Bemerkung
+	151 187 504	<u>Entlüftungsventil (KNECHT)</u>	1	
22	151 187 010	Schraubstutzen	1	
23	996 731 007	Dichtring A 10 x 14 DIN 7603-Cu	2	
24	151 187 011	Entlüftungsschraube	1	
25	151 187 013	Überwurfmutter	1	
26	151 187 009	Dichtring	1	
27	151 187 502	Entlüftungsleitung	1	
+	151 187 505	<u>Entlüftungsventil (HENGST)</u>	1	
27/1	996 731 013	Dichtring A 16 x 20 DIN 7603-Cu	1	
28	137 940 000	<u>Überströmventil (BOSCH)</u>	1	
29	071 525 000	Ventilteller, mit Feder	1	
30	996 731 012	Dichtring	18	
31	990 020 089	Sechskantschraube M 12 x 40 DIN 931-8 G	2	
32	991 780 005	Federring 12 HN 14 557	2	
33	991 020 010	Sechskantmutter M 12 DIN 934-6 S	2	
34	151 192 017	Kraftstoffleitung (Förderpumpe-Filter)	1	
35	151 192 018	Kraftstoffleitung (Filter-Einspritzpumpe)	1	
36	151 294 501	Kraftstoffleitung am Filter (Rücklauf)	1	
37	254 793 000	Verbindungsschlauch	2	
38	996 530 005	Doppelkegelring 10 DIN 3862-Ms	4	
39	996 580 004	Überwurfmutter 8 M 16 x 1,5 DIN 6707-6 S	4	
40	000 707 931	Rücklaufleitung	1	
41	000 707 930	Ansaugleitung	1	
42	151 284 000	Kraftstoffleitung (Förderpumpe-Schlauch)	1	
43	996 641 004	Hohlschraube A 8 DIN 7623	7	
44	996 770 002	Hohlschraube 8 HN 18 332	1	
45	996 641 001	Hohlschraube A 2/3 DIN 7623	1	
46	996 733 040	Dichtring C 8 x 12 DIN 7603-CuA	2	
	151 200 005	Rohrschelle	1	

1) Sonderausrüstung für Webasto-Heizung
 Special equipment for WEBASTO heater
 Equipement spécial pour installation de chauffage WEBASTO
 Equipo especial para calentador WEBASTO

2) kein Ersatzteil
 no spare part
 non rechange
 no es pieza de repuesto

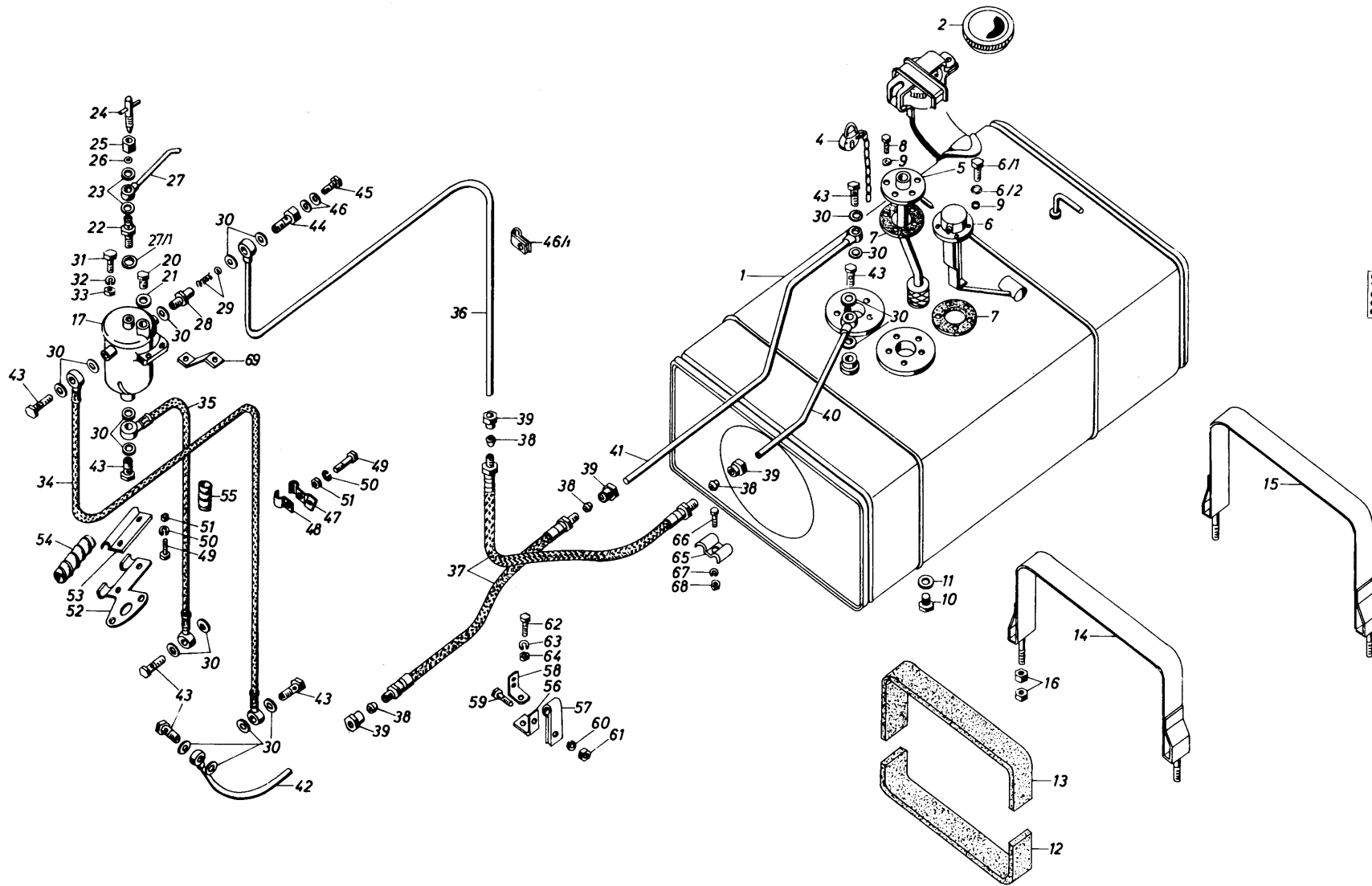
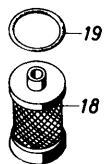

32376

KRAFTSTOFFANLAGE (FORTSETZUNG)

Gruppe 5

Bild Nr.	Teil-Nr.	Benennung	Stück	Bemerkung
47	151 192 015	Halter	1	
48	151 192 016	Schelle	1	
49	990 030 028	Sechskantschraube M 6 x 12 DIN 933-8 G	3	
50	991 780 002	Federring 8 HN 14 557	3	
51	991 020 004	Sechskantmutter M 6 DIN 934-6 S	3	
52	151 192 013	Stütze	1	
53	151 192 014	Schelle	1	
54	151 192 019	Scheuerschutzwendel	1	
55	151 192 020	Scheuerschutzwendel	1	
56	000 707 265	Winkel	1	
57	084 828 000	Schelle	1	
58	000 707 328	Einhängelasche	1	
59	990 030 029	Sechskantschraube M 6 x 15 DIN 933-8 G	1	
60	991 780 001	Federring 6 HN 14 557	1	
61	991 020 004	Sechskantmutter M6 DIN 934-6 S	1	
62	990 030 044	Sechskantschraube M 8 x 20 DIN 933-8 G	1	
63	991 780 002	Federring 8 HN 14 557	1	
64	991 020 005	Sechskantmutter M 8 DIN 934-6 S	1	
65	717 648 000	Doppelschelle	1	
66	990 030 029	Sechskantschraube M 6 x 15 DIN 933-8 G	1	
67	991 780 001	Federring 6 HN 14 557	1	
68	991 020 004	Sechskantmutter M 6 DIN 934-6 S	1	
69	521 947 139	Stützwinkel	1	

Bild Nr.	Teil-Nr.	Benennung	Stück	Bemerkung
----------	----------	-----------	-------	-----------

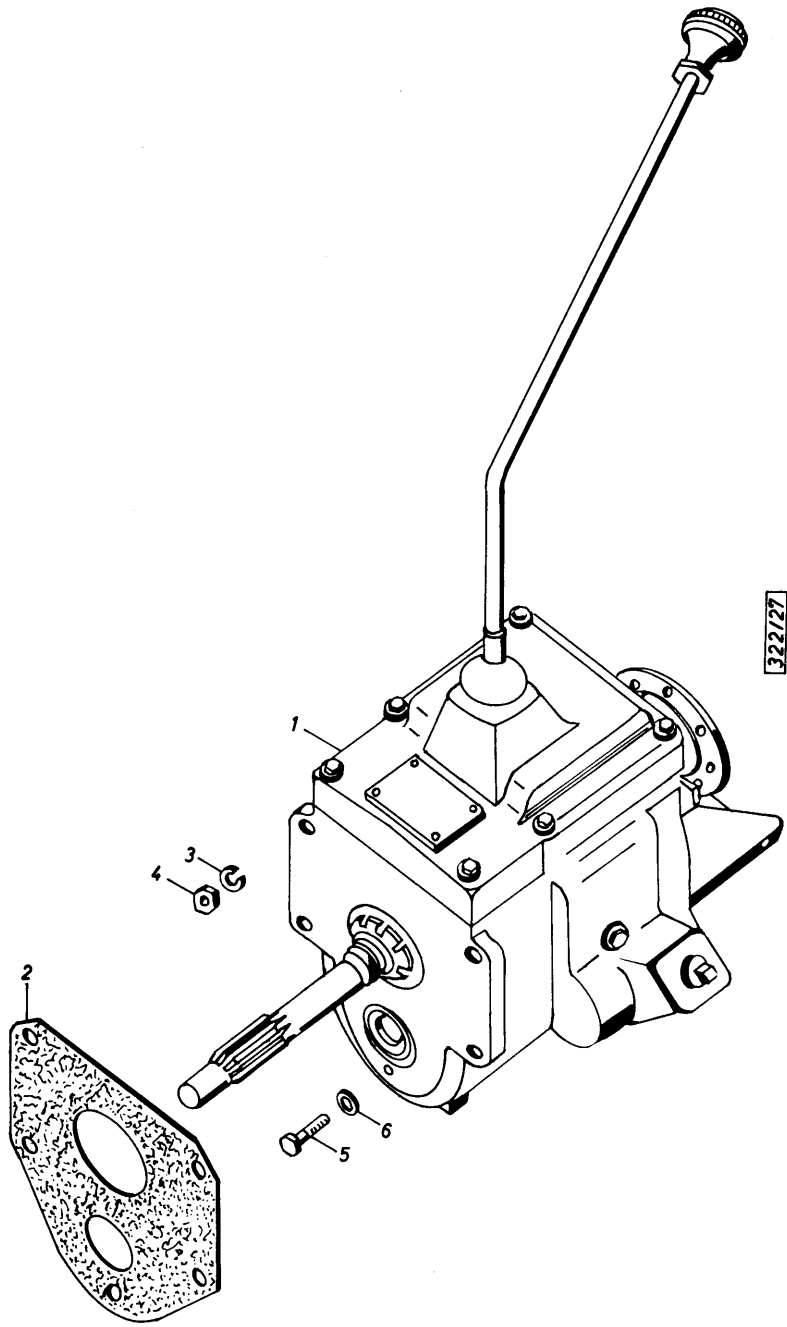

322127

SCHALTGETRIEBE

Gruppe 6

Bild Nr.	Teil-Nr.	Benennung	Stück	Bemerkung
1	000 706 020	Schaltgetriebe AKS 25	1	1)
2	083 488 000	Dichtung	1	
3	991 780 005	Federring 12 HN 14 557	4	
4	991 020 054	Sechskantmutter M 12 x 1,5 DIN 934-6 S	4	
5	990 020 060	Sechskantschraube M 10 x 30 DIN 931-8 G	1	
6	991 614 008	Federscheibe B 10 DIN 137	1	

Bild Nr.	Teil-Nr.	Benennung	Stück	Bemerkung
----------	----------	-----------	-------	-----------

- 1) Einzelteile zum Schaltgetriebe werden von der Hersteller-Fa.: Zahnradfabrik Friedrichshafen AG
Werk Schwäbisch-Gmünd
ZF-Teilnummern siehe Seite: 67-71
oder deren Niederlassungen geliefert
- Single spare parts for the change gear are supplied by the manufacturers:
Zahnradfabrik Friedrichshafen AG
Werk Schwäbisch-Gmünd
or by the representing firm in your country; for supply numbers see page 67 to 71
- Les pièces de rechange pour la boîte de vitesses sont fournies par le constructeur
Zahnradfabrik Friedrichshafen AG
Werk Schwäbisch-Gmünd
Allemagne Fédérale
ou par ses concessionnaires dans votre pays. Pour les références ZF voir pages 67 à 71.
- Piezas sueltas de repuesto para el engranaje de cambio son suministradas por la casa fabricante:
Zahnradfabrik Friedrichshafen AG
Werk Schwäbisch-Gmünd
o sus sucursales. Por los números de las piezas de repuesto ZF, véase página 67 hasta 71.



Bild Nr.	Benennung	ZF-Nr.	Stück	Bemerkung	Bild Nr.	Benennung	ZF-Nr.	Stück	Bemerkung
1	Getriebegehäuse	1208 301 001	1						
2	Verschlußschraube	0636 307 005 M 24 x 1,5	2						
3	Sechskantmutter	M 10 DIN 934-4	1						
4	Federling	A 10 DIN 127	1						
5	Bolzen	1202 306 024	1						
5/1	Verschlußschraube	0636 307 005 M 24 x 1,5	1						
6	Gehäusedeckel	1208 307 028	1	1)					
6	Gehäusedeckel	1208 307 017	1	2)					
7	Führungzapfen	2001 306 017	2						
8	Fächerscheiben	J 8,4 DIN 6798	6						
9	Sechskantschraube	M 8 x 55 DIN 931-5	6						
10	Typenschild	1202 307 001	1						
11	Kerbnagel	3 x 5 DIN 1476-4 D	4						
12	Bolzen	1208 307 026	1	1)					
13	Sprengring	7 DIN 9045	1	1)					
14	Abdichtring-Buna	7 x 16 x 7 DIN 6503	1	1)					
15	Papierdichtung	017 139	1	2)					
16	Deckel	017 138	1	2)					
17	Zylinderschraube	AM 4 x 6 DIN 84	2						
18	Schalthebel	1202 307 002	1						
19	Sechskantmutter	M 10 DIN 934-4	1						
20	Schalthebelgriff	C ZF 27	1						
+	Kappe	1207 307 011	1						
21	Zwischenring	1208 307 020	1						
22	Zwischenrohr	1208 307 021	1						
23	Kegelfeder	1208 307 022	1						
24	Schlußring	1208 307 023	1						
25	Sprengring (geteilt)	1207 307 010	1						

1) für Getriebe mit Rückfahrshalter
 for transmission with back-up lamp switch
 pour boîtes de vitesses avec contacteur de recul
 para cajas de cambio con interruptor de faro de marcha atrás

2) für Getriebe ohne Rückfahrshalter
 for transmission without back-up lamp switch
 pour boîtes de vitesses sans contacteur de recul
 para cajas de cambio sin interruptor de faro de marcha atrás

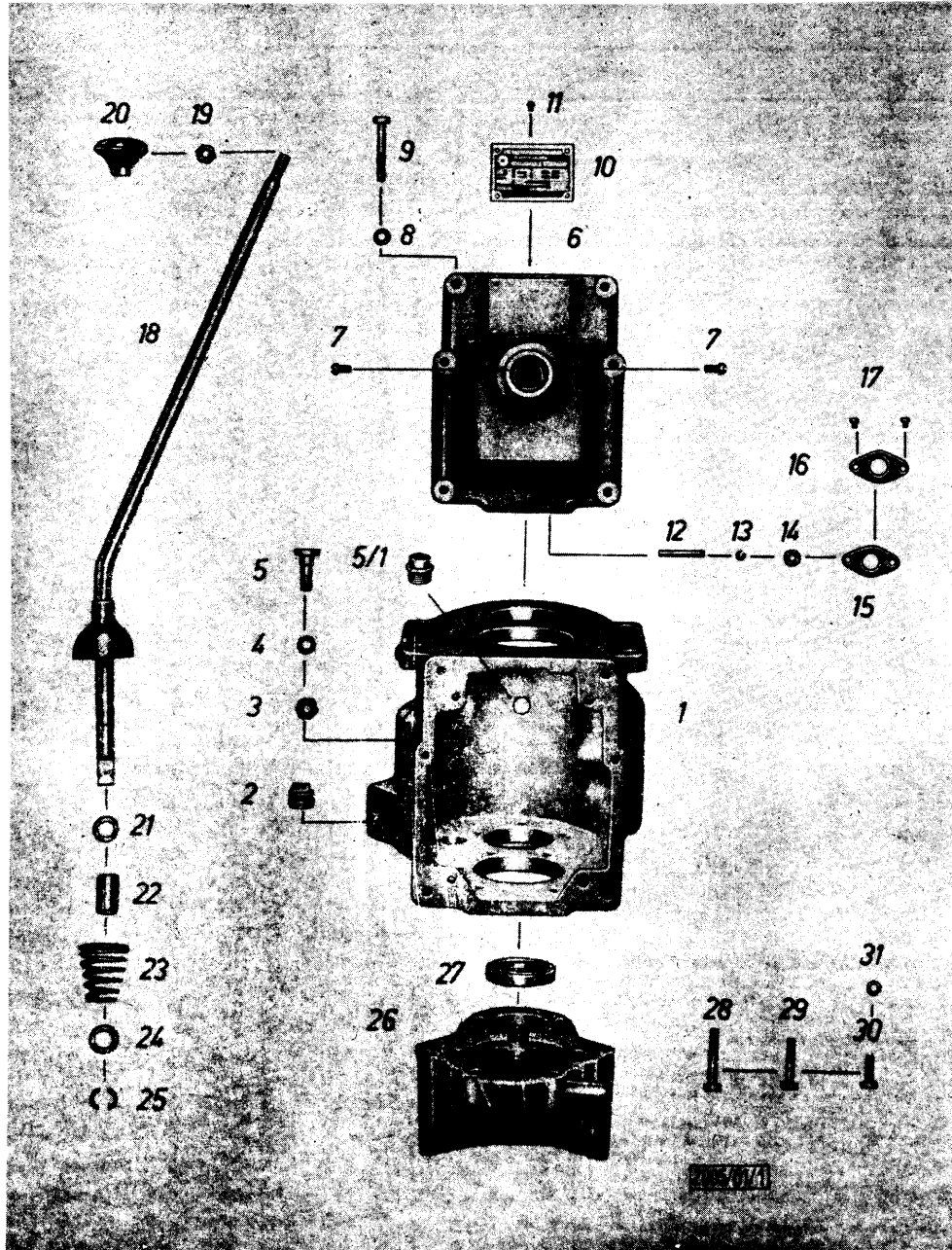
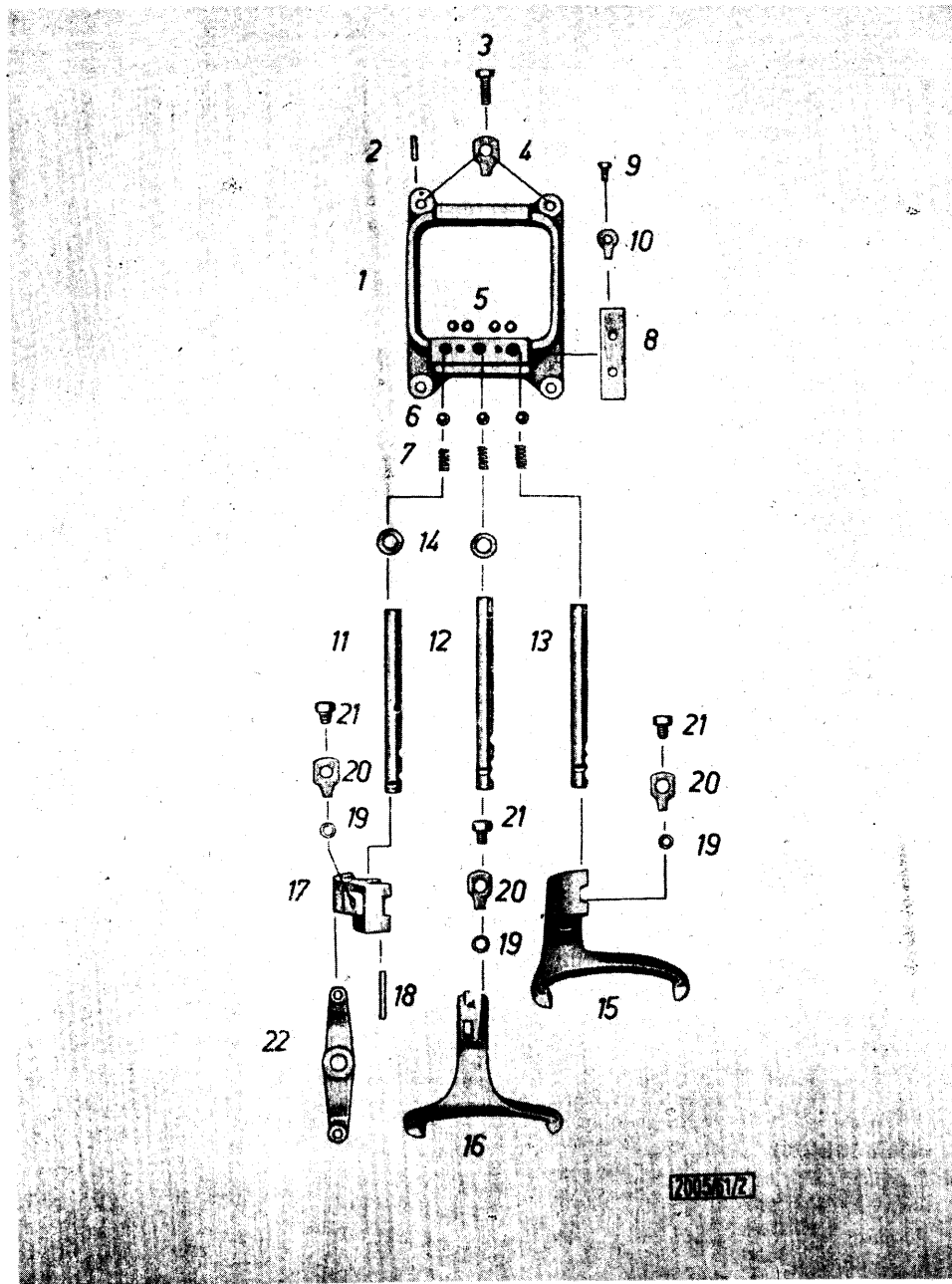

GETRIEBE-EINZELTEILE (Schaltgabel, Schaltstangen)

Gruppe 6

Bild Nr.	Benennung	ZF-Nr.:	Stück	Bemerkung
1	Führungsrahmen	1208 306 001	1	
2	Paßstift		1	
3	Sechskantschraube	M 8 x 25 DIN 931-5	4	
4	Sicherungsblech	8,4 DIN 93	4	
5	Kugel	8 Ø III DIN 5401	4	
6	Kugel	10 Ø III DIN 5401	3	
7	Druckfeder	1207 306 015	3	
8	Deckblech	1208 306 009	1	
9	Sechskantschraube	M 6 x 12 DIN 933-5	2	
10	Sicherungsblech	A 6,4 DIN 93	2	
11	Schaltschiene - R.-Gg.	1208 306 010	1	
12	Schaltschiene - 1. und 2. Gg.	1202 306 006	1	
13	Schaltschiene - 3. und 4. Gg.	1208 306 011	1	
14	Distanzfeder	1208 306 014	1	
15	Schaltgabel - 3. und 4. Gg.	1208 306 012	1	
16	Schaltgabel - 1. und 2. Gg.	1208 306 006	1	
17	Mitnehmer - R.-Gg.	1208 306 013	1	
18	Spannstift	6 x 28 DIN 1481	1	
19	entfällt			
20	entfällt			
21	Gewindestift	1010 306 005	3	
22	Umlenkhebel - R.-Gg.	1207 206 002	1	
+	Umlenkhebel - R.-Gg.	1207 306 011	1	
+	Flachrundniet	8 x 22 DIN 674	1	
+	Scheibe	1207 306 012	1	
+	Hülse	1207 306 013	1	
+	Bolzen	1207 306 024	1	
+	Federscheibe	B 10 DIN 137	1	
+	Mutter	1213 306 025	1	

Bild Nr.	Benennung	ZF-Nr.:	Stück	Bemerkung
----------	-----------	---------	-------	-----------

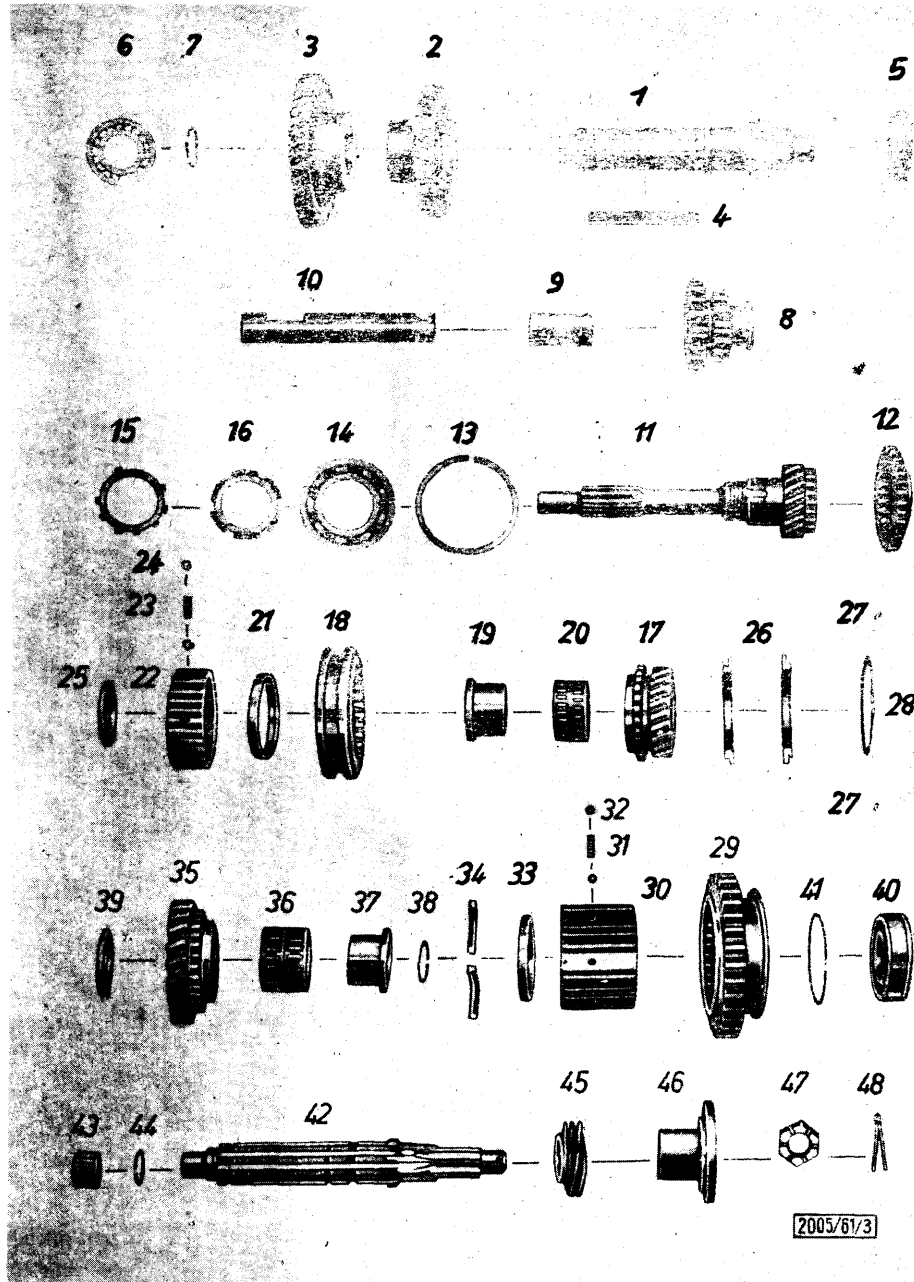

2005/61/3

GETRIEBE-EINZELTEILE (Antriebswelle, Hauptwelle, Räder)

Gruppe 6

Bild Nr.	Benennung	ZF-Nr.:	Stück	Bemerkung
1	Vorgelegewelle Z = 11/18	1208 303 005	1	
2	Vorgelegerad 3. Gg. Z = 34	1208 303 004	1	
3	Vorgelegerad konst. Z = 42	1208 303 003	1	
4	Paßfeder, geh.	B 10 x 6 x 70 DIN 6885	2	
5	Rillenkugellager	6305 C 3 DIN 625	1	
6	Rillenkugellager	6206 C 3 DIN 625	1	
7	Seegerring	38 x 1,75 DIN 471	1	
8	Rücklaufrad Z = 13/16	1207 205 001	1	
9	Rücklaufradbuchse	1207 305 002	2	
10	Rücklaufradbolzen	1208 305 003	1	
11	Antriebswelle Z = 20	1202 302 001	1	
12	Kupplungskörper	1202 302 002	1	
13	Sprengring	Sp 85 A DIN 5417	1	
14	Rillenkugellager mit Ringnut	6209 NC 3 DIN 625	1	
15	Sicherungsblech	1208 302 002	1	
16	Nutmutter	M 45 x 1,5 links DIN 70 852	1	
17	Schragrad 3. Gg. Z = 23	1202 304 007 204 002	1	
18	Schiebemuffe	1202 304 010	1	
19	Buchse	1207 304 002	1	
20	INA Nadellager	1203 309 052	1	
21	Gleichlaufkegel	1202 304 004	1	
22	Synchronkörper	1202 304 003	1	
23	Druckfeder	1202 304 005	6	
24	Kugel	8 III DIN 5401	8	
25	Ring	1202 304 006	1	
26	Ring, geteilt	1208 304 004	1	
27	Senkniet	3 x 8 DIN 661	2	
28	Sicherungsring	85 x 3 DIN 471	1	
29	Stimrad 1. Gg. Z = 32	1202 304 007	1	
30	Synchronkörper	1202 304 002	1	

Bild Nr.	Benennung	ZF-Nr.:	Stück	Bemerkung
31	Druckfeder	1202 304 005	8	
32	Kugel	8 III DIN 5401	10	
33	Gleichlaufkegel	1202 304 004	1	1202 204 301
34	Haltesegment	1207 304 012	2	
35	Schragrad 2. Gg. Z = 22	1202 304 008	1	
36	INA-Nadellager	1203 309 052	1	1202 204 300
37	Buchse	1207 304 003	1	
38	Sicherungsring, verstärkt	0632 331 044	1	
39	Zwischenring	1207 304 004		
39	Zwischenring	1207 304 005		
39	Zwischenring	1207 304 006		
39	Zwischenring	1207 304 007		
39	Zwischenring 1	1207 304 008		nach Bedarf
39	Zwischenring	1207 304 009		
39	Zwischenring	1207 304 010		
39	Zwischenring	1207 304 011		
40	Rillenkugellager mit Ringnut	6307 NC 3 DIN 625	1	
41	Sprengring	Sp 80 A DIN 5417	1	
42	Hauptwelle	1202 204 001	1	
19	Buchse	1207 304 002	1	
34	Haltesegment	1207 304 012	1	
37	Buchse	1207 304 003	1	
38	Sicherungsring, verstärkt	0632 331 044	1	
39	Zwischenring	1207 304 004 bis 011		nach Bedarf
43	INA-Nadelkäfig	25 x 33 x 20 DIN 5407	1	
44	Seegerring	30 x 1,5 DIN 471	1	
45	Abstandring	1208 304 009	1	
46	Abtriebflansch	1208 304 010	1	
47	Kronenmutter	M 24 x 1,5 DIN 937-4	1	
48	Splint	5 x 40 DIN 94	1	

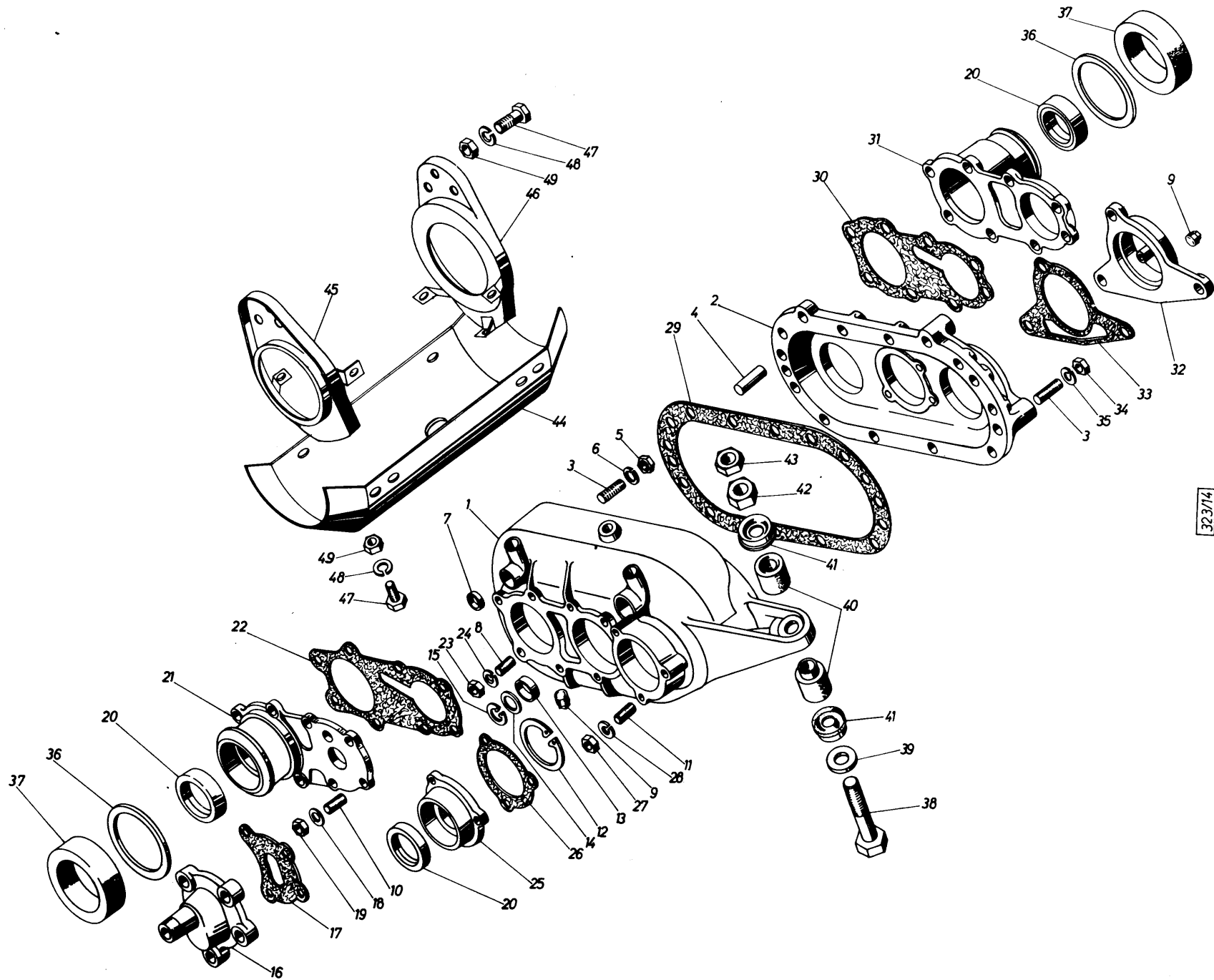

323/14

VERTEILERGETRIEBE, GEHÄUSE

Gruppe 6

Bild Nr.	Teil-Nr.	Benennung	Stück	Bemerkung
+	000 706 001	Verteilergetriebe	1	
+	000 706 015	Verteilergetriebe (mit Ölpumpe)	1	1)
1	000 706 701	Verteilergehäuse	1	
2		Gehäusedeckel	1	3)
3	990 520 019	Stiftschraube M 10x25 DIN 939-8 G	13	
4	992 011 062	Zylinderstift 10 m 6 x 24 DIN 7	2	
5	991 020 053	Sechskantmutter M 10 DIN 934-6 S	10	
6	991 780 004	Federring 10 HN 14 557	10	
7	991 570 007	Verschlußdeckel 16 DIN 443-PH	1	
8	990 520 008	Stiftschraube M 8 x 20 DIN 938-8 G	7	
9	990 770 001	Verschlußschraube M 24x1,5 DIN 909	2	
10	990 520 010	Stiftschraube M 8 x 30 DIN 939-8 G	4	
11	990 520 052	Stiftschraube M 10 x 22 DIN 939-8 G	8	
12	992 710 029	Sicherungsring 90 x 3 DIN 472	1	
13	000 706 103	Nutring	1	
14	000 706 104	Scheibe	1	
15	992 710 009	Sicherungsring 32 x 1,2 DIN 472	1	
16	000 706 141	Tachogehäuse	1	
17	000 706 142	Dichtung	1	
18	991 780 002	Federring 8 HN 14 557	4	
19	991 020 005	Sechskantmutter M 8 DIN 934-6 S	4	
20	000 706 113	Radialdichtring	3	
21	000 706 121	Deckel, vorn	1	
22	000 706 122	Dichtung	1	
23	991 020 053	Sechskantmutter M 10 DIN 934-6 S	4	
24	991 780 004	Federring 10 HN 14 557	4	
25	000 706 112	Deckel	1	
26	000 706 114	Dichtung	1	
27	991 020 005	Sechskantmutter M 8 DIN 934-6 S	7	
28	991 780 002	Federring 8 HN 14 557	7	

Bild Nr.	Teil-Nr.	Benennung	Stück	Bemerkung
29	000 706 132	Dichtung für Verteilergehäuse	1	
30	000 706 122	Dichtung	1	
31	000 706 135	Deckel, hinten	1	
32	000 706 706	Abschlußdeckel	1	2)
9	990 770 001	Verschlußschraube M 24 x 1,5 DIN 909	1	
33	000 706 136	Dichtung	1	
34	991 020 053	Sechskantmutter M 10 DIN 934-6 S	7	
35	991 780 004	Federring 10 HN 14557	7	
36	000 706 148	Anlagering	2	
37	000 706 123	Gummiring	2	
38	990 040 041	Sechskantschraube M 16x1,5x100 DIN 960-8 G	1	
39	991 410 006	Scheibe 18 DIN 126	1	
40	000 706 175	Gummipuffer	2	
41	000 706 176	Scheibe	2	
42	991 020 057	Sechskantmutter M 16x1,5 DIN 934-6 S	1	
43	991 030 029	Sechskantmutter M 16x1,5 DIN 936-6 S	1	
44	000 706 174	Schutzkufe	1	
45	000 706 721	Konsole, vorn	1	
46	000 706 722	Konsole, hinten	1	
47	990 030 054	Sechskantschraube M 10 x 18 DIN 933-8 G	10	
48	991 780 004	Federring 10 HN 14 557	10	
49	991 020 053	Sechskantmutter M 10 DIN 934-6 S	10	

1) Verteilergetriebe mit zentralem Außenantrieb für Dauerbetrieb
Distributor gear with central external drive for continuous operation
Boîte de transfert munie d'une prise de mouvement centrale pour
fonctionnement continu
Engranaje de repartición con mecanismo lateral central para
funcionamiento continuo

2) entfällt bei Nebenantrieb
not used with secondary drive
supprimé dans le cas d'une prise de mouvement
no se necesita al tener mecanismo impulsor secundario

3) kein Ersatzteil
no spare part
non rechange
no es pieza de repuesto

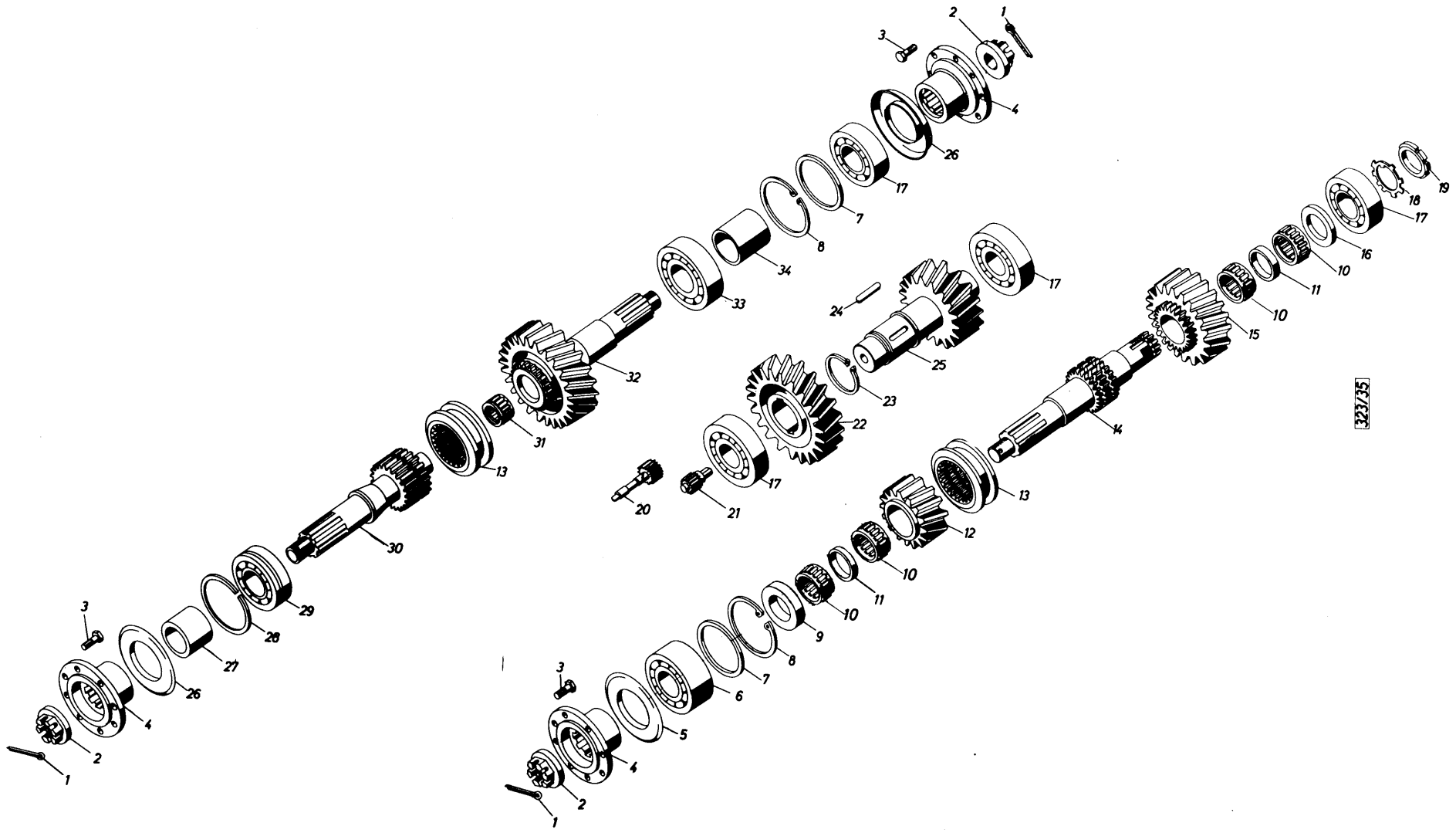

32375

VERTEILERGETRIEBE, RÄDERSATZ

Gruppe 6

Bild Nr.	Teil-Nr.	Benennung	Stück	Bemerkung
1	992 600 033	Splint 4 x 25 DIN 94-St	3	
2	000 706 147	Kronenbundmutter	3	
3	079 391 000	Sechskantschraube M 8 x 22-10 K	24	
4	000 701 149	Mitnehmer	3	
5	000 706 115	Abweisering	1	
6	994 020 011	Schrägkugellager 3308 DIN 628	1	
7	000 706 110	Druckscheibe	2	
8	992 710 029	Sicherungsring 90 x 3 DIN 472	2	
9	000 706 109	Abstandbuchse	1	
10	000 706 146	Nadellager K 4,5 x 53 x 22 INA	4	
11	000 706 111	Zwischenbuchse	2	
12	000 706 108	Antriebsrad, 16 Zähne	1	
13	000 706 116	Schiebemuffe	2	
14	000 706 107	Antriebswelle	1	
15	000 706 117	Antriebsrad, 22 Zähne	1	
16	000 706 118	Abstandsring	1	
17	994 010 039	Rillenkugellager 6308 DIN 625	4	
18	991 741 007	Sicherungsblech A 40 DIN 70 952	1	
19	991 330 008	Nutmutter M 40 x 1,5 DIN 70 852	1	
20	000 706 140	Tachoritzel	1	
21	000 706 106	Antriebsrad für Tachometer	1	
22	000 706 143	Zwischenrad, 25 Zähne	1	
23	992 700 027	Sicherungsring 50 x 2 DIN 471	1	
24	992 514 101	Paßfeder B 10 x 8 x 36 DIN 6885	1	
25	000 706 105	Zwischenrad, 19 Zähne	1	
26	079 546 000	Abweisering	2	
27	000 706 120	Abstandbuchse	1	
28	992 770 016	Sprengring Sp. 90 DIN 5417	1	
29	994 010 125	Rillenkugellager 6308 N DIN 625	1	
30	000 706 119	Abtriebswelle, vorn	1	
31	994 140 004	Walzenkranz K 28 x 36 x 20 F DIN 5407	1	
32	000 706 133	Abtriebswelle, hinten	1	
33	994 010 040	Rillenkugellager 6309 DIN 625	1	
34	000 706 134	Abstandbuchse	1	

Bild Nr.	Teil-Nr.	Benennung	Stück	Bemerkung
----------	----------	-----------	-------	-----------

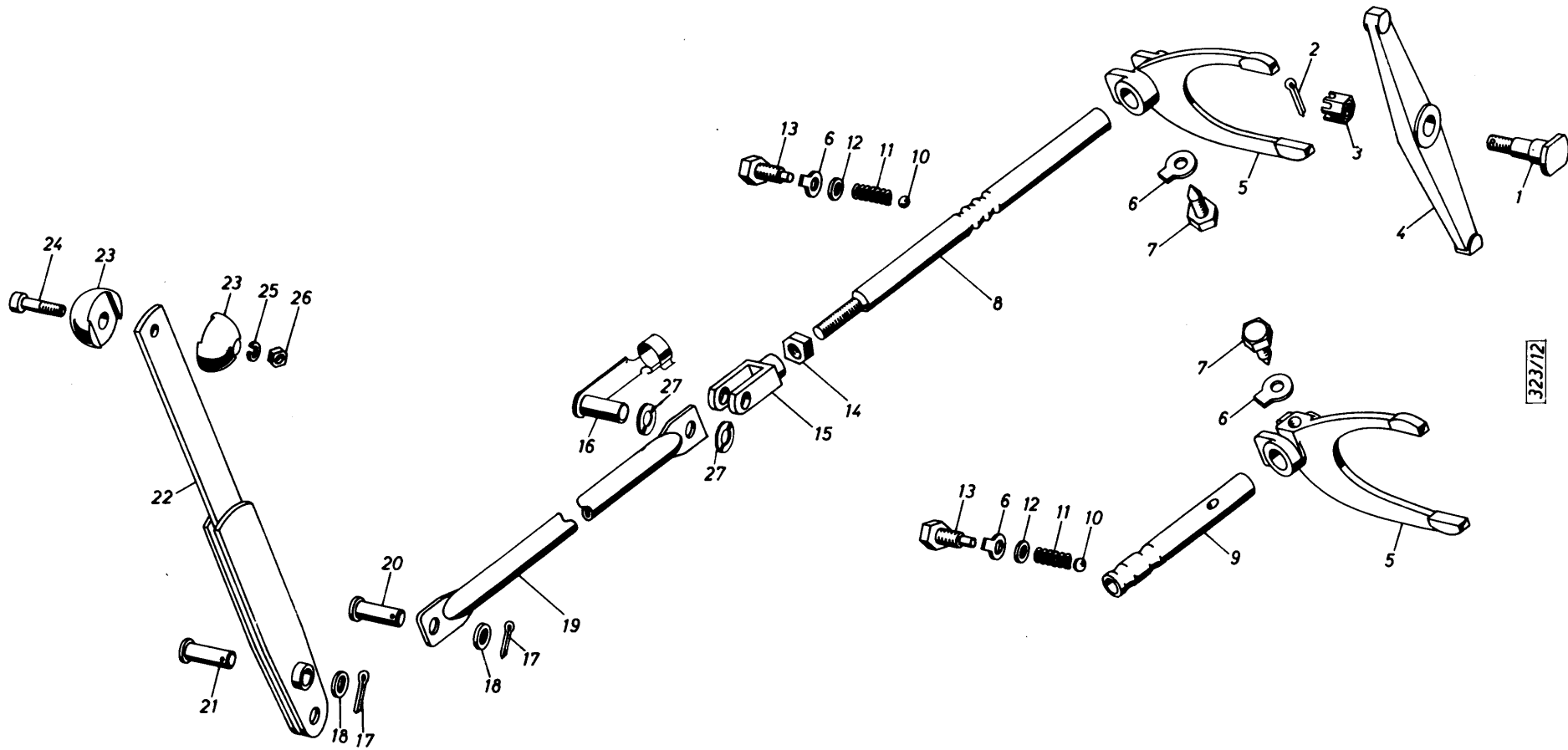

323/12

VERTEILERGETRIEBE, SCHALTUNG

Gruppe 6

Bild Nr.	Teil-Nr.	Benennung	Stück	Bemerkung
1	000 706 126	Zapfenschraube	1	
2	992 600 024	Splint 3 x 45 DIN 94-St	1	
3	991 120 007	Kronenmutter M 12 x 1,5 DIN 935-5 S	1	
4	000 706 125	Schaltumlenkhebel	1	
5	000 706 129	Schaltgabel	2	
6	991 700 015	Sicherungsblech 10,5 DIN 93	4	
7	083 467 000	Schraube	2	
8	000 706 130	Schaltwelle	1	
9	000 706 128	Führungswelle	1	
10	900 083 587	Kugel 8 Ø	2	
11	900 083 588	Druckfeder	2	
12	996 733 042	Dichtring C 10 x 14 DIN 7603-CuAs	2	
13	000 706 131	Sechskantschraube	2	
14	991 020 053	Sechskantmutter M 10 DIN 934-6 S	1	
15	993 010 005	Gabelgelenk G 10 x 20 DIN 71 752	1	
16	993 020 009	ES-Bolzen 10 x 20 HFN 900	1	
17	992 600 024	Splint 3 x 45 DIN 94-St	2	
18	991 400 006	Scheibe 10,5 DIN 125-St	2	
19	000 707 603	Stange	1	
20	993 513 035	Bolzen 10 h 11 x 20 x 14,5 DIN 1434	1	
21	993 513 043	Bolzen 10 h 11 x 50 x 42,5 DIN 1434	1	
22	000 707 951	Hebel	1	
23	000 707 602	Kugelhälfte	2	
24	990 270 047	Innensechskantschraube M 8 x 30 DIN 912-8 G	1	
25	991 780 002	Federring 8 HN 14 557	1	
26	991 020 005	Sechskantmutter M 8 DIN 934-6 S	1	
27	991 614 008	Federscheibe B 10 DIN 137	2	

Bild Nr.	Teil-Nr.	Benennung	Stück	Bemerkung
----------	----------	-----------	-------	-----------

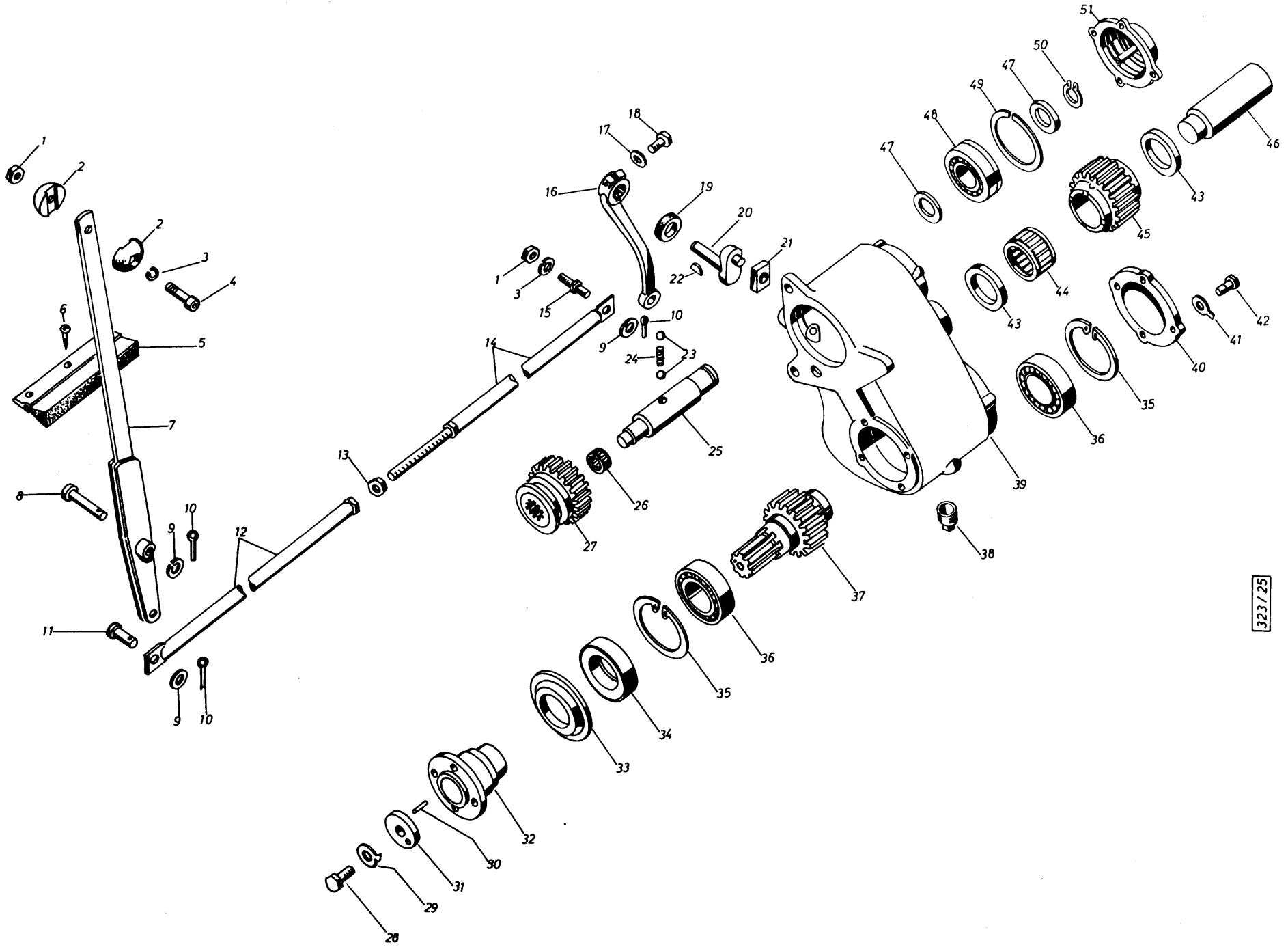

323 / 25

NEBENANTRIEB FÜR SEILWINDE

Gruppe 6

Bild Nr.	Teil-Nr.	Benennung	Stück	Bemerkung	Bild Nr.	Teil-Nr.	Benennung	Stück	Bemerkung
1	991 020 005	Sechskantmutter M 8 DIN 934-6 S	2		28	990 030 075	Sechskantschraube M 12x25 DIN 933-8 G	1	
2	000 707 602	Kugelhälfte	2		29	991 710 003	Sicherungsblech	1	
3	991 780 002	Federring 8 HN 14 557	2		30	992 120 017	Zylinderkerbstift 5x20 DIN 1473	1	
4	990 270 047	Zylinderschraube M 8 x 30 DIN 912-8 G	1		31	000 706 208	Scheibe	1	
5	000 610 664	Abdichtungsbürste 150 lang	2		32	000 706 715	Abtriebsflansch	1	
6	990 834 001	Halbrundblechschraube B 3, 9 x 13 DIN 7974	6		33		Schutzblech	1	1)
7	000 609 728	Hebel	1		34	000 706 219	Abdichtring mit Staublippe 52x80x13	1	
8	993 513 043	Bolzen 10 h 11 y 50 x 42,5 DIN 1434	1		35	992 710 025	Sicherungsring 72x2,5 DIN 472	2	
9	991 400 006	Scheibe 10, 5 DIN 125-St	3		36	994 010 023	Rillenkugellager 6208 DIN 625	2	
10	992 600 024	Splint 3x45 DIN 94-St	3		37	000 706 205	Abtriebswelle Z = 23	1	
11	993 513 035	Bolzen 10h 11x20 x 14, 5 DIN 1434	1		38	990 770 001	Verschlußschraube M 24x1,5 DIN 909	2	
12	000 609 742	Schaltstangenhälfte, vorn	1		39	000 706 201	Gehäuse	1	
13	991 020 053	Sechskantmutter M10 DIN 934-6S	1		40	000 706 217	Deckel	1	
14	000 609 743	Schaltstangenhälfte, hinten	1		41	991 700 020	Sicherungsblech	8	
15	000 609 111	Bolzen für Schaltung	1		42	990 030 044	Sechskantschraube M 8x20 DIN 933-8 G	8	
+	000 706 030	Nebenantrieb ohne Ölpumpe	1		43	000 706 204	Anlaufscheibe	2	
16	000 706 211	Schalthebel	1		44	994 150 060	INA-Nadelkäfing K 40x47x18	3	
17	991 780 001	Federring 6 HN 14 557	1		45	000 706 202	Zwischenrad Z = 27	1	
18	990 030 032	Sechskantschraube M 6x20 DIN 933-8 G	1		46	000 706 203	Zwischenradachse	1	
19	000 706 220	Abdichtring 14x24x7	1		47	000 706 215	Zwischenscheibe	2	
20	000 703 733	Schalthebel	1		48	994 010 131	Rillenkugellager 6306 N DIN 625 (30x72x19)	1	
21	000 706 210	Gleitstein	1		49	992 770 003	Sprengring Sp 72 DIN 5417	1	
22	992 540 006	Scheibenfeder 4x5 DIN 6888	1		50	992 700 019	Sicherungsring 30x1,5 DIN 471	1	
23	994 201 001	Kugel 6mm IV DIN 5401	2		51	000 706 725	Lagerdeckel	1	
24	000 706 214	Druckfeder	1						
25	000 706 213	Antriebswelle	1						
26	994 150 102	INA - Nadelkäfing K 16x22x13	1						
27	000 706 212	Schieberad Z = 26	1						

1) kein Ersatzteil
no spare part
non rechange
no es pieza de repuesto

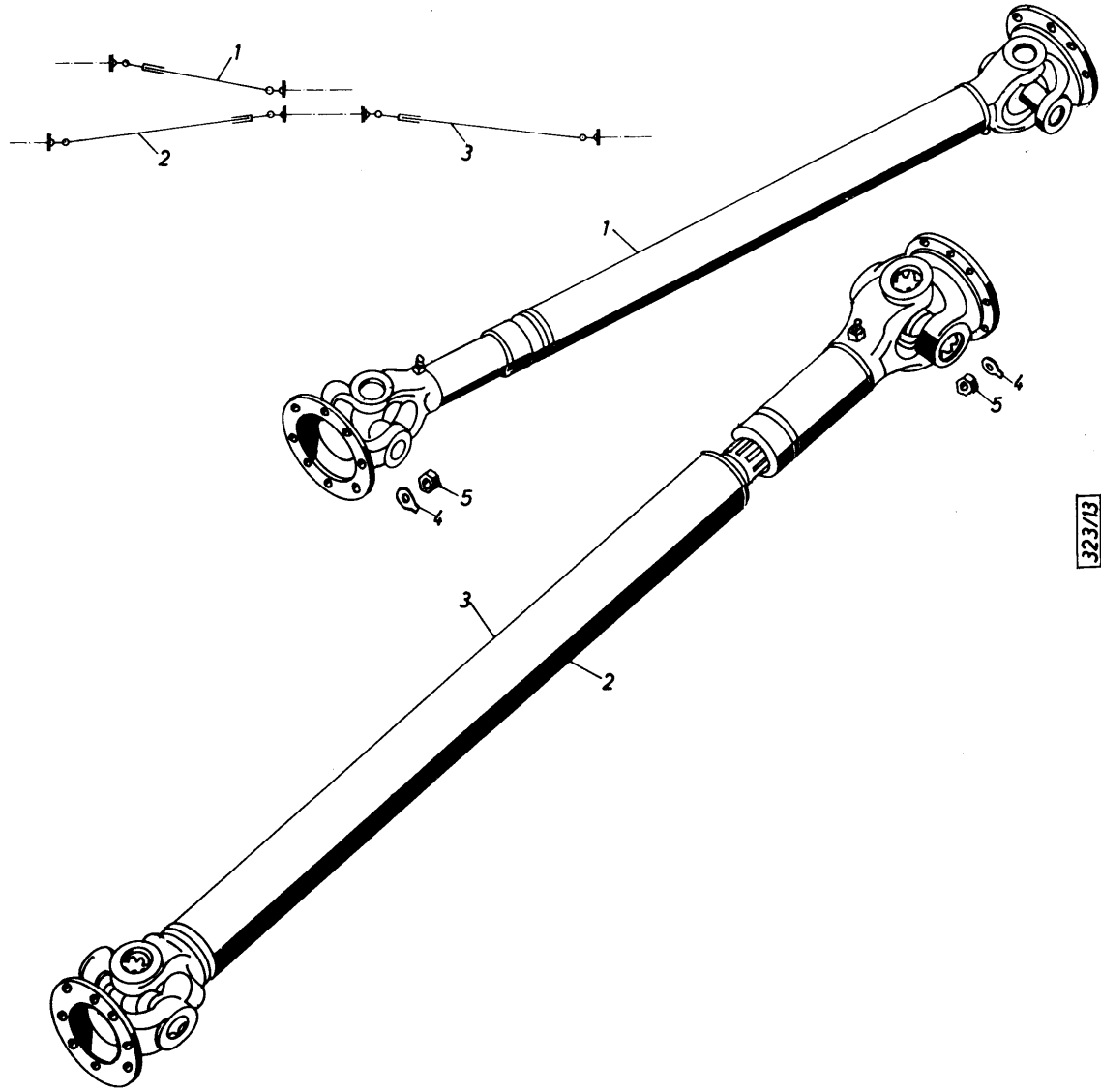

323/13

GELENKWELLE

Gruppe 6

Bild Nr.	Teil-Nr.	Benennung	Stück	Bemerkung	Bild Nr.	Teil-Nr.	Benennung	Stück	Bemerkung
1	000 702 752	Gelenkwelle vom Motor zum Verteiler- getriebe	1						
2	000 702 753	Gelenkwelle vom Verteilergetr. zur Vorderachse	1						
3	000 702 754	Gelenkwelle vom Verteilergetr. zur Hinterachse	1						
4	900 079 529	Sicherungsblech	48						
5	991 020 005	Sechskantmutter M 8 DIN 934-6 S	48						

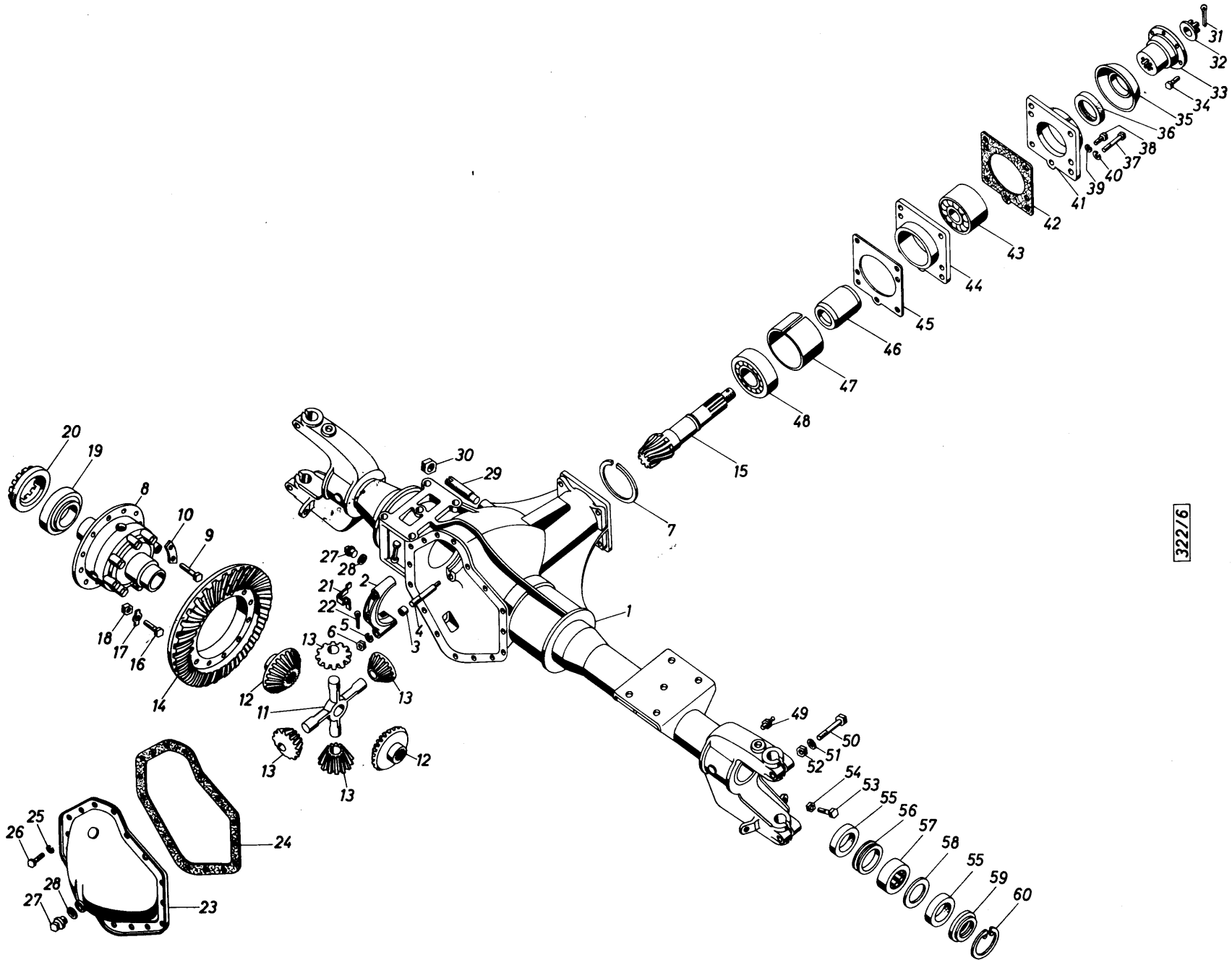

322/6

VORDERACHSE (Vorderachsbrücke, Antriebssatz)

Gruppe 7

Bild Nr.	Teil-Nr.	Benennung	Stück	Bemerkung
+	000 701 003	Vorderachse 7 : 37	1	1)3)4)
+	000 701 009	Vorderachse 7 : 37	1	2)4)
+	000 701 008	Vorderachse 7 : 41	1	2)4)5)
1	000 701 701	Vorderachsbrücke	1	
2	079 470 000	Lagerdeckel		3)
3	079 472 000	Zentrierbuchse	4	
4	990 520 100	Stiftschraube M 14 x 1,5 x 75 DIN 939-10 K	4	
5	991 780 008	Federring 14 HN 14 557	4	
6	991 020 040	Sechskantmutter M 14 x 1,5 DIN 934-8 G	4	
7	079 530 000	Sprengring	1	
8	039 218 000	Ausgleichgehäuse	1	
9	990 020 226	Sechskantschraube M 10 x 55 DIN 931-12 K	8	
10	079 609 000	Sicherungsblech	4	
11	079 474 000	Ausgleichstern	1	
12	079 477 000	Ausgleichkegelrad, groß	2	
13	079 478 000	Ausgleichkegelrad, klein	4	
+	000 701 780	Antriebssatz 7 : 37	1	
14		Tellerrad 37 Zähne	1	
15		Antriebsritzel 7 Zähne	1	
+	540 239 057	Antriebssatz 7 : 41	1	2)5)
14		Tellerrad 41 Zähne	1	
15		Antriebsritzel 7 Zähne	1	
16	990 049 107	Sechskantschraube M 12 x 1,5 x 40 DIN 960-12 K	12	
17	991 700 016	Sicherungsblech 13 DIN 93	12	
18	991 020 039	Sechskantmutter M 12 x 1,5 DIN 934-8 G	12	
19	994 120 018	Kegelrollenlager 32 211 DIN 720	2	
20	079 480 000	Ringmutter	2	
21	900 079 437	Sicherungsstreifen	2	
22	992 600 034	Splint 4 x 50 DIN 94-St	2	
23	000 701 710	Deckel	1	
24	079 492 000	Dichtung	1	
25	991 780 002	Federring 8 HN 14 557	16	
26	990 030 041	Sechskantschraube M 8 x 15 DIN 933-8 G	16	
27	990 753 015	Verschlußschraube AM 18 x 1,5 DIN 7604-PH	2	
28	996 733 050	Dichtring C 18 x 22 DIN 7603-CuA	2	

Bild Nr.	Teil-Nr.	Benennung	Stück	Bemerkung
29	039 240 000	Stützschraube	1	
30	991 030 010	Sechskantmutter M 22 x 1,5 DIN 936-5 S	1	
31	992 600 034	Splint 4 x 50 DIN 94-St	1	
32	000 706 147	Kronenbundmutter	1	
33	000 701 149	Mitnehmer	1	
34	079 391 000	Sechskantschraube	8	
35	079 546 000	Abweiserling	1	
36	000 701 113	Radialdichtring	1	
37	990 040 051	Sechskantschraube M 12 x 1,5 x 40 DIN 960-10 K	4	
38	990 020 021	Sechskantschraube M 6 x 22 DIN 931-8 G	2	
39	991 780 001	Federring 6 HN 14 557	2	
40	991 780 005	Federring 12 HN 14 557	4	
41	079 485 000	Lagerbuchsdeckel	1	
42	079 486 000	Dichtscheibe		nach Bedarf
43	994 020 012	Schräglager 3309 DIN 628-C 3	1	
44	079 484 000	Lagerbuchse	1	
45	079 489 000	Beilegscheibe 0,1		nach Bedarf
45	079 490 000	Beilegscheibe 0,3		nach Bedarf

1) für 1,5 t Fahrzeuge
for 1,5 t vehicles
pour véhicules 1 T 5
para vehículos de 1,5 t

2) für 2,5 t Fahrzeuge
for 2,5 t vehicles
pour véhicules 2 T 5
para vehículos de 2,5 t

3) für 2,5 t Fahrzeuge mit Zwillingbereifung
for 2,5 t vehicles with twin tires
pour véhicules 2 T 5 à pneus jumelés
para vehículos de 2,5 t con neumáticos gemelos

4) mit Bremsteilen, ohne Federn und Stoßdämpfer
with brake parts, without springs and shock absorbers
avec éléments de freins, sauf ressorts et amortisseurs
con piezas de freno, sin muelles y amortiguadores

5) Bergübersetzung
mountain reduction
Démultiplication "montagne"
con reducción de montaña

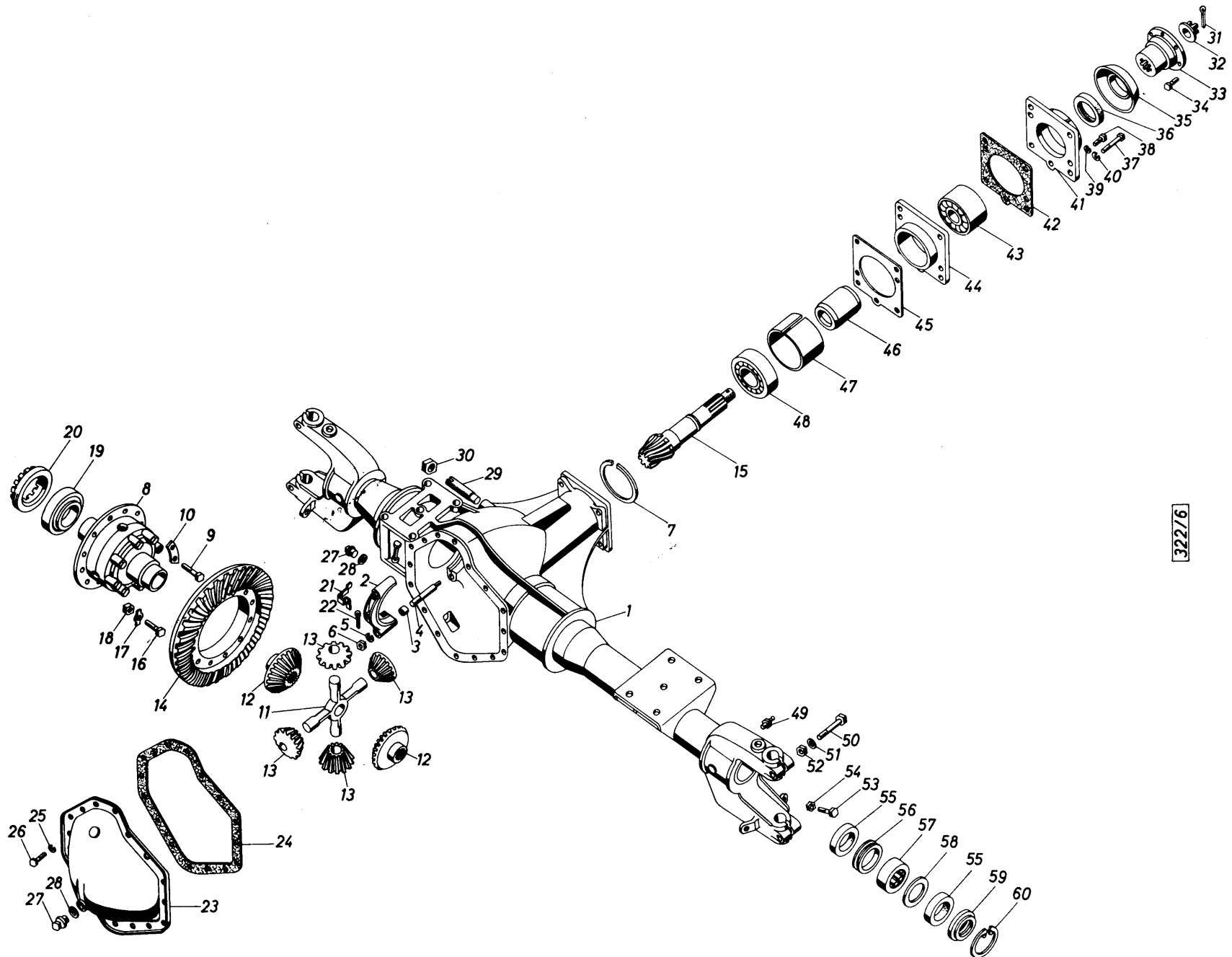

322/6

VORDERACHSE (Vorderachsbrücke, Antriebssatz)
(Fortsetzung)

Gruppe 7

Bild Nr.	Teil-Nr.	Benennung	Stück	Bemerkung
46	079 482 000	Abstandbuchse, innen	1	
47	079 483 000	Abstandbuchse, außen	1	
48	994 130 007	Zylinderlager NM 50 DIN 5412	1	
49	996 131 003	Kegel-Schmierring A 10 DIN 71 412	2	
50	000 701 159	Paßschraube	4	
51	991 780 005	Federring 12 HN 14 557	4	
52	991 020 039	Sechskantmutter M 12x 1,5 DIN 934-8 G	4	
53	990 030 133	Sechskantschraube M 10x30 DIN 933-10 K	2	
54	991 030 002	Sechskantmutter M 10 DIN 936-6 S	2	
55	000 701 107	Radialdichtring 44 x 72 x 12	4	
56	000 701 143	Distanzbuchse	2	
57	994 130 043	Außenring mit Rollenkäfig RNU 207 DIN 5412	2	
58	000 701 109	Zwischenlegscheibe	2	
59	000 701 145	Labyrinthring	2	
60	992 710 025	Sg.-Ring 72 x 2,5 DIN 472	2	

Bild Nr.	Teil-Nr.	Benennung	Stück	Bemerkung
----------	----------	-----------	-------	-----------

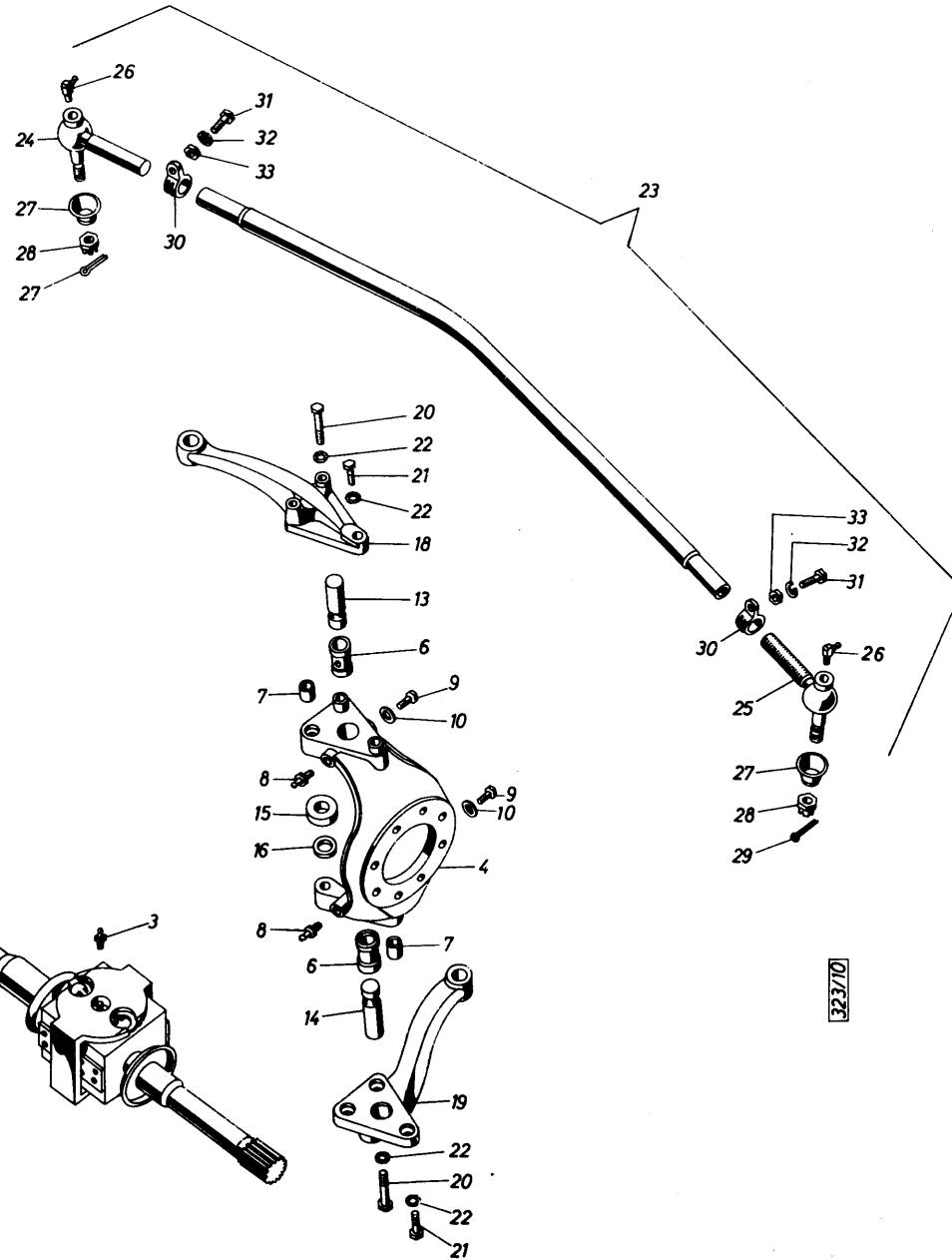
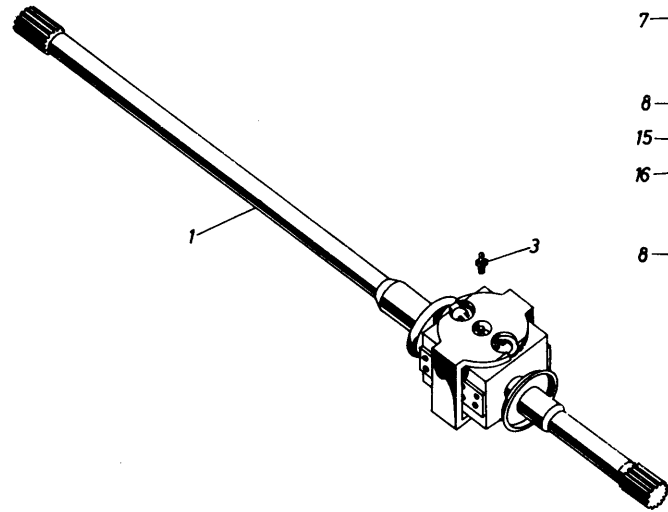
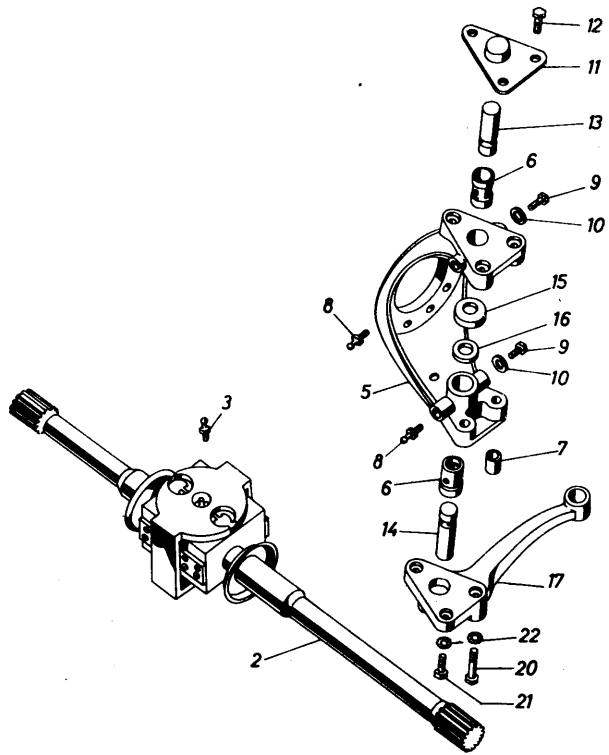

323710

VORDERACHSE (Vorderachswelle, Lenkhebel, Spurstange)

Gruppe 7

Bild Nr.	Teil-Nr.	Benennung	Stück	Bemerkung
1	000 701 715	Vorderachswelle, links	1	
2	000 701 716	Vorderachswelle, rechts	1	
3	996 131 002	Kegel-Schmiernippel A 8 DIN 71 412	2	
4	000 701 737	Achsschenkelträger, links	1	
5	000 701 738	Achsschenkelträger, rechts	1	
6	000 701 119	Vorderachsbuchse	4	
7	000 701 169	Paßbuchse	9	
8	996 131 003	Kegel-Schmiernippel A 10 DIN 71 412	4	
9	990 050 002	Sechskantschraube M 10 x 1 x 12 DIN 961-8 G	4	
10	996 731 007	Dichtring A 10 x 14 DIN 7603-Cu	4	
11	000 701 170	Deckel	1	
12	990 050 004	Sechskantschraube M 12 x 1,5 x 15 DIN 961-8 G	3	
13	000 701 127	Vorderachzapfen, oben	2	
14	000 701 128	Vorderachzapfen, unten	2	
15	078 501 000	Drucklager	2	
16	078 549 000	Einstellscheibe 4,9	nach Bedarf	
16	078 502 000	Einstellscheibe 5,0	nach Bedarf	
16	078 503 000	Einstellscheibe 5,1	nach Bedarf	
16	078 504 000	Einstellscheibe 5,2	nach Bedarf	
16	078 505 000	Einstellscheibe 5,3	nach Bedarf	
16	078 506 000	Einstellscheibe 5,4	nach Bedarf	
16	078 507 000	Einstellscheibe 5,5	nach Bedarf	
17	000 701 174	Lenkhebel, unten rechts	1	
18	000 701 175	Lenkhebel, oben	1	
19	000 701 173	Lenkhebel, unten links	1	
20	990 042 102	Sechskantschraube M 12 x 1,5 x 65 DIN 960-SK-12 K	4	
21	990 042 101	Sechskantschraube M 12 x 1,5 x 40 DIN 960-SK-12 K	5	
22	991 634 018	Fächerscheibe J 12,5 DIN 6798-PH.	9	
23	000 701 733	Spurstange	1	
24	000 701 166	Kugelgelenk, Linksgewinde	1	
25	038 226 000	Kugelgelenk, Rechtsgewinde	1	
26	996 133 008	Kegel-Schmiernippel C 10 DIN 71 412	2	
27	078 630 000	Staubkappe	2	
28	991 130 009	Kronenmutter M 16 x 1,5 DIN 937-5 S	2	

Bild Nr.	Teil-Nr.	Benennung	Stück	Bemerkung
29	992 600 034	Splint 4 x 50 DIN 94-St	2	
30	000 701 164	Klemmschelle	2	
31	990 040 018	Sechskantschraube M 10 x 1 x 45 DIN 960-8 G	2	
32	991 780 004	Federring 10 HN 14 557	2	
33	991 020 009	Sechskantmutter M 10 x 1 DIN 934-6 S	2	

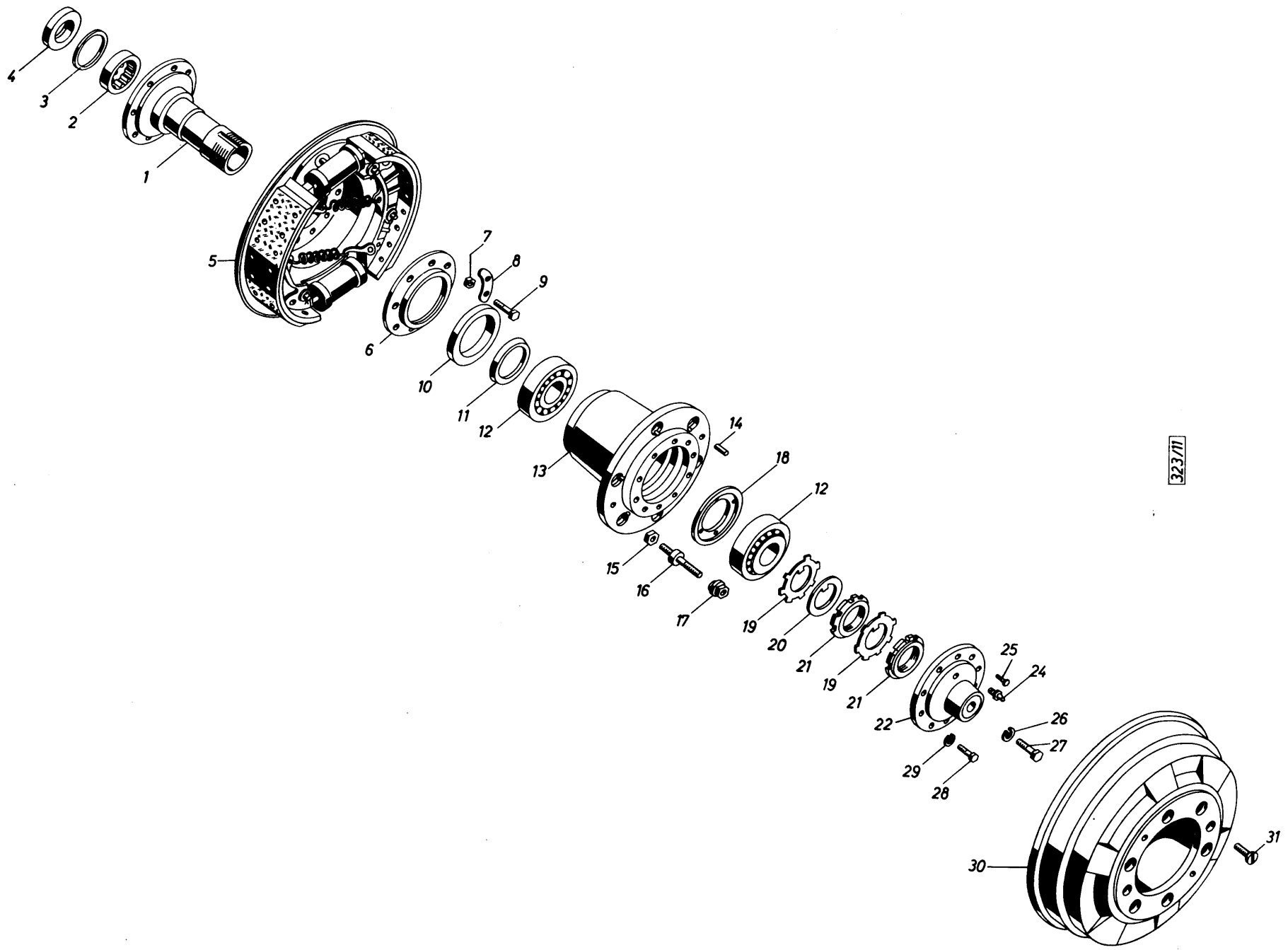

323/11

VORDERACHSE, (Achsschenkel, Vorderradnabe)

Gruppe 7

Bild Nr.	Teil-Nr.	Benennung	Stück	Bemerkung
1	000 701 115	Achsschenkel	2	
2	994 130 043	Außenring mit Rollenkranz RNU 207 DIN 5412	2	
3	000 701 109	Zwischenlegscheibe	2	
4	000 701 107	Radialdichtring 44 x 72 x 12	2	
5		siehe Seite 119 Bild-Nr.: +		
6	000 701 121	Fettfänger	2	
7	991 020 038	Sechskantmutter M 10 DIN 934-8 G	16	
8	000 701 153	Sicherungsblech	8	
9	990 020 198	Sechskantschraube M 10 x 35 DIN 931-10 K	16	
10	996 702 075	Radialdichtring B 90 x 115 x 13 DIN 6503	2	
11	000 701 155	Anlagering für Vorderachse	2	
12	994 120 004	Kegelrollenlager 302 12 DIN 720	4	
13	000 701 123	Vorderradnabe	2	
14	992 011 027	Zylinderstift 5 m 6 x 9 DIN 7	12	
15	078 603 000	Sechskantmutter	12	
16	078 513 000	Radbolzen, Linksgewinde	6	
16	078 514 000	Radbolzen, Rechtsgewinde	6	
17		siehe Seite 127 Bild-Nr. 2		
18	000 701 165	Auffangring	2	
19	991 742 021	Sicherungsblech B 60 DIN 70 952	4	
20	000 701 125	Nasenscheibe	2	
21	991 330 013	Nutmutter M 60 x 1,5 DIN 70 825	4	
22	000 701 717	Mitnehmerflansch	2	
23		nicht belegt		
24	996 131 003	Kegel-Schmiernippel A 10 DIN 71 412	2	1) 3)
25	990 050 002	Sechskantschraube M 10 x 1 x 12 DIN 961-8 G	2	2)
26	991 780 009	Federring 16 HN 14 557	2	
27	990 050 013	Sechskantschraube M 16 x 1,5 x 35 DIN 961-8 G	?	
28	990 050 022	Sechskantschraube M 12 x 1,5 x 25 DIN 961-10 K	20	
29	991 780 005	Federring 12 HN 14 557	20	

Bild Nr.	Teil-Nr.	Benennung	Stück	Bemerkung
30		siehe Seite 119 Bild-Nr.: 32		
31		siehe Seite 119 Bild-Nr.: 33		

1) für 1,5 t Fahrzeuge
for 1.5 t vehicles
pour véhicules 1 T 5
para vehículos de 1,5 t

2) für 2,5 t Fahrzeuge
for 2.5 t vehicles
pour véhicules 2 T 5
para vehículos de 2,5 t

3) für 2,5 t Fahrzeuge mit Zwillingsbereifung
for 2.5 t vehicles with twin tires
pour véhicules 2 T 5 à pneus jumelés
para vehículos de 2,5 t con neumáticos gemelos

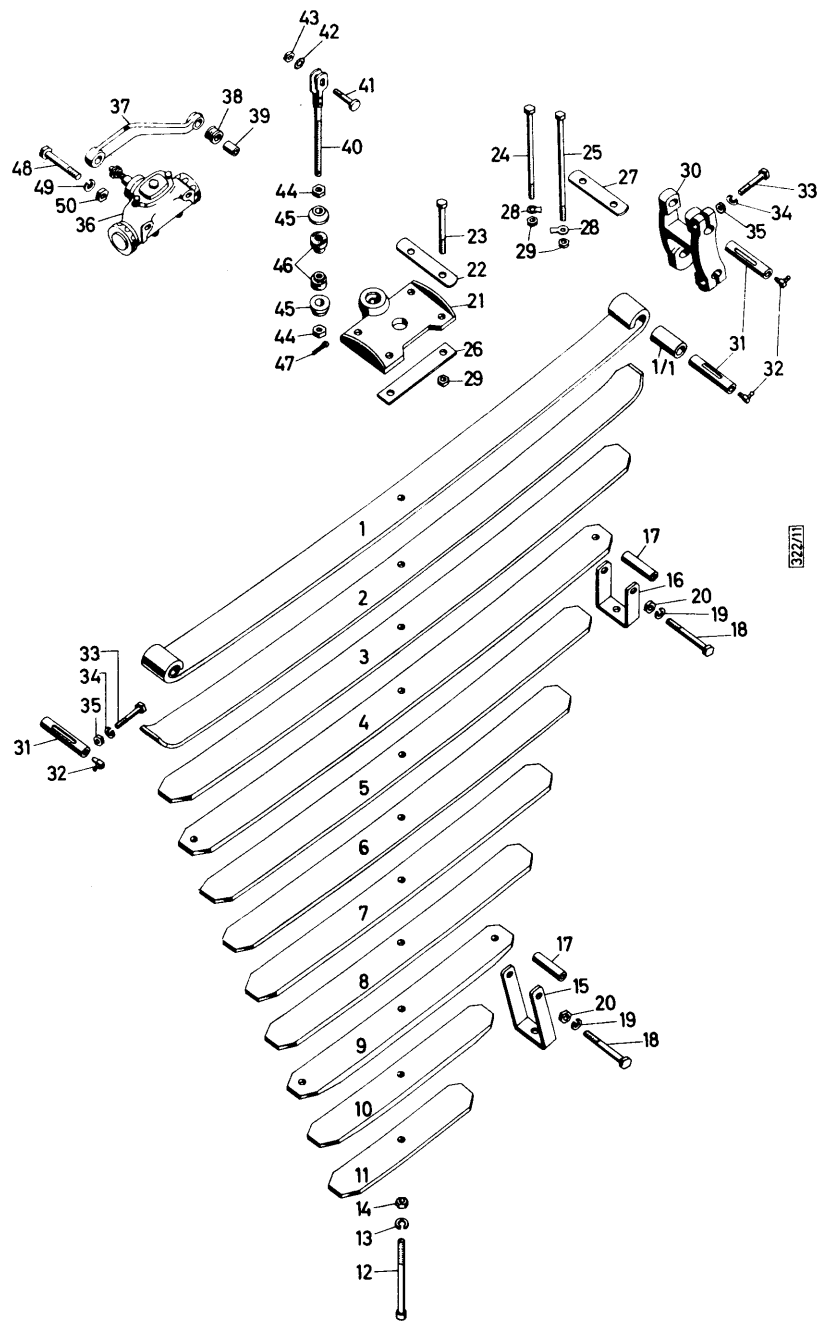

VORDERFEDER, STOSSDÄMPFER

Gruppe 7

Bild Nr.	Teil-Nr.	Benennung	Stück	Bemerkung	Bild Nr.	Teil-Nr.	Benennung	Stück	Bemerkung
+	000 701 763	Vorderfeder	2		30	078 447 000	Federlasche, links	1	
1	000 701 201	1. Federblatt mit 2 Augen	2		30	078 448 000	Federlasche, rechts	1	
1/1	078 431 000	Buchse	4		31	078 434 000	Federbolzen	6	
2	000 701 202	2. Federblatt mit gebogenen Enden	2		32	996 132 005	Kegel-Schmiemippel B 10 DIN 71 412	6	
3	000 701 203	3. Federblatt	2		33	990 020 042	Sechskantschraube M 8x52 DIN 931-8 G	6	
4	000 701 204	4. Federblatt	2		34	991 780 002	Federring 8 HN 14 557	6	
5	000 701 205	5. Federblatt	2		35	991 020 005	Sechskantmutter M 8 DIN 934-6 S	6	
6	000 701 206	6. Federblatt	2						
7	000 701 207	7. Federblatt	2		36	000 701 773	Stoßdämpfer, links	1	
8	000 701 208	8. Federblatt	2		36	000 701 774	Stoßdämpfer, rechts	1	
9	000 701 209	9. Federblatt	2		37	000 701 232	Hebel	2	
10	000 701 210	10. Federblatt	2		38	000 701 237	Gummibuchse	2	
11	000 701 211	11. Federblatt	2		39	000 701 236	Hülse	2	
12	990 483 018	Federschraube AM 10x90 DIN 4626	2		40	000 701 231	Gewindestange	2	
13	991 780 004	Federring 10 HN 14557	2		41	000 701 235	Gewindebolzen	2	
14	991 020 053	Sechskantmutter M 10 DIN 934-6 S	2		42	991 623 007	Zahnscheibe A 8,4 DIN 6797	2	
					43	991 020 005	Sechskantmutter M 8 DIN 934-6 S	2	
15	000 701 221	Federklammer	4		44	991 020 010	Sechskantmutter M 12 DIN 934-6 S	4	
16	000 701 222	Federklammer	4		45	900 085 372	Spannscheibe	4	
17	078 560 000	Abstandhülse	8		46	900 085 371	Gummipuffer	4	
18	990 020 050	Sechskantschraube M 8x85 DIN 931-8 G	8		47	992 600 018	Splint 3 x 20 DIN 94-St	2	
19	991 780 002	Federring 8 HN 14557	8						
20	991 020 005	Sechskantmutter M 8 DIN 934-6 S	8		48	990 040 035	Sechskantschraube M 14 x 1,5 x 75 DIN 960-8 G	4	
					49	991 780 008	Federring 14 HN 14 557	4	
21	000 701 251	Federspannplatte	2		50	991 020 055	Sechskantmutter M 14 x 1,5 DIN 934-6 S	4	
22	000 701 253	Sicherungsblech	4						
23	990 040 067	Sechskantschraube M 14x1,5x120 DIN 960-10 K	4						
24	990 040 074	Sechskantschraube M 14x1,5x220 DIN 960-10 K	3						
25	990 040 076	Sechskantschraube M 14x1,5x250 DIN 960-10K	1						
26	000 701 255	Sicherungsblech	2						
27	000 701 257	Sicherungsblech	1						
28	991 700 017	Sicherungsblech 15 DIN 93	2						
29	991 020 040	Sechskantmutter M 14x1,5 DIN 934-8 G	8						

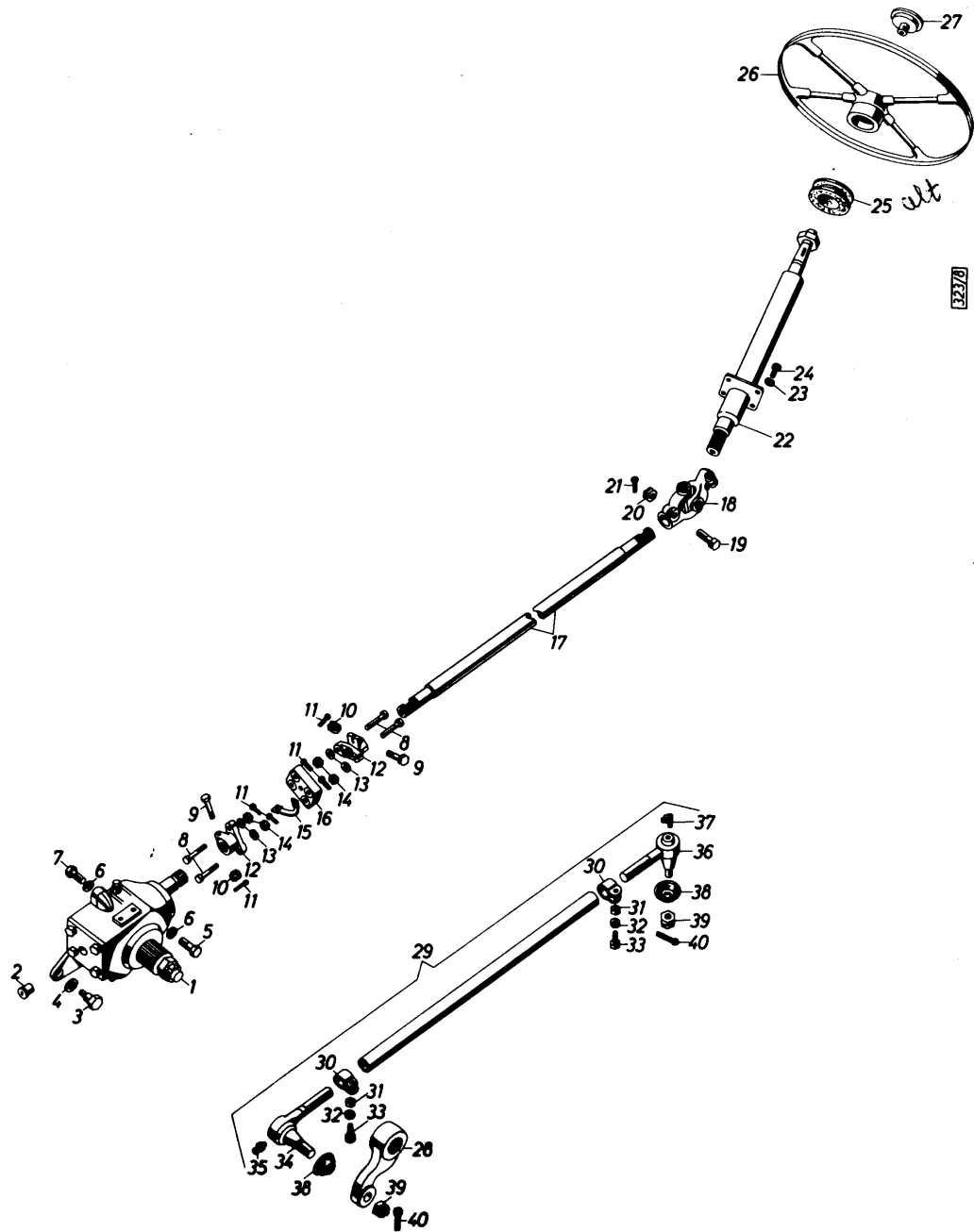

LENKUNG

Gruppe 7

Bild Nr.	Teil-Nr.	Benennung	ZF-Nr.	Stück	Bemerkung	Bild Nr.	Teil-Nr.	Benennung	ZF-Nr.	Stück	Bemerkung
Ersatzteile ohne Hanomag-Teile-Nr. können nur von der Herstellerfirma: Zahnradfabrik Friedrichshafen AG Werk Schwäbisch-Gmünd oder deren Niederlassungen bezogen werden For spares without Hanomag spare-parts numbers write to the manufacturer Zahnradfabrik Friedrichshafen AG Werk Schwäbisch-Gmünd or their agents. Prière de ne commander des pièces détachées sans référence Hanomag qu'au fabricant: Zahnradfabrik Friedrichshafen AG Werk Schwäbisch-Gmünd 707 Schwäbisch-Gmünd/Allemagne Fédérale ou à ses concessionnaires dans votre pays. Piezas de repuesto sin el número Hanomag de repuesto sólo pueden ser adquiridas de la casa fabricante: Zahnradfabrik Friedrichshafen AG Werk Schwäbisch-Gmünd o de sus representantes en el país de Udes.						22		Lenksäule	7358 457 117	1	2)
						23	991 780 002	Federring 8 HN 14 557		4	
						24	990 030 125	Sechskantschraube M 8 x 15 DIN 933-10 K		4	
						25	521 944 137	Lenksäulenlager		1	
						26	000 703 706	Lenkrad		1	
						27	302 115 014	Hupknopf		1	
						28	000 703 169	Lenkstockhebel		1	
						29	000 701 769	Schubstange		1	
						30	078 535 000	Klemmschelle		2	
						31	991 020 009	Sechskantmutter M 10 x 1 DIN 934-6 S		2	
						32	991 780 004	Federring 10 HN 14 557		2	
						33	990 040 018	Sechskantschraube M 10 x 1 x 45 DIN 960-8 G		2	
						34	038 225 000	Kugelgelenk, Linksgewinde		1	
						35	996 131 003	Kegel-Schmiernippel AM 10 DIN 71412		1	
						36	038 226 000	Kugelgelenk, Rechtsgewinde		1	
						37	996 133 008	Kegel-Schmiernippel CM 10 DIN 71412		1	
						38	078 630 000	Staubkappe		2	
						39	991 130 009	Kronenmutter M 16 x 1,5 DIN 937-5 S		2	
						40	992 600 034	Splint 4 x 50 DIN 94-Sr		2	
1	000 703 712	Lenkung	7358 955 145	1	1)						
2	990 086 800	Gummitülle		1							
3	990 111 020	Paßschraube M 14 k 6 x 45 DIN 609-10 K		1							
4	991 780 009	Federring 16 HN 14 557		1							
5	990 050 043	Sechskantschraube M 12 x 1,5 x 35 DIN 961-10 K		1							
6	991 780 005	Federring 12 HN 14 557		2							
7	990 040 053	Sechskantschraube M 12 x 1,5 x 50 DIN 960-10 K		1							
+		<u>Kupplung</u>	7358 403 108	1							
8		Mitnehmerschraube	7358 030 104	4							
9		Paßschraube	7368 030 114	2							
10		Kronenmutter	0770 024 001	2							
11		Splint 2 x 20 DIN 94	0631 701 106	6							
12		Kupplungsflansch	7358 003 136	2							
13		Scheibe 105 DIN 125	0630 001 048	4							
14		Kronenmutter M 10 DIN 70618 m 8 G	0637 017 013	4							
15		Massekabel	7315 040 149	1							
16		Gewebescheibe	7358 232 102	1							
+		Abdichtscheibe	7358 033 113	2							
17		Zwischenspindel	7358 014 121	1							
+		<u>Kreuzgelenk</u>	7358 410 121	1							
18		Kreuzgelenk	7358 310 121	1							
19		Paßschraube	7368 030 113	2							
20		Kronenmutter M 10 x 1 DIN 70617-8 G	0637 017 012	2							
21		Splint 2 x 20 DIN 94-Sr	0631 701 066	2							

1) Einzelteile siehe Seite 95
Single parts, see page 95
Pour pièces détachées, voir page 95
Piezas sueltas, véase página 95

2) Einzelteile siehe Seite 97
Single parts, see page 97
Pour pièces détachées, voir page 97
Piezas sueltas, véase página 97

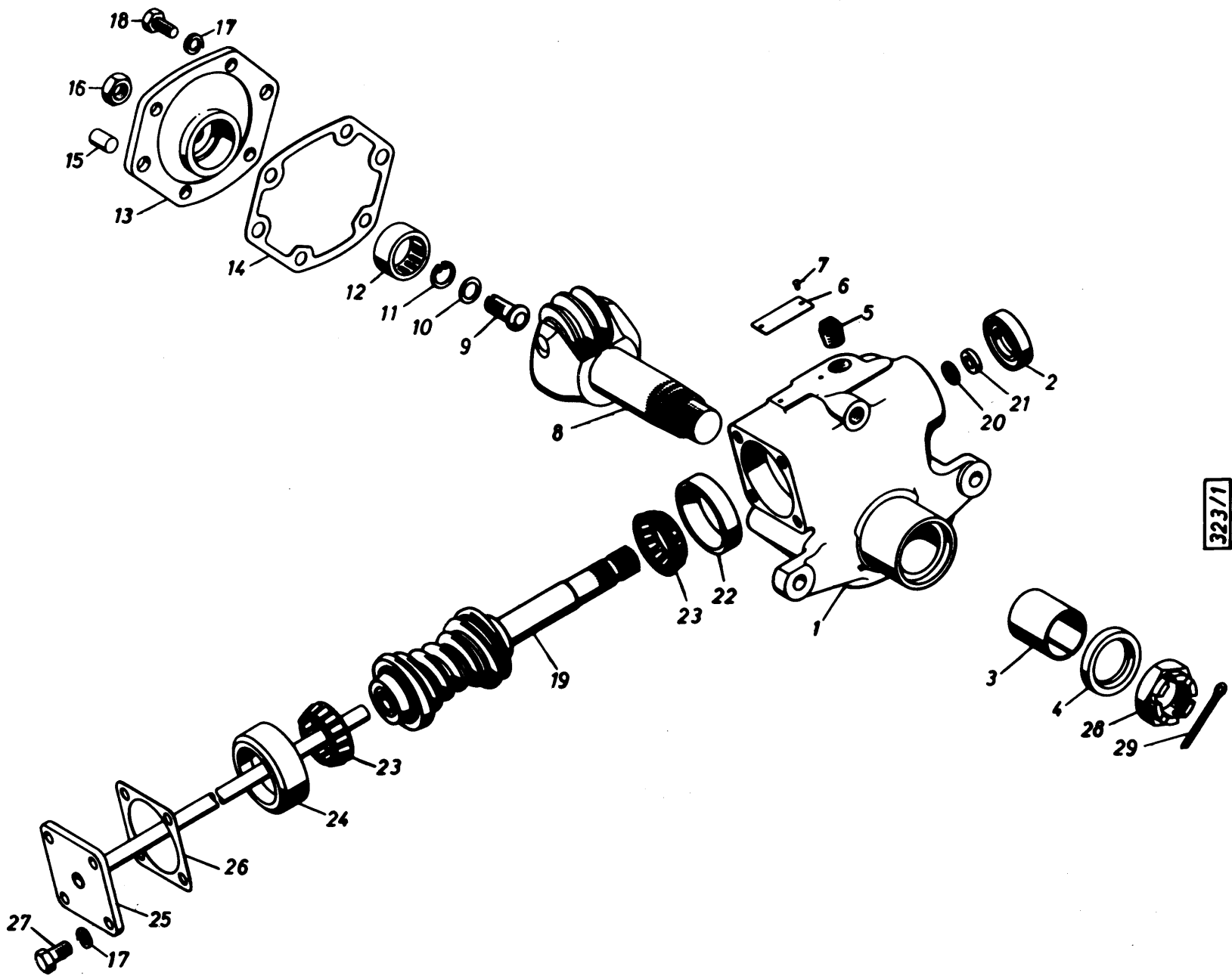

323/1

Bild Nr.	Benennung	ZF-Nr.	Stück	Bemerkung	Bild Nr.	Benennung	ZF-Nr.	Stück	Bemerkung
<p>Einzelteile zur Lenkung werden von der Herstellerfirma: Zahnradfabrik Friedrichshafen AG Werk Schwäbisch-Gmünd oder deren Niederlassungen geliefert.</p> <p>Single spares for the steering assembly are supplied by the manufacturer: Zahnradfabrik Friedrichshafen AG Werk Schwäbisch-Gmünd or by the representing firm in your country.</p> <p>Prière de commander les pièces détachées de la direction "GD 28" à vis globique et galet au constructeur: Zahnradfabrik Friedrichshafen AG Werk Schwäbisch-Gmünd 707 Schwäbisch-Gmünd/Allemagne Fédérale ou à ses concessionnaires dans votre pays.</p> <p>Piezas componentes para el mecanismo de dirección son suministradas por la casa fabricante: Zahnradfabrik Friedrichshafen AG Werk Schwäbisch-Gmünd o por la casa representante en el país de Udes.</p>					<p>19 <u>Lenkspindel</u> 7358 617 359 1</p> <p>20 <u>Wellendichtring BAD</u> 12 x 19 x 5 DIN 6504 0634 302 041 1</p> <p>21 Ring 7358 034 121 1</p> <p>22 Rollenlauftring 7358 034 107 1</p> <p>23 Rollenkäfig 7358 027 101 2</p> <p>24 Nachstellring 7358 034 108 1</p> <p>25 Nachstellflansch 7358 303 126 1</p> <p>26 Ausgleich-Dichtung 0,1 7358 033 102 nach Bedarf</p> <p>26 Ausgleich-Dichtung 0,12 7358 033 103 nach Bedarf</p> <p>26 Ausgleich-Dichtung 0,15 7358 033 104 nach Bedarf</p> <p>26 Ausgleich-Dichtung 0,3 7358 033 105 nach Bedarf</p> <p>17 Federring A 10 DIN 127 0630 301 011 4</p> <p>27 Sechskantschraube M 10 x 22 DIN 70614-8 G 0636 028 016 4</p> <p>28 Kronenmutter R - phos. M 30 x 1,5 DIN 937-5 D 0637 010 053 1</p> <p>29 Splint R - phos. 6 x 55 DIN 94 0631 701 072 1</p> <p>+ Abdeckring 7358 034 142 1</p>				
1	<u>Linksgehäuse F.L.</u> 108	7358 801 257	1						
2	<u>Wellendichtring BL</u> 60x72x8 DIN 6504	0634 300 605	1						
3	<u>Nadellager NK 60/25</u> INA	0635 301 167	1						
4	<u>Wellendichtring BASL</u> 25x47x10/12 DIN 6504	0634 302 283	1						
5	<u>Ölstopfen</u>	7358 240 101	1						
6	<u>Typenschild</u>	7358 040 102	1						
7	<u>Halbrundkornnagel 3 x 5</u> DIN 1476-4 D	0631 311 009	2						
+	<u>Lenkrollenwelle</u>	7358 605 169	1						
8	<u>Lenkrollenwelle F.L.</u> 187	7358 305 169	1						
9	<u>Nachstellschraube</u>	7325 030 105	1						
10	<u>Führungsscheibe</u>	7348 032 118-126	1	wahlweise					
11	<u>Seegerring J 22x1,3 Sd</u>	0630 532 007	1						
+	<u>Gehäusedeckel</u>	7368 602 103	1						
12	<u>Nadellager NK 32/20</u> INA	0635 301 145	1						
13	<u>Gehäusedeckel</u>	7368 002 103	1						
14	<u>Dichtung</u>	7358 033 108	1						
15	<u>Zylinderstift 13 m</u> 6 x 20 DIN 7	0631 302 102	2						
16	<u>Sechskantmutter M 14x1,5</u> DIN 936 m - 50	0637 009 017	1						
17	<u>Federring A 10 DIN 127</u>	1630 301 011	4						
18	<u>Sechskantschraube M 10x25</u> DIN 70614-8 G	0636 028 018	4						

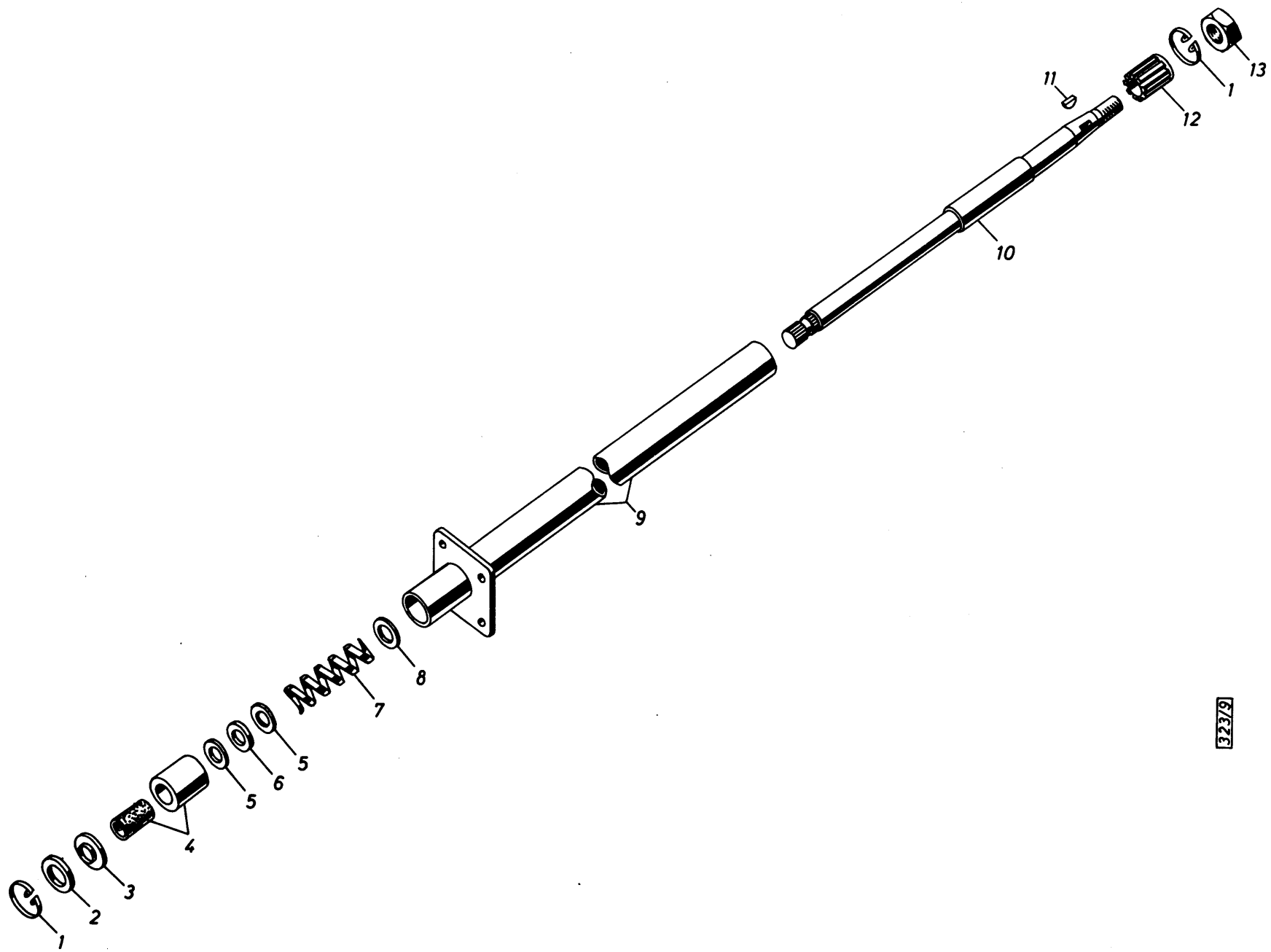

323/9

LENKSÄULE

Gruppe 7

Bild Nr.	Benennung	ZF-Nr.	Stück	Bemerkung	Bild Nr.	Benennung	ZF-Nr.	Stück	Bemerkung
<p>Einzelteile zur Lenkung werden von der Herstellerfirma: Zahnradfabrik Friedrichshafen AG Werk Schwäbisch-Gmünd oder deren Niederlassungen geliefert.</p> <p>Single spores for the steering assembly are supplied by the manufacturer: Zahnradfabrik Friedrichshafen AG Werk Schwäbisch-Gmünd or by the representing firm in your country.</p> <p>Prière de commander les pièces détachées de la direction "GD 28" à vis globique et galet au constructeur: Zahnradfabrik Friedrichshafen AG Werk Schwäbisch-Gmünd 707 Schwäbisch-Gmünd/Allemagne Fédérale ou à ses concessionnaires dans votre pays.</p> <p>Piezas componentes para el mecanismo de dirección son suministradas por la casa fabricante: Zahnradfabrik Friedrichshafen AG Werk Schwäbisch-Gmünd o por la casa representante en el país de Udes.</p>									
1	Seegerring S B 43	0630 513 044	2						
2	Scheibe	7358 032 150	1						
3	Hutmanschette H 25-10	0634 307 242	1						
4	Lagerring	7358 134 110	1						
5	Scheibe	7358 032 149	2						
6	Kugelhalter LD 13, Star	0635 299 007	1						
7	Druckfeder	7358 036 108	1						
8	Scheibe	7358 032 145	1						
9	Mantelrohr g. L. 820	7358 018 376	1						
10	Lenkspindel g. L. 926	7358 029 191	1						
11	Scheibenfeder 5 x 7,5 DIN 6888	0631 511 018	1						
12	Pendellagerring <i>MSW</i>	7358 134 104	1						
13	Sechskantmutter M 22 x 1,5 DIN 936 m-6 S-R-phos.	0637 009 078	1						

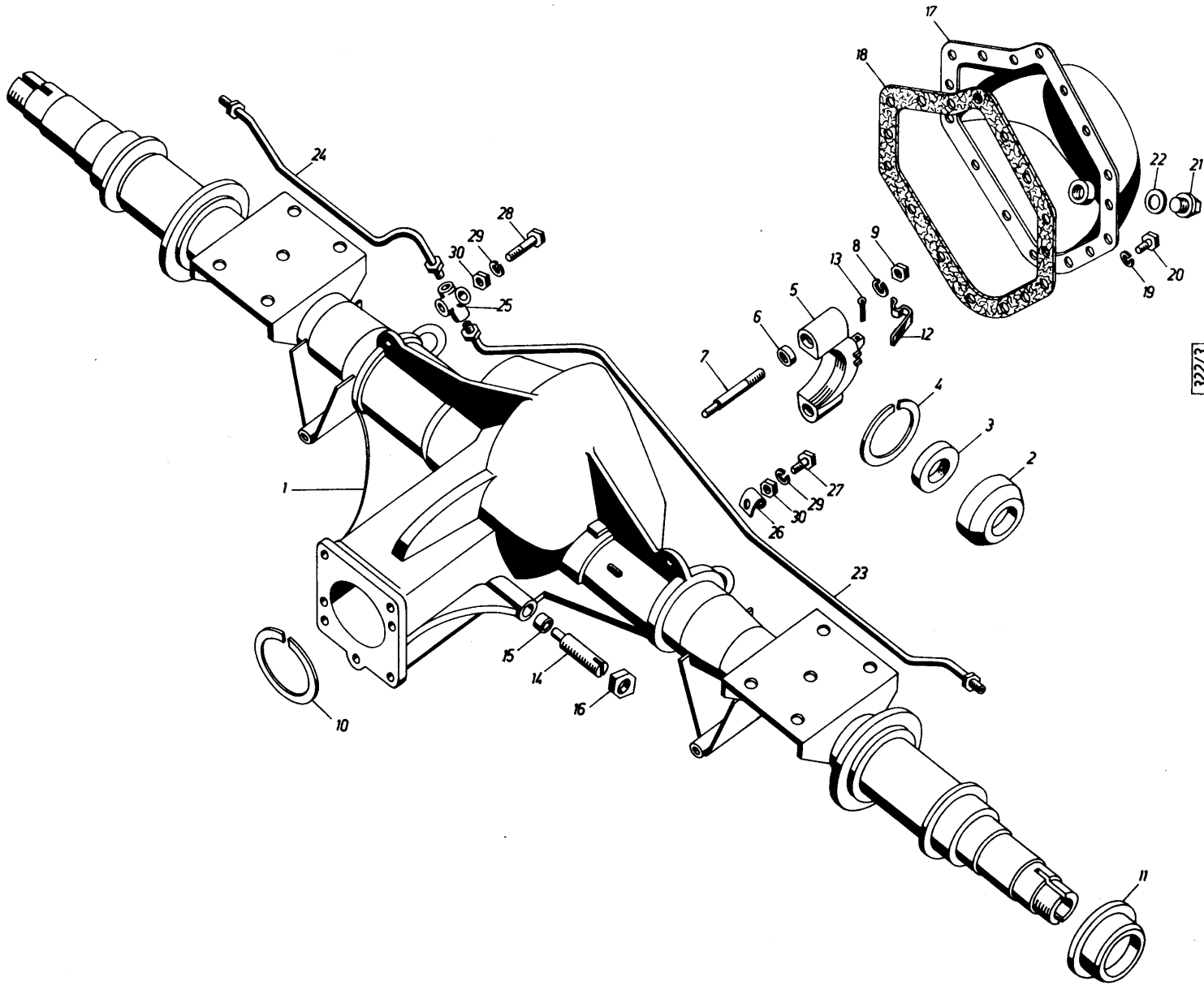

322/3

HINTERACHSE (Hinterachsbrücke)

Gruppe 8

Bild Nr.	Teil-Nr.	Benennung	Stück	Bemerkung
+	000 502 001	Hinterachse 7 : 37	1	1) 2) 5)
+	000 702 009	Hinterachse 7 : 41	1	2) 5) 6)
+	000 702 005	Hinterachse 7 : 37	1	3) 5)
1	000 702 710	Hinterachsbrücke	1	1) 2)
1	000 702 107	Hinterachsbrücke	1	3)
2	000 702 107	Abschlußring	2	
3	996 700 018	Radialdichtring A 42x72x12 DIN 6503	2	
4	992 710 030	Sg.-Ring 95x3 DIN 472	2	
5		Lagerdeckel	2	4)
6	079 472 000	Zentrierbuchse	4	
7	990 520 100	Stiftschraube M 14x1,5x75 DIN 939-10 K	4	
8	991 780 008	Federring 14 HN 14 557	4	
9	991 020 055	Sechskantmutter M 14x1,5 DIN 934-6 S	4	
10	079 530 000	Sprengring	1	
11	000 702 155	Anlagering	2	1) 2)
11	079 564 000	Anlagering	2	3)
12	900 079 437	Sicherungsstreifen	2	
13	992 600 034	Splint 4x50 DIN 94-St	2	
14	039 240 000	Stützschraube	1	
15	079 533 000	Stopfen	1	
16	990 030 010	Sechskantmutter M 22x1,5 DIN 936-5 S	1	
17	000 701 710	Deckel	1	
18	079 492 000	Dichtung	1	
19	991 780 002	Federring 8 HN 14 557	16	
20	990 030 041	Sechskantschraube M 8x15 DIN 933-8 G	16	
21	990 753 015	Verschlußschraube AM 18x1,5 DIN 7604-PH	2	
22	996 733 050	Dichtring C 18x24 DIN 7603-CuA.	2	
23	000 702 707	Bremsleitungsrohr, links	1	
24	000 702 708	Bremsleitungsrohr, rechts	1	
25	974 291 005	Verteiler, AM 12x1 HN 40 241	1	
26	085 351 000	Schelle	1	
27	990 030 045	Sechskantschraube M 8x22 DIN 933-8 G	1	
28	990 030 050	Sechskantschraube M 8x40 DIN 933-8 G	1	
29	991 780 002	Federring 8 HN 14 557	2	
30	991 020 005	Sechskantmutter M 8 DIN 934-6 S	2	

Bild Nr.	Teil-Nr.	Benennung	Stück	Bemerkung
				1) für 1,5 t Fahrzeuge for 1.5 t vehicles pour véhicules 1 T 5 para vehículos de 1,5 t
				2) für 2,5 t Fahrzeuge for 2.5 t vehicles pour véhicules 2 T 5 para vehículos de 2,5 t
				3) für 2,5 t Fahrzeuge mit Zwillingsbereifung for 2.5 t vehicles with twin tires pour véhicules 2 T 5 à pneus jumelés para vehículos de 2,5 t con neumáticos gemelos
				4) kein Ersatzteil no spare part non recharge no es pieza de repuesto
				5) mit Bremsteilen, ohne Federn und Stoßdämpfer with brake parts, without springs and shock absorbers avec éléments de freins, sauf ressorts et amortisseurs con piezas de freno, sin muelles y amortiguadores
				6) Bergübersetzung mountain reduction Démultiplication "montagne" con reducción de montaña

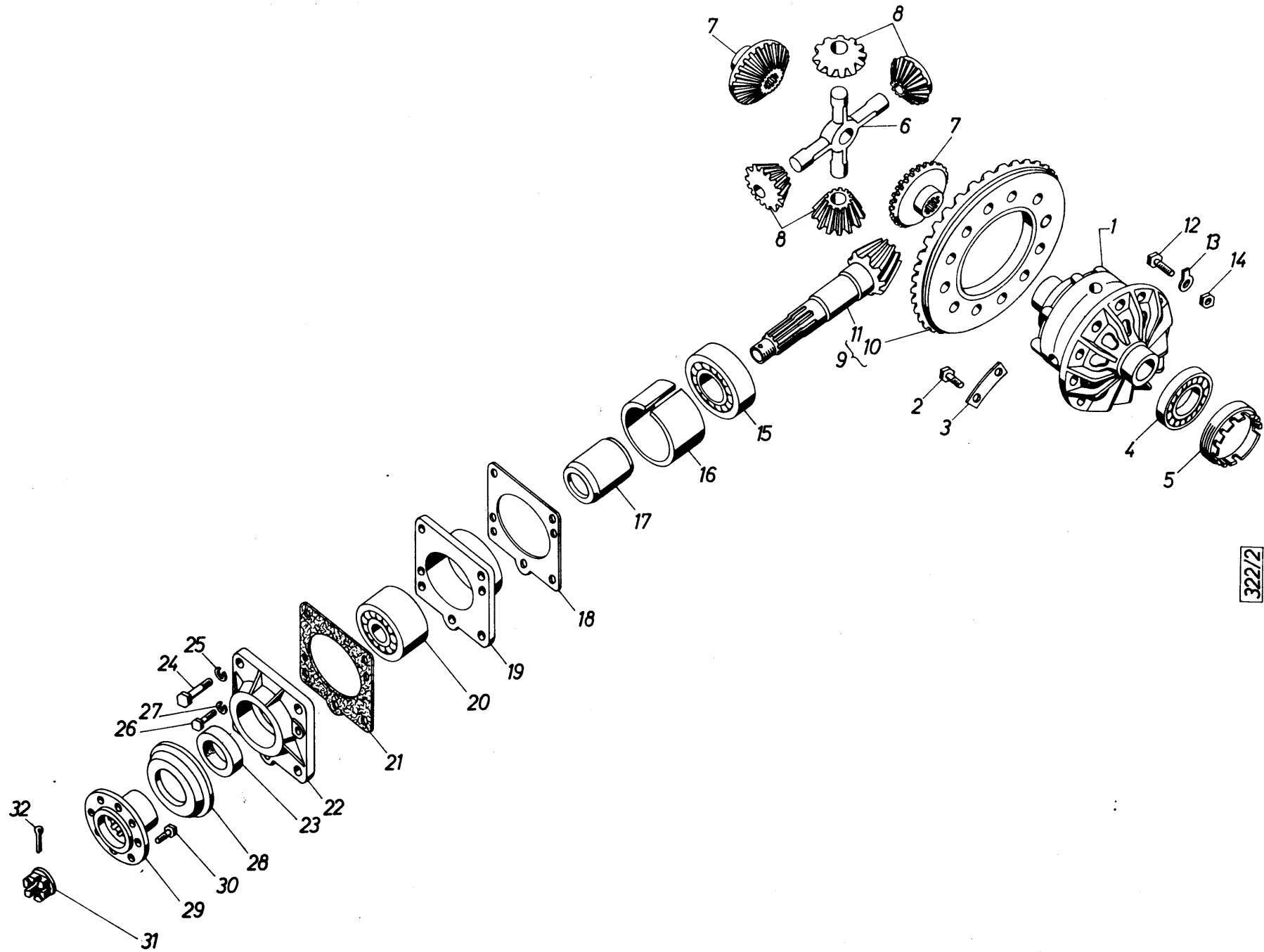

322/2

HINTERACHSE (Ausgleichgehäuse, Antriebssatz)

Gruppe 8

Bild Nr.	Teil-Nr.	Benennung	Stück	Bemerkung
1	039 218 000	Ausgleichgehäuse	1	
2	990 020 226	Sechskantschraube M 10x55 DIN 931-12 K	8	
3	079 609 000	Sicherungsblech	4	
4	994 120 018	Ringkegellager 32 211 DIN 720	2	
5	079 480 000	Ringmutter	2	
6	079 474 000	Ausgleichstern	1	
7	079 477 000	Ausgleichkegelrad, groß	2	
8	079 478 000	Ausgleichkegelrad, klein	4	
9	540 239 056	Antriebssatz 7 : 37	1	
10		Tellerrad 37 Zähne	1	
11		Antriebsritzel 7 Zähne	1	
9	540 239 057	Antriebssatz 7 : 41	1	
10		Tellerrad 41 Zähne	1	
11		Antriebsritzel 7 Zähne	1	
12	990 049 107	Sechskantschraube M 12 x 1,5 x 40 DIN 960-12 K	12	
13	991 700 016	Sicherungsblech 13 DIN 93	12	
14	990 020 039	Sechskantmutter M 12 x 1,5 DIN 934-8 G	12	
15	994 130 007	Zylinderlager NM 50 DIN 5412	1	
16	079 483 000	Abstandbuchse, außen	1	
17	079 482 000	Abstandbuchse, innen	1	
18	079 489 000	Beilegscheibe 0,1	nach Bedarf	
18	079 490 000	Beilegscheibe 0,3	nach Bedarf	
19	079 484 000	Lagerbuchse	1	
20	994 020 012	Schräglager 3309 DIN 628-C 3	1	
21	079 486 000	Dichtscheibe	nach Bedarf	
22	079 485 000	Lagerbuchsdeckel	1	
23	000 701 113	Radialdichtring	1	
24	990 040 051	Sechskantschraube M 12 x 1,5 x 40 DIN 960-10 K	4	
25	991 780 005	Federring 12 HN 14 557	4	
26	990 020 021	Sechskantschraube M 6 x 22 DIN 931-8 G	2	
27	991 780 001	Federring 6 HN 14 557	2	

Bild Nr.	Teil-Nr.	Benennung	Stück	Bemerkung
28	079 546 000	Abweiserling	1	
29	000 701 149	Mitnehmer	1	
30	079 391 000	Sechskantschraube (M 8 x 22)	8	
31	000 706 147	Kronenbundmutter	1	
32	992 600 034	Splint 4 x 50 DIN 94-Sr	1	

1) für 2,5 t Fahrzeuge
for 2.5 t vehicles
pour véhicules 2 T 5
para vehículos de 2,5 t

2) Bergübersetzung
mountain reduction
Démultiplication "montagne"
con reducción de montaña

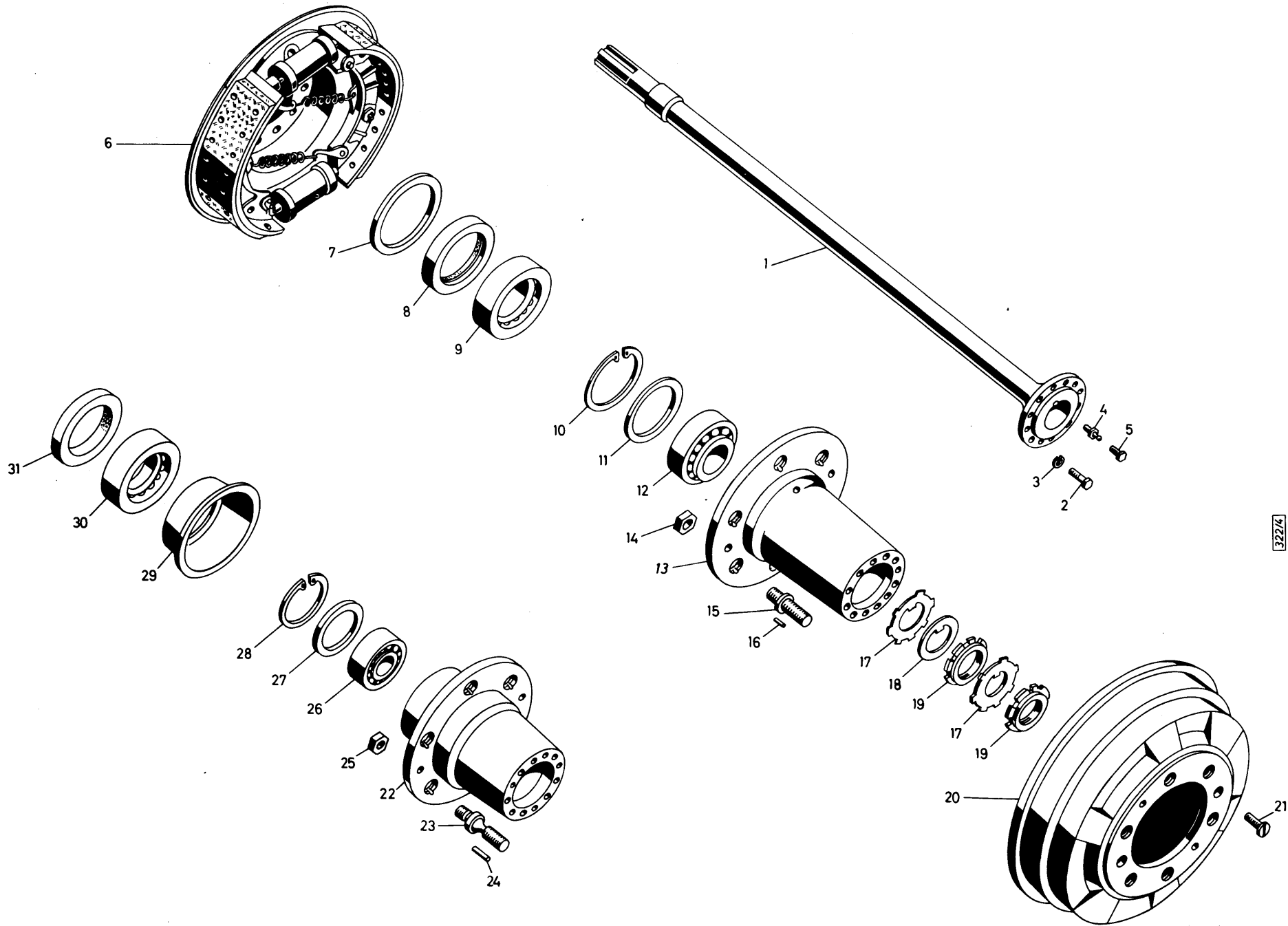

322/4

HINTERACHSE (Hinterachswelle, Hinterradnabe)

Gruppe 8

Bild Nr.	Teil-Nr.	Benennung	Stück	Bemerkung	Bild Nr.	Teil-Nr.	Benennung	Stück	Bemerkung
1	000 702 115	Hinterachswelle	2	1) 2)	26	994 120 018	Kegelrollenlager 32 211 DIN 720	2	3)
1	079 523 000	Hinterachswelle	2	3)	27	079 521 000	Beilegscheibe	2	3)
2	990 040 082	Sechskantschraube M 12 x 1,5 x 30 DIN 960-12 K	24		28	992 710 031	Sicherungsring 100 x 3 DIN 472	2	3)
3	991 780 005	Federring 12 HN 14 557	24		29	079 518 000	Fettfänger	2	3)
4	996 131 003	Kegel-Schmiernippel A 10 DIN 71 412	2	1) 3)	30	994 120 020	Kegelrollenlager 32 213 DIN 720	2)	3)
5	990 050 002	Sechskantschraube M 10 x 1 x 12 DIN 961-8 G	2	2)	31	996 990 002	Abdichtring 90 x 120 x 13	2	3)
6		siehe Seite 121 Bild-Nr.: +							
7	000 702 121	Fettfänger	2						
8	000 702 113	Radialdichtring	2						
9	994 120 020	Kegelrollenlager 32 213 DIN 720	2						
10	992 710 032	Sg.-Ring 110 x 4 DIN 472	2						
11	000 702 109	Beilegscheibe	2						
12	994 120 019	Kegelrollenlager 32 212 DIN 720	2						
13	000 702 123	Hinterradnabe	2	1) 2)					
14	078 603 000	Sechskantmutter	12						
15	078 513 000	Radbolzen, Linksgewinde	6						
15	078 514 000	Radbolzen, Rechtsgewinde	6						
16	992 011 027	Zylinderstift 5 m 6 x 9 DIN 7	12						
17	991 742 019	Sicherungsblech B 55 DIN 70 952	4						
18	079 522 000	Nasenscheibe	2						
19	991 330 012	Nutmutter M 55 x 1,5 DIN 70 852	4						
20		siehe Seite 121 Bild-Nr.: 50							
21		siehe Seite 121 Bild-Nr.: 51							
22	079 506 000	Hinterradnabe	2	3)					
23	079 519 000	Radbolzen, Linksgewinde	6	3)					
23	079 520 000	Radbolzen, Rechtsgewinde	6	3)					
24	992 011 029	Zylinderstift 5 m 6 x 12 DIN 7	12	3)					
25	078 603 000	Sechskantmutter	12	3)					

1) für 1,5 t Fahrzeuge
for 1,5 t vehicles
pour véhicules 1 T 5
para vehículos de 1,5 t

2) für 2,5 t Fahrzeuge
for 2,5 t vehicles
pour véhicules 2 T 5
para vehículos de 2,5 t

3) für 2,5 t Fahrzeuge mit Zwillingbereifung
for 2,5 t vehicles with twin tires
pour véhicules 2 T 5 à pneus jumelés
para vehículos de 2,5 t con neumáticos gemelos

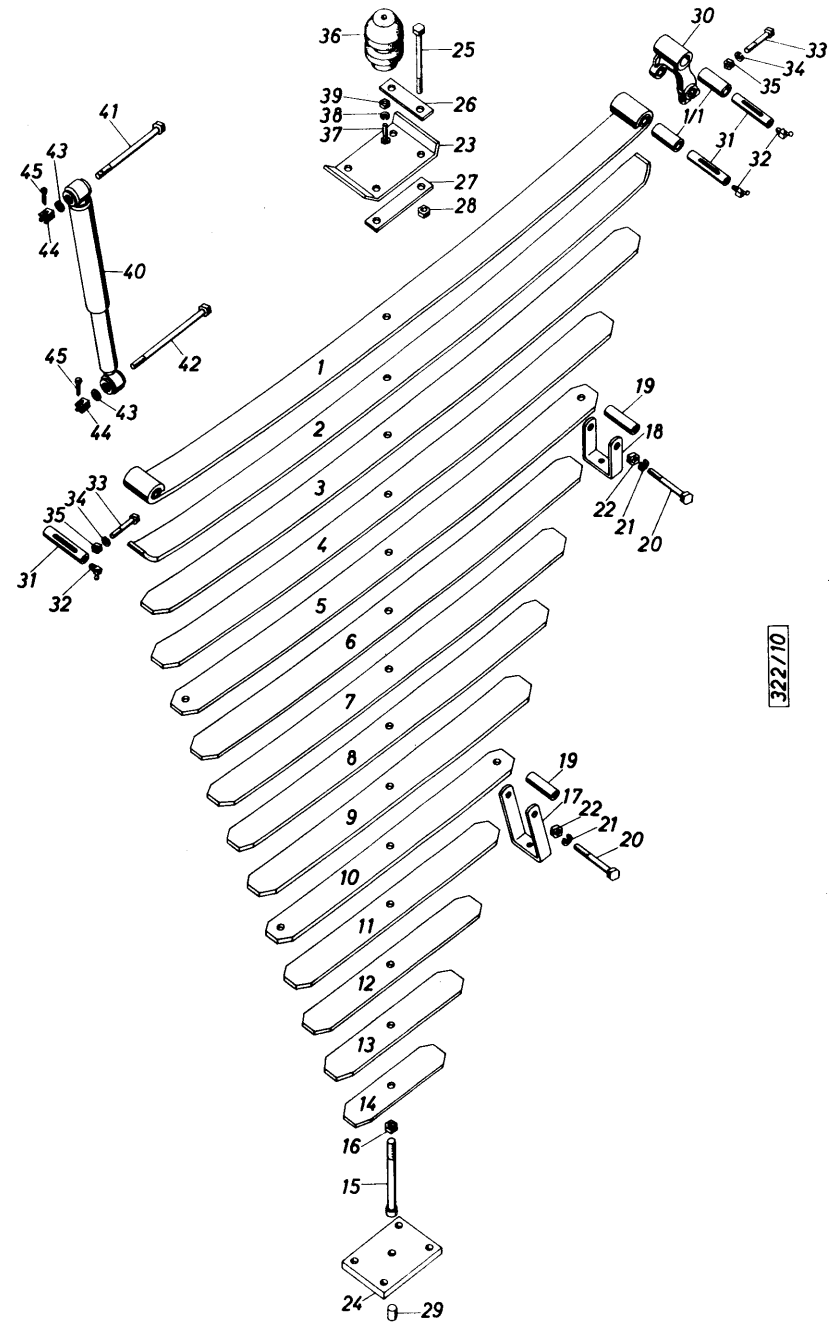

322710

HINTERFEDER, STOSSDÄMPFER

Gruppe 8

Bild Nr.	Teil-Nr.	Benennung	Stück	Bemerkung
+	039 236 000	Hinterfeder	2	1)
+	039 312 000	Hinterfeder	2	2)
1	079 611 000	1. Federblatt mit 2 Augen	2	
1/1	078 431 000	Buchse	4	
2	079 612 000	2. Federblatt mit gebogenen Enden	2	1)
2	079 726 000	2. Federblatt mit gebogenen Enden	2	2)
3	079 613 000	3. Federblatt	2	
4	079 614 000	4. Federblatt	2	
5	079 615 000	5. Federblatt	2	
6	079 616 000	6. Federblatt	2	
7	079 617 000	7. Federblatt	2	
8	079 618 000	8. Federblatt	2	
9	079 619 000	9. Federblatt	2	
10	079 620 000	10. Federblatt	2	1)
10	079 727 000	10. Federblatt	2	2)
11	079 621 000	11. Federblatt	2	1)
11	079 728 000	11. Federblatt	2	2)
12	079 622 000	12. Federblatt	2	1)
12	079 729 000	12. Federblatt	2	2)
13	079 623 000	13. Federblatt	2	1)
13	079 730 000	13. Federblatt	2	2)
14	079 624 000	14. Federblatt	2	1)
14	079 731 000	14. Federblatt	2	2)
15	990 483 007	Federschraube AM 10 x 130 DIN 4626-8 G	2	1)
15	990 483 008	Federschraube AM 10 x 140 DIN 4626-8 G	2	2)
16	079 625 000	Federmutter	2	
17	972 123 005	Federklammer C 60 x 95 DIN 4621	4	
18	992 123 002	Federklammer C 60 x 50 DIN 4621	4	1)
18	972 123 003	Federklammer C 60 x 56 DIN 4621	4	2)
19	078 560 000	Abstandhülse	8	
20	990 020 050	Sechskantschraube M 8 x 85 DIN 931-8 G	8	
21	991 780 002	Federring 8 HN 14 557	8	
22	991 020 005	Sechskantmutter M 8 DIN 934-6 S	8	

Bild Nr.	Teil-Nr.	Benennung	Stück	Bemerkung
23	000 702 215	Federplatte	2	
24	000 502 115	Zwischenlage	2	2)
25	990 040 070	Sechskantschraube M 14 x 1,5 x 160 DIN 960-10 K	8	1)
25	990 040 072	Sechskantschraube M 14 x 1,5 x 190 DIN 960-10 K	8	2)
26	079 402 000	Sicherungsblech	4	
27	000 702 217	Sicherungsblech	4	
28	991 020 040	Sechskantmutter M 14 x 1,5 DIN 934-8 G	8	
29	000 502 116	Zentrierstift	2	2)
30	038 169 000	Federlasche	2	
1/1	078 431 000	Buchse	2	
31	078 434 000	Federbolzen	6	
32	996 132 005	Kegel-Schmiernippel B 10 DIN 71 412	6	
33	990 020 042	Sechskantschraube M 8 x 52 DIN 931-8 G	6	
34	991 780 002	Federring 8 HN 14 557	6	
35	991 020 005	Sechskantmutter M 8 DIN 934-6 S	6	
36	077 570 000	Gummihohlfeder	2	2)
37	990 040 020	Sechskantschraube M 12 x 1,5 x 35 DIN 960-8 G	2	2)
38	991 780 005	Federring 12 HN 14 557	2	2)
39	991 020 054	Sechskantmutter M 12 x 1,5 DIN 934-6 S	2	2)
40	000 502 118	Stoßdämpfer S 26 x 200	2	
41	990 041 263	Sechskantschraube M 12 x 1,5 x 150 S DIN 960-10 K	2	
42	990 041 217	Sechskantschraube M 12 x 1,5 x 180 S DIN 960-10 K	2	
43	991 470 006	Scheibe 12 DIN 1440	4	
44	991 130 005	Kronenmutter M 12 x 1,5 DIN 937-5 S	4	
45	992 600 024	Splint 3 x 45 DIN 94-St	4	

1) für 1,5 t Fahrzeuge
for 1,5 t vehicles
pour véhicules 1 T 5
para vehículos de 1,5 t

2) für 2,5 t Fahrzeuge
for 2,5 t vehicles
pour véhicules 2 T 5
para vehículos de 2,5 t

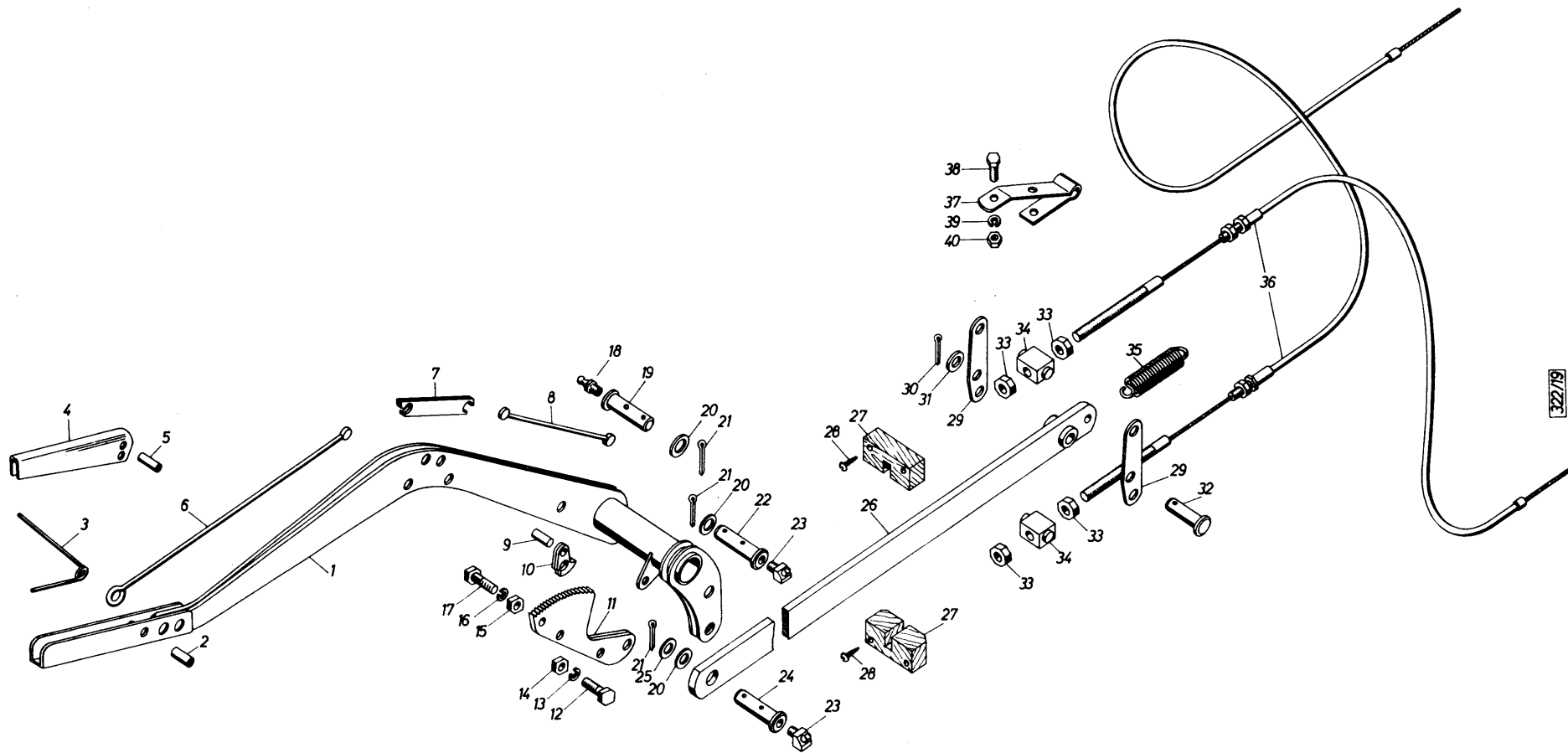

322719

Bild Nr.	Teil-Nr.	Benennung	Stück	Bemerkung
1	000 707 851	Handbremshebel	1	
2	992 343 014	Nietstift A 6 h 9 x 16 DIN 7341-St	1	
3	000 707 402	Feder	1	
4	000 707 406	Klinkhebel	1	
5	992 343 013	Nietstift A 5 h 9 x 15 DIN 7341-St	1	
6	000 707 854	Ösenstange	1	
7	000 707 853	Schieber	1	
8	000 707 852	Nippelstange	1	
9	992 343 001	Nietstift A 8 h 9 x 22 DIN 7341-St	1	
10	000 707 861	Klinke	1	
11	000 707 862	Rastsegment	1	
12	990 030 045	Sechskantschraube M 8 x 22 DIN 933-8 G	2	
13	991 780 002	Federring 8 HN 14 557	2	
14	991 020 005	Sechskantmutter M 8 DIN 934-6 S	2	
15	991 020 004	Sechskantmutter M 6 DIN 934-6 S	1	
16	991 780 001	Federring 6 HN 14 557	1	
17	990 030 029	Sechskantschraube M 6 x 15 DIN 933-8 G	1	
18	996 131 003	Kegel-Schmiernippel A 10 DIN 71 412	1	
19	000 707 418	Splintbolzen	1	
20	991 420 008	Scheibe 15 DIN 433-St	3	
21	992 600 034	Splint 4 x 45 DIN 94-St	3	
22	000 707 417	Splintbolzen	1	
23	996 132 005	Kegel-Schmiernippel B 10 DIN 71 412	2	
24	000 707 422	Splintbolzen 15	1	
25	991 614 010	Federscheibe B 14 DIN 137	1	
26	000 707 942	Zugstange	1	
27	000 707 423	Führungsklotz	2	
28	990 910 008	Halbrundholzschraube 4 x 15 DIN 96-St	4	
29	000 707 421	Doppelhebel	2	
30	992 600 034	Splint 4 x 50 DIN 94-St	1	
31	991 420 007	Scheibe 13 DIN 433-St	1	
32	993 523 013	Bolzen 12 h 11 x 40 x 34 DIN 1435-St 50	1	
33	991 020 053	Sechskantmutter M 10 DIN 934-6 S	4	
34	084 763 000	Ausgleichhebel	2	
35	900 084 039	Rückzugfeder	1	

Bild Nr.	Teil-Nr.	Benennung	Stück	Bemerkung
36		siehe Seite 121 Bild-Nr.: 11		
37	000 707 424	Schelle	1	
38	990 030 029	Sechskantschraube M 6 x 15 DIN 933-8 G	2	
39	991 780 001	Federring 6 HN 14 557	2	
40	991 020 004	Sechskantmutter M 6 DIN 934-6 S	2	

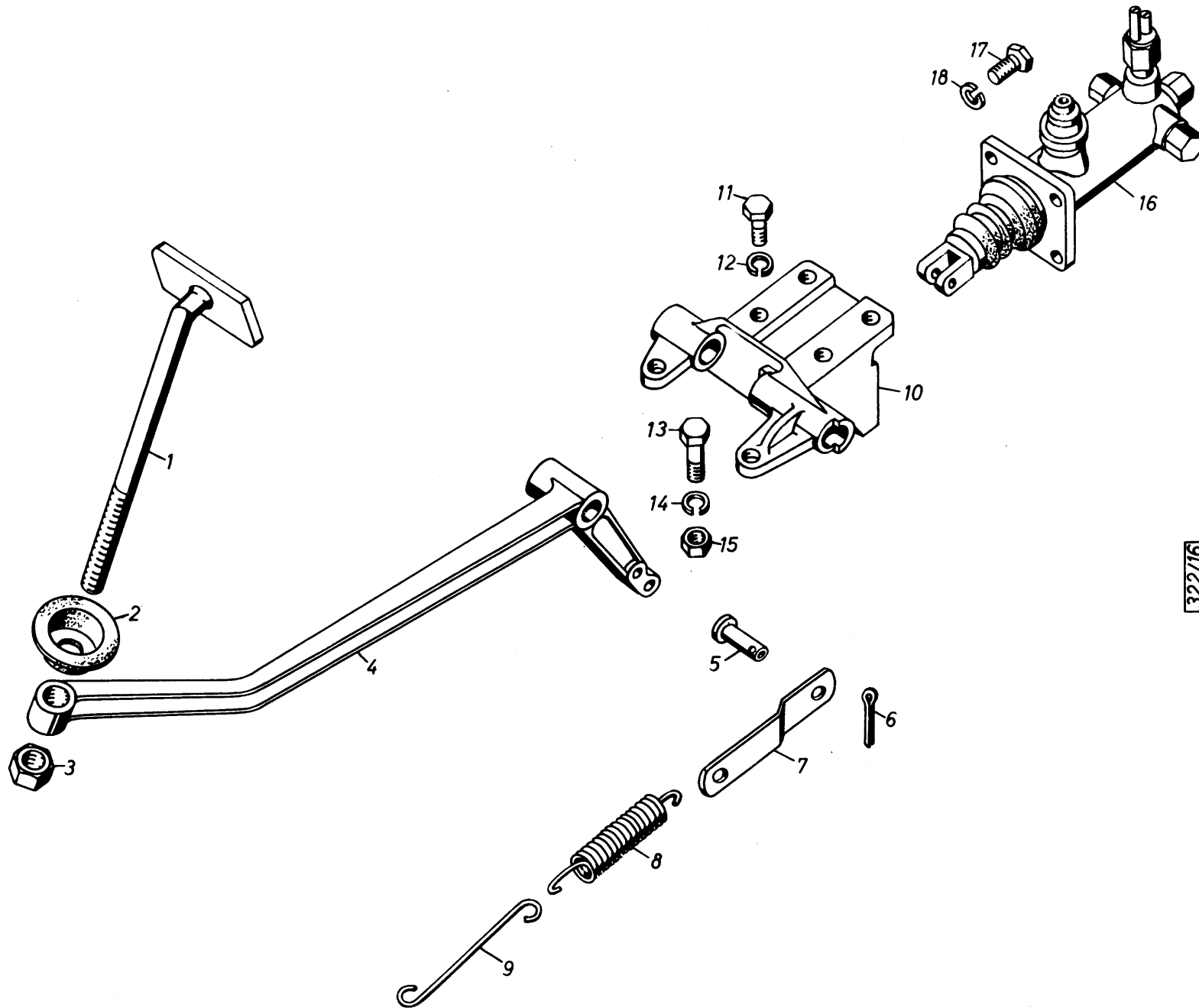

322/16

FUSSBREMSE

Gruppe 9

Bild Nr.	Teil-Nr.	Benennung	Stück	Bemerkung	Bild Nr.	Teil-Nr.	Benennung	Stück	Bemerkung
1	000 707 754	Fußplatte	1						
2	084 883 000	Gummimanschette	1						
3	991 020 040	Sechskantmutter M 14 x 1,5 DIN 934-8 G	1						
4	000 707 222	Bremsfußhebel	1						
5	993 512 130	Bolzen 10 f 8 x 30 x 26 DIN 1434	1						
6	992 600 024	Splint 3 x 45 DIN 94-St	1						
7	084 770 000	Einhängelasche	1						
8	900 084 039	Rückzugfeder	1						
9	000 707 208	Haken	1						
10	000 707 221	Fußhebelbock	1						
11	990 030 055	Sechskantschraube M 10 x 20 DIN 933-8 G	4						
12	991 780 004	Federring 10 HN 14 557	4						
13	990 020 036	Sechskantschraube M 8 x 30 DIN 931-8 G	1						
14	991 780 002	Federring 8 HN 14 557	1						
15	991 020 037	Sechskantmutter M 8 DIN 934-6 S	1						
16		Hauptbremszylinder	1	1)					
17	990 020 034	Sechskantschraube M 8 x 25 DIN 931-8 G	4						
18	991 780 002	Federring 8 HN 14 557	4						

1) Einzelteile siehe Seite 111
 Single parts, see page 111
 Pour pièces détachées, voir page 111
 Piezas sueltas, véase página 111

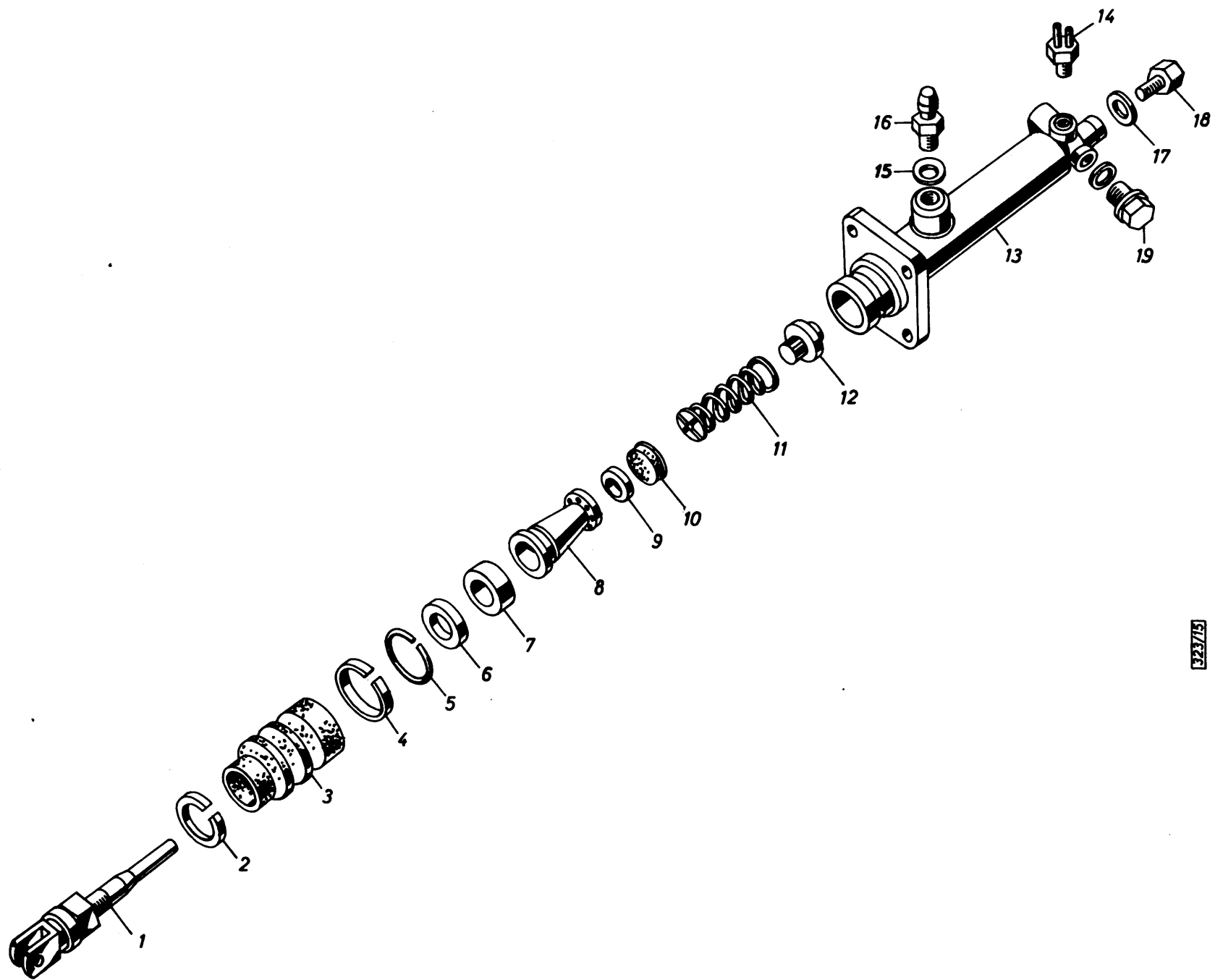

323/15

HAUPTBREMSZYLINDER

Gruppe 9

Bild Nr.	Teil-Nr.	Benennung	Stück	Bemerkung	Bild Nr.	Teil-Nr.	Benennung	Stück	Bemerkung
1	044 752 000	Kolbenstange	1						
+	084 779 000	<u>Hauptzylinder</u> 31,75 Ø x 36	1						
2	000 707 243	Bandage an der Kolbenstange	1						
3	000 707 241	Schutzkappe	1						
4	000 707 242	Bandage am Zylinder	1						
5	000 707 240	Sicherungsfederring	1						
6	000 707 239	Anschlagscheibe	1						
7	000 707 238	Sek.-Manschette	1						
8	000 707 236	<u>Kolben mit Füllscheibe</u>	1						
9	000 707 237	Füllscheibe	1						
10	000 707 235	Prim.-Manschette	1						
11	000 707 233	Druckfeder	1						
12	000 707 232	Bodenventil	1						
13		Gehäuse		3)					
14	974 803 001	Bremslichtschalter	1						
15	996 731 019	Dichtring A 22 x 27 DIN 7603-Cu.	1						
16	974 150 002	Schraubstutzen M 22 x 1,5/M 18 x 1,5 DIN 74 228	1						
17	996 731 011	Dichtring A 14 x 18 DIN 7603-Cu.	4						
18	974 150 001	Schraubstutzen M 14 x 1,5 DIN 74 228	1	1)					
18	974 150 001	Schraubstutzen M 14 x 1,5 DIN 74 228	3	2)					
19	084 799 000	Verschlussschraube	3	1)					
19	084 799 000	Verschlussschraube	1	2)					

1) für Fahrzeuge mit Bremsverstärker
for vehicles with brake energizer
pour véhicules avec servo-frein hydro-pneumatique "HYDRAIR"
para vehículos con energizador de freno

2) für Fahrzeuge ohne Bremsverstärker
for vehicles without brake energizer
pour véhicules sans servo-frein hydro-pneumatique "HYDRAIR"
para vehículos sin energizador de freno

3) kein Ersatzteil
no spare part
non rechange
no es pieza de repuesto



Bild Nr.	Teil-Nr.	Benennung	Stück	Bemerkung
1	971 180 016	Keilriemen 9,5 x 1250 DIN 7753	1	
2	151 174 518	Riemenscheibe	1	
3	991 780 001	Federring 6 HN 14 557	2	
4	990 020 024	Sechskantschraube M 6 x 30 DIN 931-8 G	2	
5	991 780 010	Federring 18 HN 14 557	1	
6	991 030 007	Sechskantmutter M 18 x 1,5 DIN 936-5 S	1	
7	992 540 009	Scheibenfeder 5 x 7,5 DIN 6888	1	
8	151 274 514	Luftpresser	1	
9	151 274 020	Zwischenplatte	1	
10	991 780 005	Federring 12 HN 14 557	2	
11	990 030 075	Sechskantschraube M 12 x 25 DIN 933-8 G	2	
12	991 780 002	Federring 8 HN 14 557	4	
13	990 020 039	Sechskantschraube M 8 x 40 DIN 931-8 G	4	
14	996 731 019	Dichtring A 22 x 27 DIN 7693-Cu	2	
15	151 174 036	Dämpferfilter	1	
16	044 795 000	Panzerschlauch 250 lang	2	
17	000 507 194	Rohr zur Reifenfüllflasche	1	
18	996 240 003	Befestigungsschelle 1 x 15 DIN 72 573-Str	2	
19	991 020 003	Sechskantmutter M 5 DIN 934-6 S	4	
20	991 780 003	Federring 5 HN 14 557	4	
21	990 323 019	Halbrundschrabe AM 5 x 15 DIN 86-4 S	4	
22	974 231 001	Winkelverschraubung A 15 DIN 74 301	2	
23	974 260 002	Sechskantmutter M 22 x 1,5 DIN 74 305	2	
24	974 204 015	Dichtring D 12 DIN 74 297	4	
25	974 203 011	Druckring C 15 DIN 74 297	4	
26	996 316 004	Schneidring L 15 DIN 3861	4	
27	974 201 003	Überwurfmutter AM 22 x 1,5 DIN 74 297	4	
28	974 500 001	Dichtring 22 x 28 HN 18 416 - AL	9	

Bild Nr.	Teil-Nr.	Benennung	Stück	Bemerkung
29	533 925 700	Druckregler	1	1)
29	533 925 740	Druckregler	1	2)
30	086 645 000	Bügel	1	1)
30	000 507 740	Bügel	1	2)
31	086 646 000	Lasche	2	
32	990 030 032	Sechskantschraube M 6 x 20 DIN 933-8 G	4	
33	991 780 001	Federring 6 HN 14 557	4	
34	991 020 004	Sechskantmutter M 6 DIN 934-6 S	4	
35	991 780 004	Federring 10 HN 14 557	1	
36	990 020 053	Sechskantmutter M 10 DIN 934-6 S	1	
37	974 225 001	Doppelstützen mit Sechskantmutter	1	2)
38	974 420 002	Frostschutzpumpe VDA 74 340	1	2)
39	990 020 050	Sechskantschraube M 8 x 85 DIN 931-8 G	2	2)
40	991 780 002	Federring 8 HN 14 557	2	2)
41	991 020 005	Sechskantmutter M 8 DIN 934-6 S	2	2)
42	000 507 197	Rohr v. d. Frostschutzpumpe zum Luftbehälter	1	2)
43	900 086 243	Schelle 15 Ø	1	
44	991 780 001	Federring 6 HN 14 557	1	
45	990 030 029	Sechskantschraube M 6 x 15 DIN 933-8 G	1	
46	974 221 001	Übergangsstück A 15 DIN 74 299	1	1)
47	974 204 015	Dichtring D 12 DIN 74 297	1	
48	974 203 011	Druckring C 15 DIN 74 297	1	
49	996 316 004	Schneidring L 15 DIN 3861	1	
50	974 201 003	Überwurfmutter AM 22 x 1,5 DIN 74 297	1	
51	000 507 196	Rohr v. Druckregler zum Luftbehälter	1	1)
52	974 233 005	Winkelstück CM 22 x 1,5 DIN 74 301	2	
53	974 260 002	Sechskantmutter M 22 x 1,5 DIN 74 305	2	

1) für Bremsanlagen ohne Frostschutzpumpe
for brake systems without defrosting pump
pour installations de freins sans pompe antigel
para sistemas de freno sin bomba de anticongelación

2) für Bremsanlage mit Frostschutzpumpe
for brake systems with defrosting pump
pour installations de freins avec pompe antigel
para sistemas de freno con bomba de anticongelación

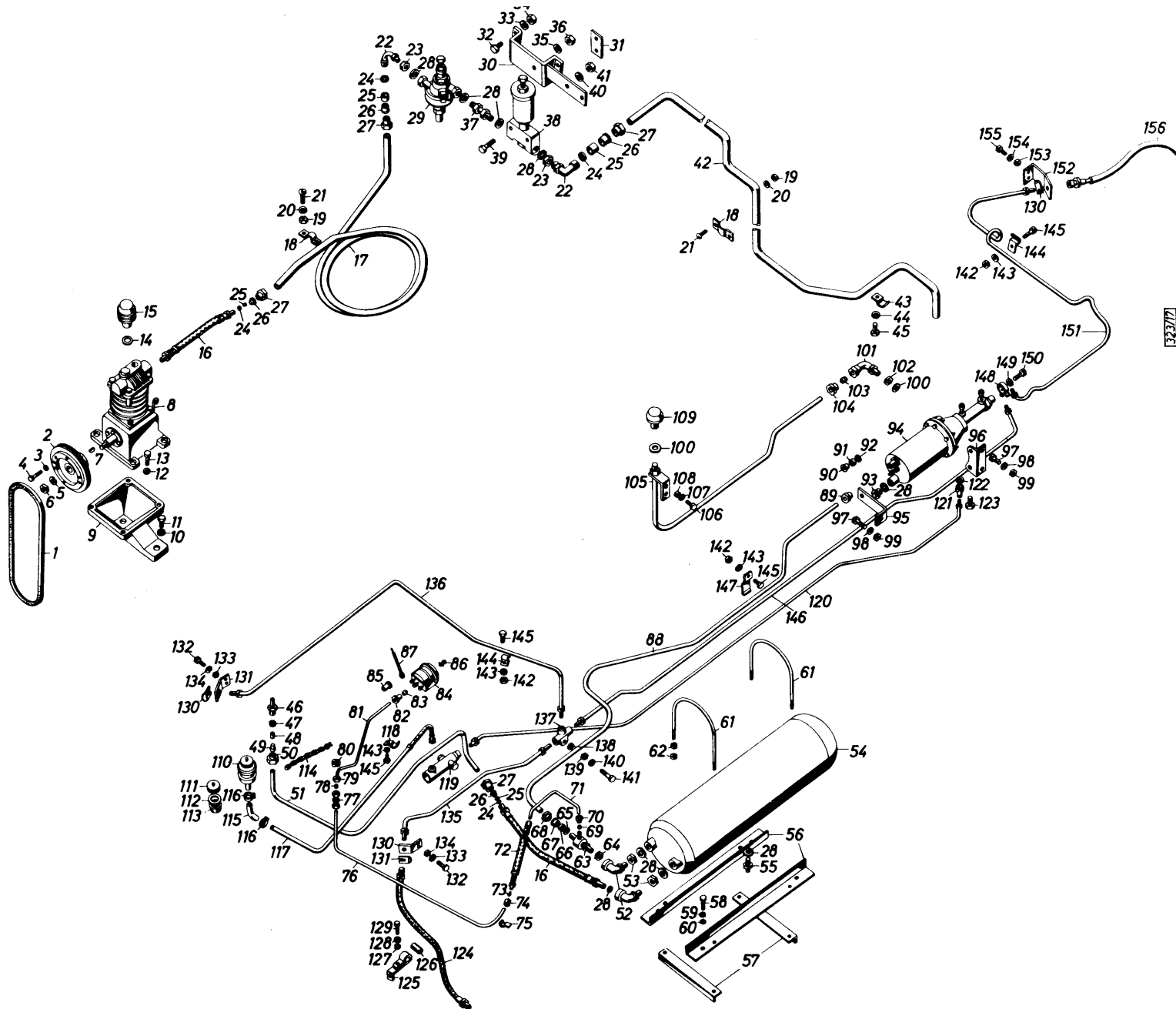

Bild Nr.	Teil-Nr.	Benennung	Stück	Bemerkung
54	000 507 103	Luftbehälter 20 Liter	1	
55	533 925 142	Entwässerungsventil	1	
56	000 507 104	Träger	2	
57	900 074 214	Strebe	2	
58	990 030 055	Sechskantschraube M 10 x 20 DIN 933-8 G	4	
59	991 780 004	Federring 10 HN 14 557	4	
60	991 020 053	Sechskantmutter M 10 DIN 934-6 S	4	
61	900 074 213	Spannbügel	2	
62	991 020 005	Sechskantmutter M 8 DIN 934-6S	8	
63	974 630 002	Prüfanschluß B 15 HN 40 292	1	
64	974 260 002	Sechskantmutter M 22 x 1,5 DIN 74 305	1	
65	974 204 015	Dichtring D 12 DIN 74 297	1	
66	974 203 011	Druckring C 15 DIN 74 297	1	
67	996 316 004	Schneidring L 15 DIN 3861	1	
68	974 201 003	Überwurfmutter AM 22 x 1,5 DIN 74 297	1	
69	996 316 016	Schneidring L 6 DIN 3861	1	
70	996 315 017	Überwurfmutter AL 6 DIN 3870	1	
71	000 507 198	Rohr zum Verbindungsschlauch	1	
72	900 041 717	Verbindungsschlauch	1	
73	996 530 003	Doppelkegelring 6 DIN 3862	2	
74	996 315 021	Überwurfmutter AL 6 DIN 3870-Gvz	2	
75	900 085 843	Schelle 6 Ø	1	
76	000 507 199	Zwischenrohr	1	
77	974 210 001	Verbindungsstück 6 DIN 3870	1	
78	996 316 016	Schneidring L 6 DIN 3861	2	
79	996 315 017	Überwurfmutter AL 6 DIN 3870	2	
80	084 353 000	Gummitülle	1	
81	000 507 200	Rohr zum Manometer	1	
82	996 315 017	Überwurfmutter AL 6 DIN 3870	1	
83	996 316 016	Schneidring L 6 DIN 3861	1	
84	000 509 805	Druckmesser	1	
85	000 509 236	Gummischutzhülse	1	
86	975 000 024	Glühlampe H 24 V. 3 W. DIN 72 601	1	2)
86	975 000 022	Glühlampe H 12 V. 2 W. DIN 72 601	1	2)
87		Kabel	1	3)

Bild Nr.	Teil-Nr.	Benennung	Stück	Bemerkung
88	000 507 111	Rohr zum Hydrair	1	
89	974 201 003	Überwurfmutter AM 22 x 1,5 DIN 74 297	1	
90	996 316 004	Schneidring L 15 DIN 3861	1	
91	974 203 011	Druckring C 15 DIN 74 297	1	
92	974 204 015	Dichtring D 12 DIN 74 297	1	
93	974 260 001	Hohlschraube M 22 x 1,5 DIN 74 305	1	
94	044 673 000	Bremsgerät Hydrair	1	1)
95	900 074 221	Winkel, vorderer	1	
96	900 074 222	Winkel, hinterer	1	
97	990 030 044	Sechskantschraube M 8 x 20 DIN 933-8 G	3	
98	991 780 002	Federring 8 HN 14 557	3	
99	991 020 005	Sechskantmutter M 8 DIN 934-6 S	3	
100	996 731 015	Dichtring A 18 x 22 DIN 7603-Cu	2	
101	974 620 002	Winkel-Einschr.-Verschr.-M 18 x 1,5	1	
102	991 030 007	Sechskantmutter M 18 x 1,5 DIN 936-5 S	1	
103	996 316 001	Schneidring d 10-L	1	
104	996 315 002	Überwurfmutter AS DIN 3780	1	

1) Einzelteile siehe Seite 125, 126
 Single parts, see page 125, 126
 Pour pièces détachées, voir pages 125, 126
 Piezas sueltas, véase página 125, 126

2) für Fahrzeuge mit Bremsverstärker
 for vehicles with brake energizer
 pour véhicules avec servo-frein hydro-pneumatique HYDRAIR
 para vehículos con energizador de freno

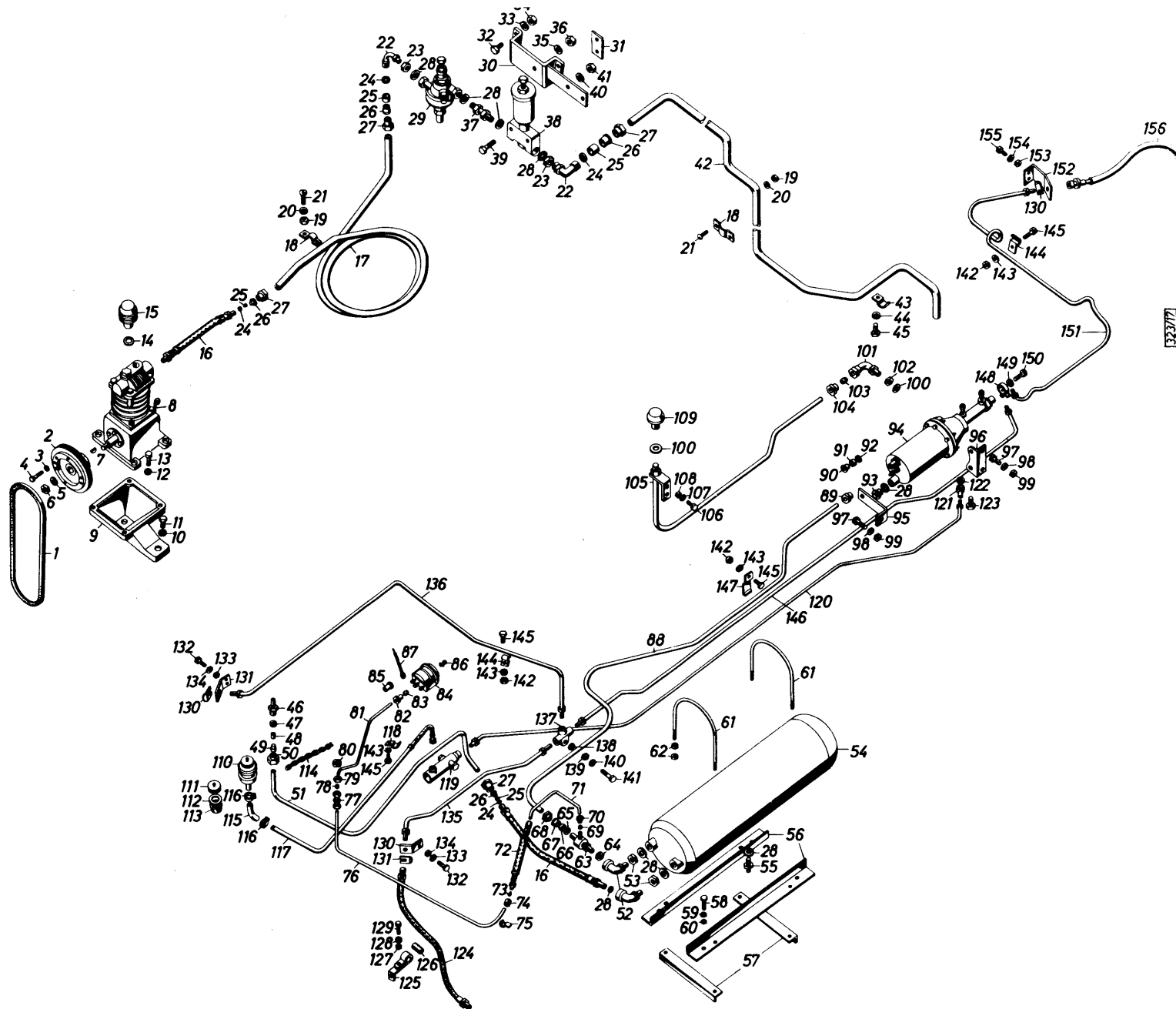
3) kein Ersatzteil
 no spare part
 non rechange
 no es pieza de repuesto



Bild Nr.	Teil-Nr.	Benennung	Stück	Bemerkung
105	000 507 722	Halter für Luftfilter mit Rohr	1	
106	990 030 044	Sechskantschraube M 8 x 20 DIN 933-8 G	2	
107	991 780 002	Federring 8 HN 14 557	2	
108	991 020 005	Sechskantmutter M 8 DIN 934-6 S	2	
109		siehe Seite 113 Bild 15		
110	540 144 103	<u>Ausgleichbehälter</u>	1	2)
110	000 507 723	<u>Ausgleichbehälter</u>	1	3)
111	540 184 240	<u>Verschuß</u>	1	2)
111	000 507 161	<u>Verschuß</u>	1	3)
112	540 184 601	<u>Dichtung</u>	1	
113	540 184 241	Sieb	1	
114	000 507 721	Patentkette	1	3)
115	540 184 242	Verbindungsschlauch	1	
116	996 260 024	Schlauchschelle Norma S 14/9	2	
117	000 507 744	Rohr zum Hauptbremszylinder	1	
118	900 086 244	Schelle für Rohr 10 Ø	1	
119		Hauptbremszylinder	1	1)
120	000 507 701	Rohr zum Hydrair	1	
121	974 132 001	Ringstutzen	1	
122	996 731 012	Dichtring A 14 x 20 DIN 7603-Cu	2	
123	974 180 001	Hohlschraube M 14 x 1,5	1	
124	974 010 005	Bremsschlauch BE 10x620 lg. DIN 74 225	2	
125	000 707 268	Schelle	2	
126	000 707 269	Gummitülle	2	
127	991 020 005	Sechskantmutter M 8 DIN 934-6 S	2	
128	991 780 002	Federring 8 HN 14 557	2	
129	990 030 041	Sechskantschraube M 8 x 15 DIN 933-8 G	2	
130	974 140 001	Bremsschlauchhalter	3	
131	077 758 000	Halter für Bremsschlauch	2	
132	990 030 044	Sechskantschraube M 8x20 DIN 933-8 G	4	
133	991 780 002	Federring 8 HN 14 557	4	
134	991 020 005	Sechskantmutter M 8 DIN 934-6 S	4	

Bild Nr.	Teil-Nr.	Benennung	Stück	Bemerkung
135	000 507 704	Rohr zum linken Bremsschlauch	1	2)
135	000 707 771	Rohr zum linken Bremsschlauch	1	3)
136	000 507 705	Rohr zum rechten Bremsschlauch	1	2)
136	000 707 772	Rohr zum rechten Bremsschlauch	1	3)
137	974 291 005	Verteiler AM 12 x 1 HN 40 241-Ms	1	
138	900 077 087	Abstandhülse	1	
139	991 020 005	Sechskantmutter M 8 DIN 934-6 S	1	
140	991 780 002	Federring 8 HN 14 557	1	
141	990 020 040	Sechskantschraube M 8 x 45 DIN 931-8 G	1	
142	991 020 004	Sechskantmutter M 6 DIN 934-6 S	6	
143	991 780 001	Federring 6 HN 14 557	7	
144	900 085 843	Schelle für Rohr 6 Ø	6	
145	990 030 029	Sechskantschraube M 6 x 15 DIN 933-8 G	7	
146	000 507 703	Rohr zum Verteiler	1	
147	900 085 665	Doppelschelle	2	
148	974 130 002	Ringstutzen B 14 M 12 x 1-M 12 x 1	1	
149	996 731 012	Dichtring A 14 x 20 DIN 7603-Cu	2	
150	974 180 001	Hohlschraube M 14 x 1,5	1	
151	000 507 741	Rohr zum hinteren Bremsschlauch	1	2)
151	000 707 783	Rohr zum hinteren Bremsschlauch	1	3)
152	077 973 000	Halter für Bremsschlauch	1	
153	991 020 005	Sechskantmutter M 8 DIN 934-6 S	2	
154	991 780 002	Federring 8 HN 14 557	2	
155	990 030 044	Sechskantschraube M 8 x 20 DIN 933-8 G	2	
156	900 074 276	Bremsschlauch	1	

1) Einzelteile siehe Seite 111
 Single parts, see page 111
 Pour pièces détachées, voir page 111
 Piezas sueltas, véase página 111

2) für Fahrzeuge mit Bremsverstärker
 for vehicles with brake energizer
 pour véhicules avec servo-frein hydro-pneumatique "HYDRAIR"
 para vehículos con energizador de freno

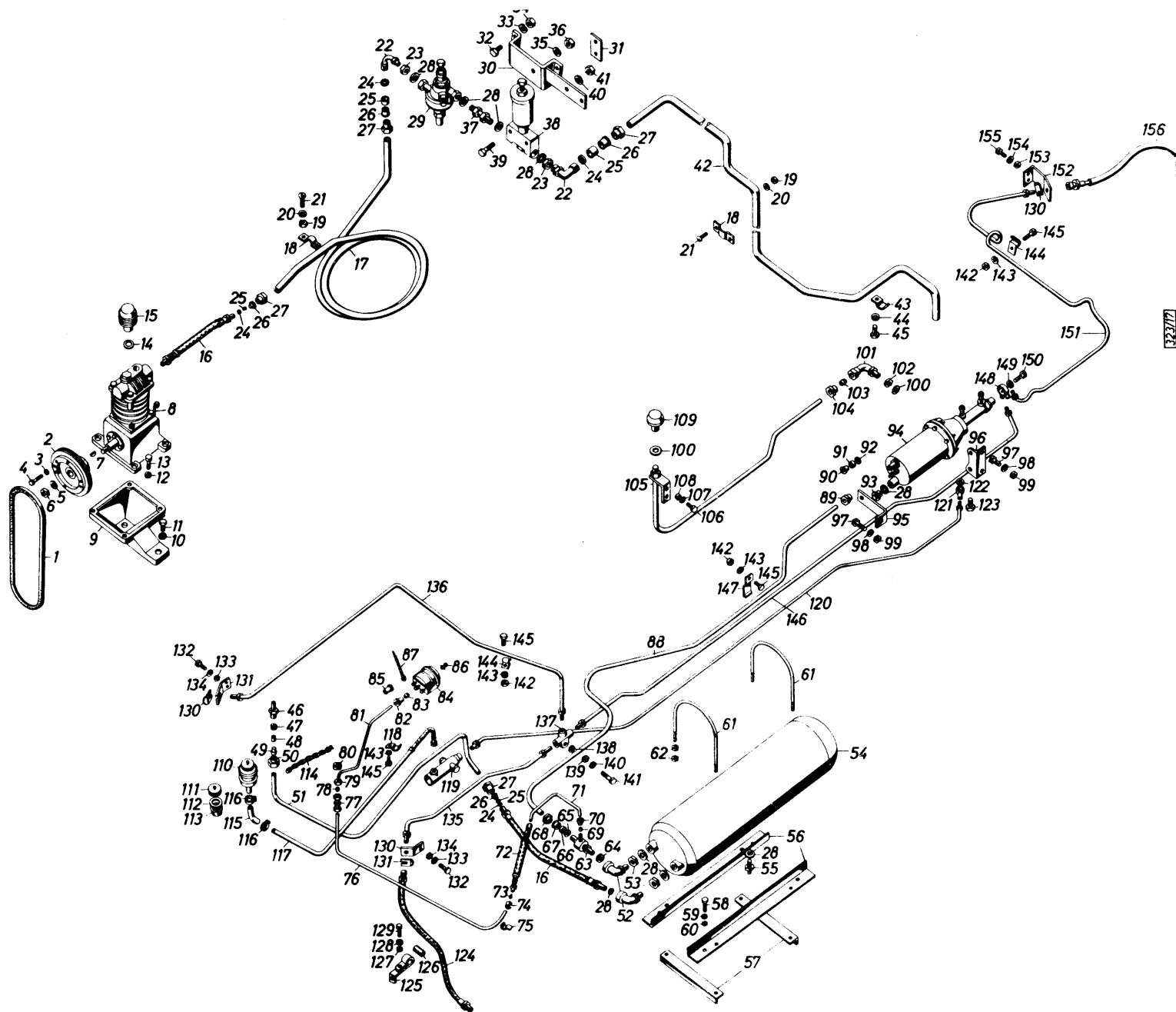
3) für Fahrzeuge ohne Bremsverstärker
 for vehicles without brake energizer
 pour véhicules sans servo-frein hydro-pneumatique "HYDRAIR"
 para vehículos sin energizador de freno

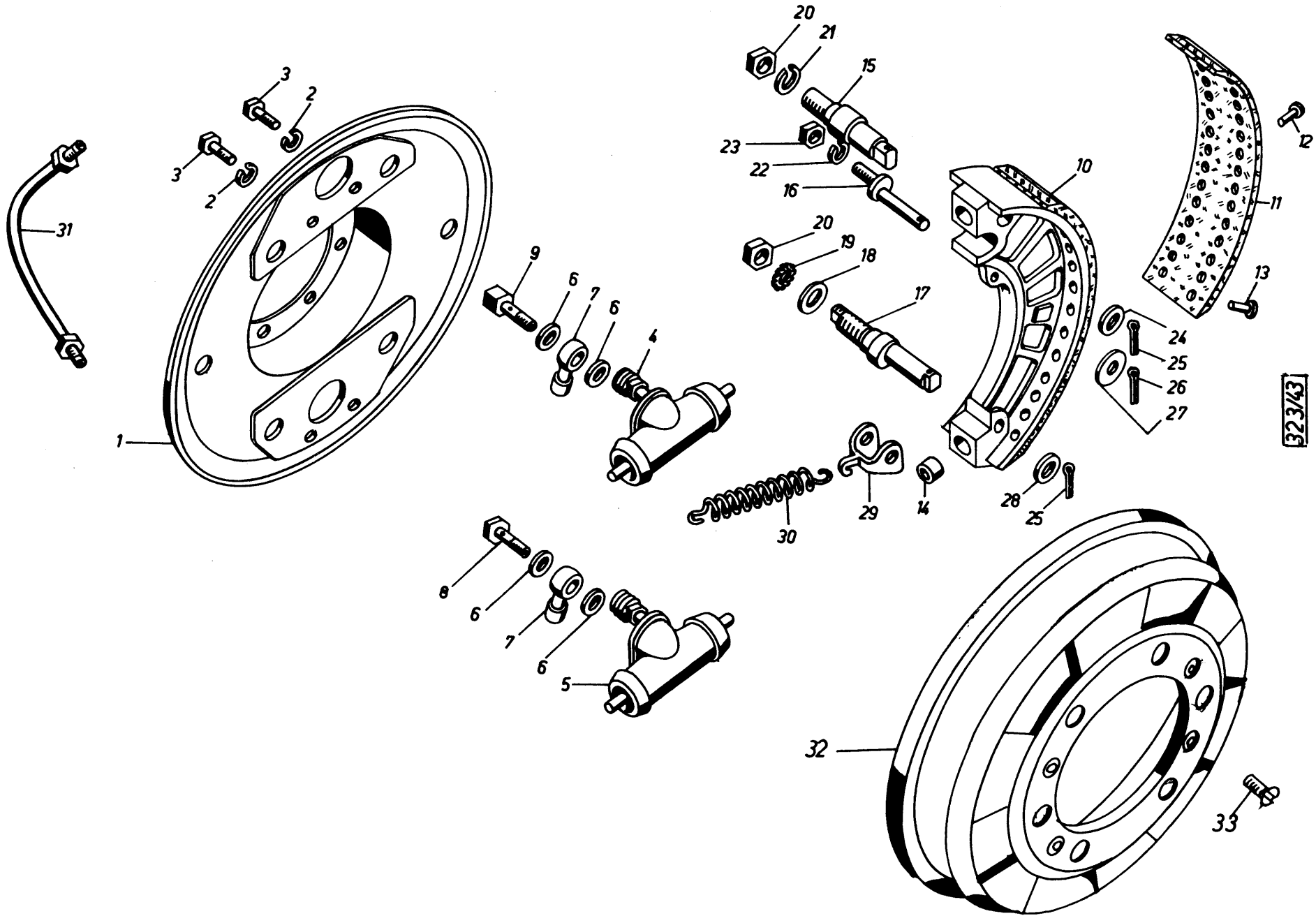

323/43

VORDERRADBREMSE, Einzelteile

Gruppe 9

Bild Nr.	Teil-Nr.	Benennung	Stück	Bemerkung	Bild Nr.	Teil-Nr.	Benennung	Stück	Bemerkung
+	000 701 739	Vorderradbremse, links	1	1) 3)	24	991 400 009	Scheibe 17 DIN 125-St	4	
+	000 701 740	Vorderradbremse, rechts	1	1) 3)	25	992 600 034	Splint 4 x 50 DIN 94-St	8	
+	000 701 743	Vorderradbremse, links	1	2)	26	992 600 024	Splint 3 x 45 DIN 94-St	4	
+	000 701 744	Vorderradbremse, rechts	1	2)	27	079 712 000	Scheibe	4	
1	000 701 723	Bremsbackenträger, links	1		28	079 713 000	Scheibe	4	
1	000 701 724	Bremsbackenträger, rechts	1		29	038 221 000	Haken für Rückzugfeder	4	
2	991 780 002	Federring 8 HN 14 557	8		30	079 517 000	Rückzugfeder	4	
3	990 030 128	Sechskantschraube M 8 x 22 DIN 933-10 K	8		31	044 492 000	Rohr zum Radbremszylinder	2	
4	079 502 000	Radbremszylinder 31,75 Ø	2	3) 4)	32	000 701 168	Bremstrommel	2	
4	000 701 776	Radbremszylinder 28,57 Ø	2	2) 4)	33	990 213 040	Senkschraube AM 8 x 20 DIN 87-5 S	4	
5	079 502 000	Radbremszylinder 31,75 Ø	2	1) 3) 4)					
5	000 701 776	Radbremszylinder 28,57 Ø	2	2) 4)					
6	996 731 011	Dichtring A 14 x 18 DIN 7603-Cu	8						
7	974 132 001	Ringstutzen	4						
8	974 180 001	Hohlschraube	2						
9	084 994 000	Hohlschraube mit Rohranschluß	2						
10	039 222 000	Bremsbacke	4						
11	079 505 000	Bremsbelag	4						
12	992 314 015	Niet B 5 x 10 DIN 7338-Ms	52						
13	992 333 006	Rohrniet A 5 x 0,5 x 10 DIN 7340-VM	8						
14	079 504 000	Drucklager	8						
15	079 497 000	Bremsbackenbolzen	4						
16	079 709 000	Führungsexenter	4						
17	079 708 000	Anschlagbolzen	4						
18	079 711 000	Scheibe	4						
19	991 624 005	Zahnscheibe J 21 DIN 6797-PH	4						
20	991 020 015	Sechskantmutter M 20 x 1,5 DIN 934-5 S	8						
21	991 780 011	Federring 20 HN 14 557	4						
22	991 780 005	Federring 12 HN 14 557	4						
23	991 020 054	Sechskantmutter M 12 x 1,5 DIN 934-6 S	4						

1) für 1,5 t Fahrzeuge
for 1.5 t vehicles
pour véhicules 1 T 5
para vehículos de 1,5 t

2) für 2,5 t Fahrzeuge
for 2.5 t vehicles
pour véhicules 2 T 5
para vehículos de 2,5 t

3) für 2,5 t Fahrzeuge mit Zwillingbereifung
for 2.5 t vehicles with twin tires
pour véhicules 2 T 5 à pneus jumelés
para vehículos de 2,5 t con neumáticos gemelos

4) Einzelteile siehe Seite 122, 123
Single parts, see page 122, 123
Pour pièces détachées, voir pages 122, 123
Piezas sueltas, véase página 122, 123

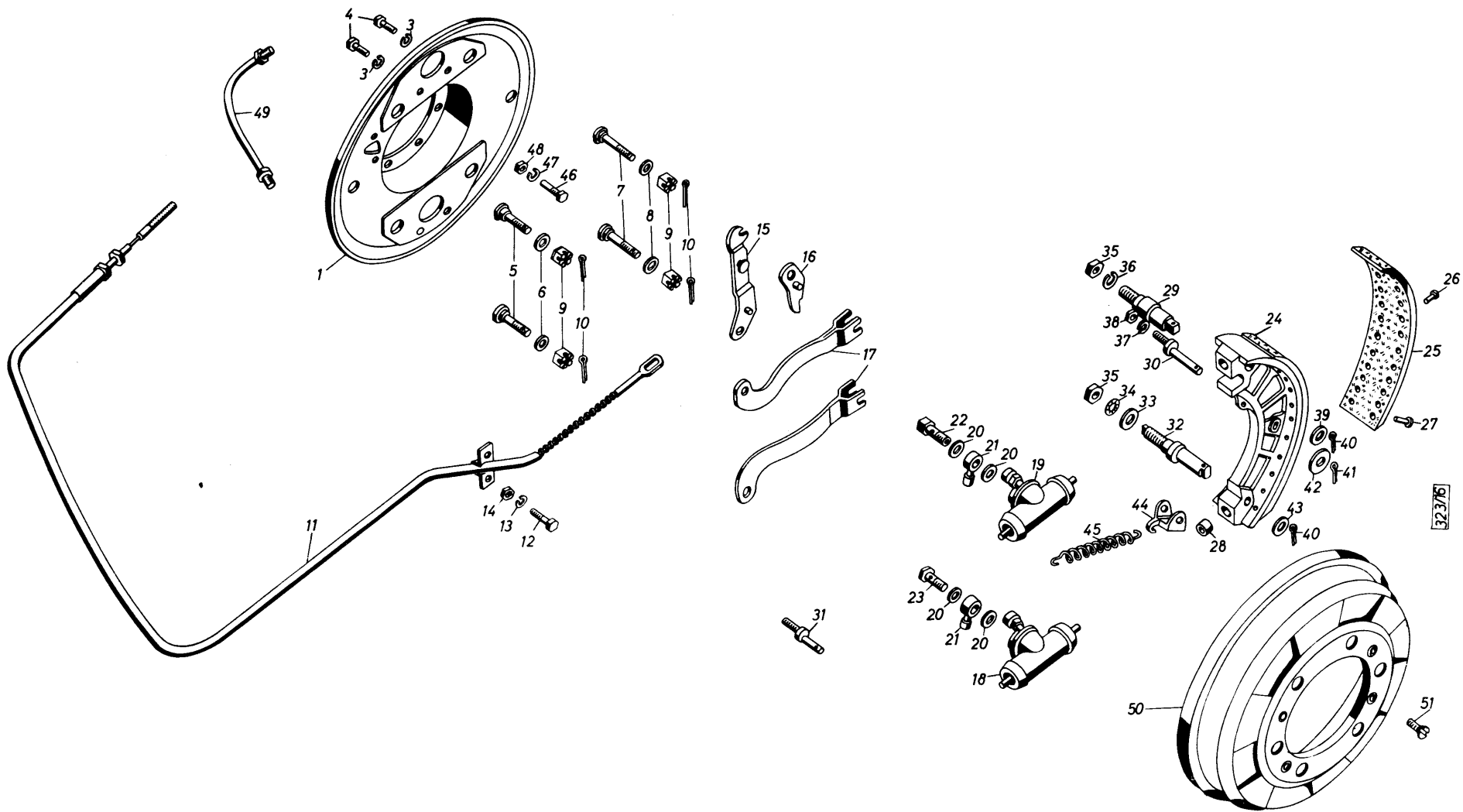

HINTERRADBREMSE, Einzelteile

Gruppe 9

Bild Nr.	Teil-Nr.	Benennung	Stück	Bemerkung
+	000 702 721	Hinterradbremse, links	1	1) 2)
+	000 702 722	Hinterradbremse, rechts	1	1) 2)
+	000 702 731	Hinterradbremse, links	1	3)
+	000 702 732	Hinterradbremse, rechts	1	3)
1	000 702 723	Bremsbackenträger, links	1	
1	000 702 724	Bremsbackenträger, rechts	1	
2		nicht belegt		
3	991 780 002	Federring 8 HN 14 557	8	
4	990 030 128	Sechskantschraube M 8 x 22 DIN 933-10K 8	8	
5	079 548 000	Bolzen	4	
6	079 513 000	Scheibe	4	
7	079 514 000	Bolzen	4	
8	079 547 000	Scheibe	4	
9	991 120 007	Kronenmutter M 12 x 1,5 DIN 935-5 S	8	
10	992 600 024	Splint 3 x 45 DIN 94-St	8	
11	000 702 733	Zugseil, links	1	1) 2)
11	000 702 737	Zugseil, links	1	3)
11	000 702 734	Zugseil, rechts	1	1) 2)
11	000 702 738	Zugseil, rechts	1	3)
12	990 030 043	Sechskantschraube M 8 x 18 DIN 933-8 G	4	
13	991 780 002	Federring 8 HN 14 557	4	
14	991 020 005	Sechskantmutter M 8 DIN 934-6 S	4	
15	039 230 000	Hebel für Handbremszug, links	1	
15	039 229 000	Hebel für Handbremszug, rechts	1	
16	039 244 000	Gegenhebel	4	
17	039 227 000	Druckstange	4	
18	000 702 143	Radbremszylinder 25,4 Ø	2	4)
19	000 702 143	Radbremszylinder 25,4 Ø	2	4)
20	996 731 011	Dichtring 4 14 x 18 DIN 7603-Cu	8	
21	974 132 001	Ringstützen	4	
22	084 994 000	Hohlschraube mit Rohranschluß	2	
23	974 180 001	Hohlschraube	2	

1) für 1,5 t Fahrzeuge
for 1,5 t vehicles
pour véhicules 1 T 5
para vehículos de 1,5 t

2) für 2,5 t Fahrzeuge
for 2,5 t vehicles
pour véhicules 2 T 5
para vehículos de 2,5 t

Bild Nr.	Teil-Nr.	Benennung	Stück	Bemerkung
24	039 222 000	Bremsbacke	4	
25	079 505 000	Bremsbelag	4	
26	992 314 015	Niet B 5 x 10 DIN 7338-MS	52	
27	992 333 006	Rohrniet A 50 x 0,5 x 10 DIN 7340-VM	8	
28	079 504 000	Drucklager	8	
29	079 497 000	Bremsbackenbolzen	4	
30	079 710 000	Führungsexenter	2	
31	079 709 000	Führungsexenter	2	
32	079 708 000	Anschlagbolzen	4	
33	079 711 000	Scheibe	4	
34	991 624 005	Zahnscheibe J 21 DIN 6797-PH	4	
35	991 020 015	Sechskantmutter M 20 x 1,5 DIN 934-5 S	8	
36	991 780 011	Federring 20 HN 14 557	4	
37	991 780 005	Federring 12 HN 14 557	4	
38	991 020 054	Sechskantmutter M 12 x 1,5 DIN 934-6 S	4	
39	991 400 009	Scheibe 17 DIN 125-St	4	
40	992 600 034	Splint 4 x 50 DIN 94-St	8	
41	992 600 024	Splint 3 x 45 DIN 94-St	4	
42	079 712 000	Scheibe	4	
43	079 713 000	Scheibe	4	
44	038 221 000	Haken für Rückzugfeder	4	
45	079 517 000	Rückzugfeder	4	
46	990 050 006	Sechskantschraube M 12 x 1,5 x 25 DIN 961-8 G	12	
47	991 780 005	Federring 12 HN 14 557	12	
48	991 020 054	Sechskantmutter M 12 x 1,5 DIN 934-6 S	12	
49	044 492 000	Rohr zum Radbremszylinder	2	
50	000 701 168	Bremstrommel	2	
51	990 213 040	Senkschraube AM 8 x 20 DIN 87-5 S	4	

3) für 2,5 t Fahrzeuge mit Zwillingsbereifung
for 2,5 t vehicles with twin tires
pour véhicules 2 T 5 à pneus jumelés
para vehículos de 2,5 t con neumáticos gemelos

4) Einzelteile siehe Seite 122, 123
Single parts, see page 122, 123
Pour pièces détachées, voir pages 122, 123
Piezas sueltas, véase página 122, 123

Bild Nr.	Benennung	Teil-Nr.	Stück	Bemerkung
----------	-----------	----------	-------	-----------

Ersatzteile können nur von der Hersteller-Firma: Alfred Teves
 6 Frankfurt/Main
 Rebstockerstrasse 41-53
 oder deren Niederlassungen geliefert werden.
 Spare parts can only be delivered by the manufacturer:
 Alfred Teves
 6 Frankfurt/Main
 Rebstockerstrasse 41-53
 Germany
 or by the agents.
 Prière de ne commander des pièces détachées qu'au constructeur:
 Alfred Teves
 41 - 53, Rebstockerstrasse
 6 Frankfurt/Main
 Allemagne Fédérale
 ou à ses concessionnaires dans votre pays.
 Repuestos a pedir exclusivamente a la casa: Alfred Teves
 6 Frankfurt/Main
 Rebstockerstrasse 41 - 53
 Alemania
 o a las agencias regionales de dicha casa.

1	Gehäuse	3.3231 - 0200.1	1	
2	Kolben	3.3410 - 3101.1	2	
3	Manschette	3.3401 - 3101.1	2	
4	Druckfeder, kompl.	3.3419 - 0600.2	1	
5	Schutzkappe	3.3403 - 0500.1	2	
6	Druckbolzen	3.3425 - 0345.1	2	
7	Entlüfterventil	3.3518 - 0600.2	1	
8	Staubkappe	3.3590 - 0700.1	1	
+	Reparatursatz (ohne Kolben)	3.0470 - 0331.2	1	
+	Reparatursatz (mit Kolben)	3.0401 - 0331.2	1	

Bild Nr.	Benennung	Teil-Nr.	Stück	Bemerkung
----------	-----------	----------	-------	-----------

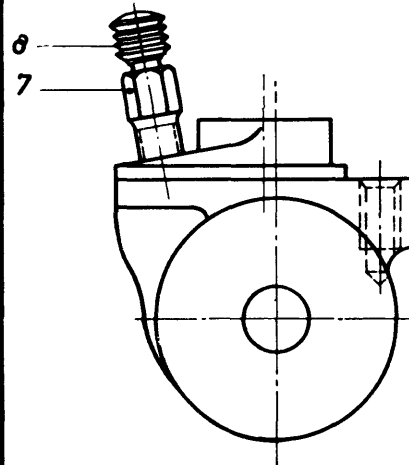

323/2

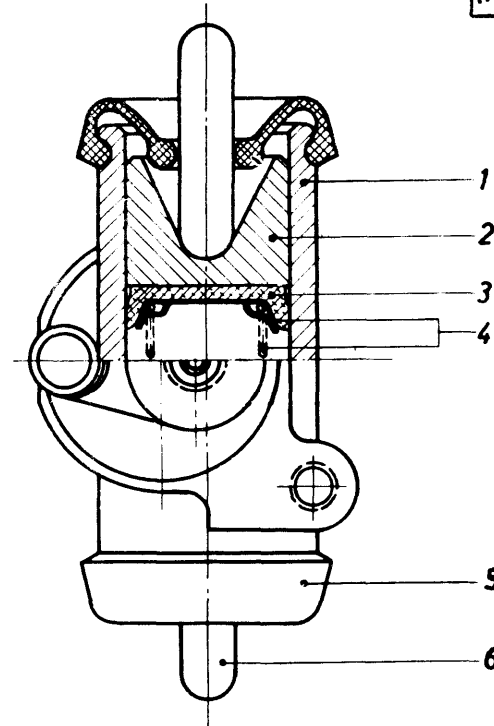

RADBREMSZYLINDER 28,57 Ø (Vorderachse)

Gruppe 9

Bild Nr.	Benennung	Teil-Nr.	Stück	Bemerkung
1	Gehäuse	3.3228 - 0300.1	1	
2	Kolben	3.3410 - 2801.1	2	
3	Manschette	3.3401 - 2801.1	2	
4	Druckfeder, kompl.	3.3419 - 0500.2	1	
5	Schutzkappe	3.3403 - 1500.1	2	
6	Druckbolzen	3.3425 - 0245.1	2	
7	Entlüfterventil	3.3518 - 0600.2	1	
8	Staubkappe	3.3590 - 0700.1	1	
+	Reparatursatz (ohne Kolben)	3.0470 - 1028.2	1	
+	Reparatursatz (mit Kolben)	3.0401 - 1028.2	1	

Bild Nr.	Benennung	Teil-Nr.	Stück	Bemerkung
1	Gehäuse	3.3225 - 1100.1	1	
2	Kolben	3.3410 - 2501.1	2	
3	Manschette	3.3401 - 2501.1	2	
4	Druckfeder, kompl.	3.3419 - 0300.2	1	
5	Schutzkappe	3.3403 - 0400.1	2	
6	Druckbolzen	3.3425 - 0245.1	2	
7	Entlüfterventil	3.3518 - 0600.2	1	
8	Staubkappe	3.3590 - 0700.1	1	
+	Reparatursatz (ohne Kolben)	3.0470 - 0525.2	1	
+	Reparatursatz (mit Kolben)	3.0401 - 0525.2	1	

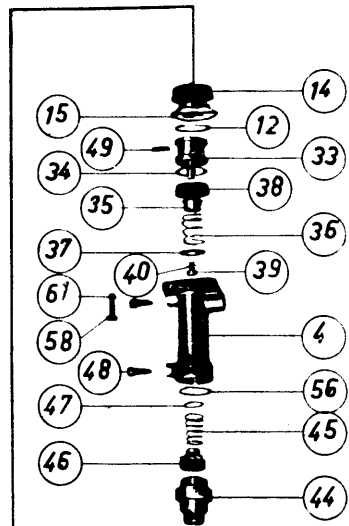
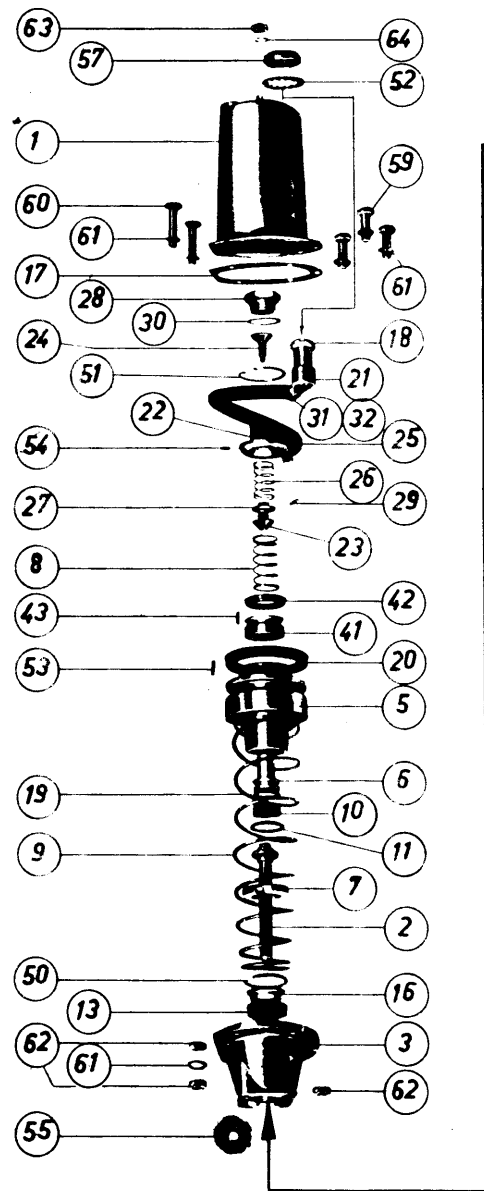

2017617

BREMSGERÄT "HYDRAIR"

Gruppe 9

Bild Nr.	Benennung	Zeichnungs-Nr.	Lager-Nr.	Stück	Bemerkung
	Ersatzteile können nur von der Hersteller-Firma: Grau GmbH, Heidelberg oder deren Niederlassungen geliefert werden. Spare parts can only be delivered by the manufacturer: Grau GmbH, Heidelberg or by the agents. Prière de ne commander des pièces détachées qu'au constructeur: Grau GmbH, Heidelberg ou à ses concessionnaires dans votre pays. Repuestos a pedir exclusivamente a la casa: Grau GmbH, Heidelberg o agencias regionales de dicha casa.				
1	Zylinder	559-103 U	0942	1	
2	Druckrohr	624-311 U	3886	1	
3	Deckel	559-305	0943	1	
4	Verstärker-Zylinder	624-006	0954	1	
5	Kolben	624-307	0609	1	
6	Druckkolben	624-110	3884	1	
7	Gewindingering	550-013	3759	1	
8	Druckfeder	624-022	3887	1	
9	Kegelfeder	558-023	3737	1	
10	Manschette	624-030	3888	1	
11	Rundschnurring	624-031	3889	1	
12	Rundschnurring	558-032	3745	1	
13	Nutringmanschette	558-033	3746	1	
14	Nutringmanschette	558-134	3747	1	
15	Stützring	558-235	3749	1	
16	Stützring	558-036	3750	1	
17	Dichtung	559-037	3767	1	
18	Rundschnurring	558-040	3754	1	
19	O-Ring	624-043	3891	1	
20	Nutringmanschette	5-11018	3014	1	

Bild Nr.	Benennung	Zeichnungs-Nr.	Lager-Nr.	Stück	Bemerkung
+	Vorratsanschluß	559-114 G	0947	1	
21	Anschlußstutzen	558-014 U	0748	1	
22	Ventilsitz	559-116 U	0948	1	
23	Ventilkegel-Oberteil	95-025 U	3244	1	
24	Ventilkegel-Unterteil	95-026 U	3246	1	
25	Bremsschlauch	559-018	3760	1	
26	Druckfeder	530-029	3656	1	
27	Federteller	654-025	3933	1	
28	Verschlussschraube	558-021	0595	1	
29	Zylinderstift	2 m 6 x 10 DIN 7	5192	1	
30	Dichtring	A 22 x 27 DIN 7603 Fib.	2413	1	
31	Schlauchbinderband	5 x 130 lg.	5529	2	
32	Schlauchbinder	WS 5	5528	2	
+	Kolben	558-025 U	0957	1	
33	Kolben	558-025	4357	1	
34	Füllscheibe	557-126	3739	1	
35	Stützring	558-027	3740	1	
36	Druckfeder	558-028	3741	1	
37	Scheibe	558-029	3742	1	
38	Manschette	558-020	3735	1	
39	Zylinderschraube	AM 5 x 8 DIN 84	5393	1	
40	Federzahnscheibe	A 5,3 DIN 6797	5046	1	
+	Steuerkolben	558-008 U	0949	1	
41	Steuerkolben	558-108	4392	1	
42	Nutringmanschette	558-024	3738	1	
43	Zylinderkerbstift	2 x 8 DIN 1473	5072	4	
+	Bodenstück	624-009 U	0958	1	
44	Bodenstück	558-309	0593	1	
45	Kegelfeder	624-042	3890	1	
46	Bodenventil	558-041 OZ	3755	1	
47	Seeger-K-Sicherung	J 25 x 1,2 K	5479	1	

Bild Nr.	Teil-Nr.	Benennung	Stück	Bemerkung	Bild Nr.	Benennung	Zeichnungs-Nr.	Lager-Nr.	Stück	Bemerkung
					48	Entlüfterventil mit Staubkappe	M 8 x 35 L DIN 74 233	5541	2	
					49	Spannstift	4 x 24 DIN 1481	5104	1	
					50	Sprengring	32 DIN 9045	5485	1	
					51	Seegersicherung	J 55 x 2 DIN 472	5495	1	
					52	Fächerscheibe	J 23 DIN 6798	5033	1	
					53	Paßkerbstift	3 x 12 DIN 1472	5077	6	
					54	Zylinderkerbstift	3 x 8 DIN 1473	5075	1	
					55	Entlüfterfilter	559-038	3768	1	
					56	Dichtring	A 35 x 41 DIN 7603-Cu.	5030	1	
					57	Sechskantmutter	Skm 2315	2315	1	
					58	Sechskantschraube	M 8 x 30 DIN 933-8 G	5317	4	
					59	Sechskantschraube	M 8 x 22 DIN 931	5311	3	
					60	Sechskantschraube	M 8 x 35 DIN 933	5321	2	
					61	Federring	B 8 DIN 127	5037	11	
					62	Sechskantmutter	M 8 DIN 934	5245	7	
					63	Sechskantmutter	M 10 DIN 934	5250	1	
					64	Federring	B 10 DIN 127	5038	1	

SCHEIBENRÄDER

Gruppe 9

Bild Nr.	Teil-Nr.	Benennung	Stück	Bemerkung
----------	----------	-----------	-------	-----------

Bild Nr.	Teil-Nr.	Benennung	Stück	Bemerkung
----------	----------	-----------	-------	-----------

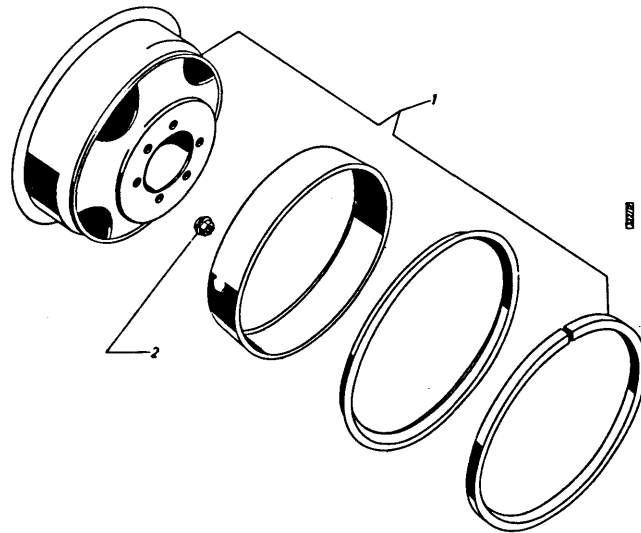

1	000 702 162	Scheibenrad 9 x 20 für Bereifung 10-20	5	1)
1	000 702 166	Scheibenrad 5,0 - 20 für Bereifung 7-20	7	2)
2	973 001 007	Kugelbundmutter A 18 links DIN 74 361 - 8 G - VZ	12	
2	973 001 008	Kugelbundmutter A 18 DIN 74 361 - 8 G - VZ	12	

1) für 1,5 t und 2,5 t Fahrzeuge
for 1.5 and 2.5 t vehicles
pour véhicules 1 T 5 et 2 T 5
para vehículos de 1,5 y 2,5 t

2) für 2,5 t Fahrzeuge mit Zwillingsbereifung
for 2,5 t vehicles with twin tires
pour véhicules 2 T 5 à pneus jumelés
para vehículos de 2,5 t con neumáticos gemelos

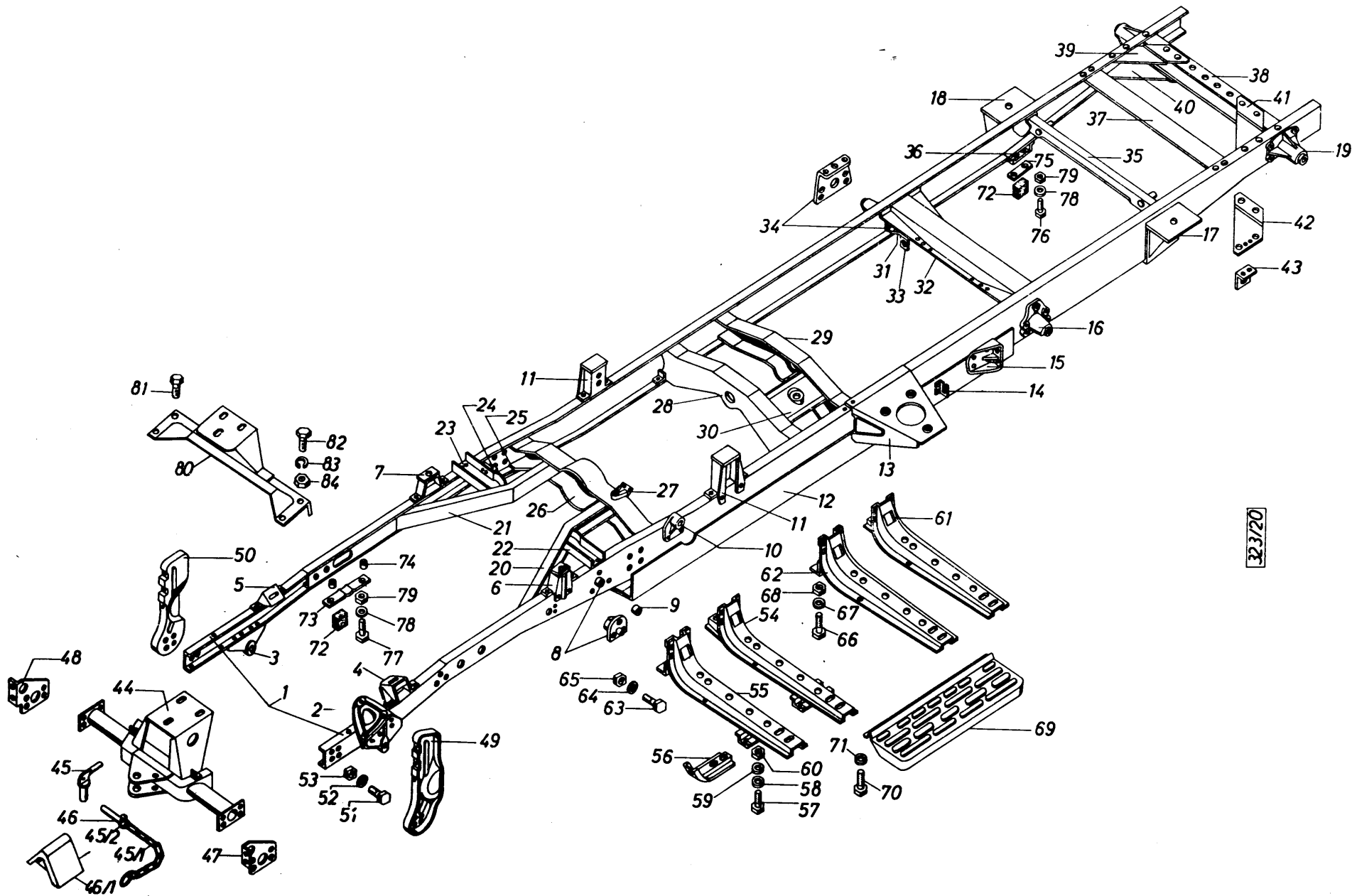

323/20

RAHMEN

Gruppe 10

Bild Nr.	Teil-Nr.	Benennung	Stück	Bemerkung	Bild Nr.	Teil-Nr.	Benennung	Stück	Bemerkung
1	000 500 812	Rahmen	1	1)	25	000 700 143	Verstärkung, links	1	
1	000 500 912	Rahmen	1	2)	25	000 700 144	Verstärkung, rechts	1	
2	000 500 306	Vorderfederbock, links vorn	1		26	000 700 802	Querträger für Motoraufhängung	1	
3	000 700 152	Vorderfederbock, rechts vorn	1		27	000 700 177	Ecklagerung	1	
4	000 700 791	Bock für Motoraufhängung, links vorn	1		28	000 700 803	Querträger für Verteiler, vorn	1	
5	000 700 792	Bock für Motoraufhängung, rechts vorn	1		29	000 700 804	Querträger für Verteiler, hinten	1	
6	000 700 781	Bock für Fahrerhaus, links vorn	1		30	000 700 133	Stütze	1	
7	000 700 782	Bock für Fahrerhaus, rechts vorn	1		31	077 949 000	Stützblech	2	
8	037 540 000	Vorderfederbock, hinten	2		32	000 700 125	Querträger für Hinterfederbock, vorn	1	
9	078 431 000	Buchse	2		33	077 933 000	Winkel für Auspuffbefestigung	1	
10	000 700 175	Lagerbock	1		34	000 500 206	Verstärkung	2	
11	000 500 807	Bock für Fahrerhaus, hinten	2		35	000 500 725	Querträger für Stoßdämpfer	1	
12		Untersatz, links	1	2) 3)	36	077 875 000	Anschlag, hinten	2	1)
12		Untersatz, rechts	1	2) 3)	37	000 700 127	Querträger	1	
13	000 700 733	Ersatzradhalter	1	1)	38	000 500 247	Querträger, hinten	1	
13	000 700 767	Ersatzradhalter	1	2)	39	077 960 000	Knotenblech, rechts oben	1	
14	000 700 171	Führungswinkel	1		40	000 700 142	Knotenblech, rechts unten	1	
15	000 700 773	Bock für Zugseil	1		41	077 959 000	Knotenblech, links oben	1	
16	000 700 155	Hinterfederbock, vorn	2		42	000 700 141	Knotenblech, links unten	1	
17	000 500 773	Konsole für Gummihohlfeder, links	1	2)	43	077 913 000	Halter für Auspuff	2	
18	000 500 774	Konsole für Gummihohlfeder, rechts	1	2)	44	000 700 801	Querträger	1	
19	000 700 157	Hinterfederbock, hinten	2		45	000 700 820	Zugbolzen	1	
20	000 700 111	Strebe, links	1		45/1		Kette B 2 x 0,2 m lang DIN 766	2	3)
21	000 700 112	Strebe, rechts	1		45/2		Ring B 20 x 3,1 DIN 5296	2	3)
22	000 700 131	Verbindungsblech, links	1		46	308 205 742	Vorstecker	1	
23	000 700 132	Verbindungsblech, rechts	1						
24	000 700 135	Winkel	1						

3) kein Ersatzteil
no spare part
non rechange
no es pieza de repuesto

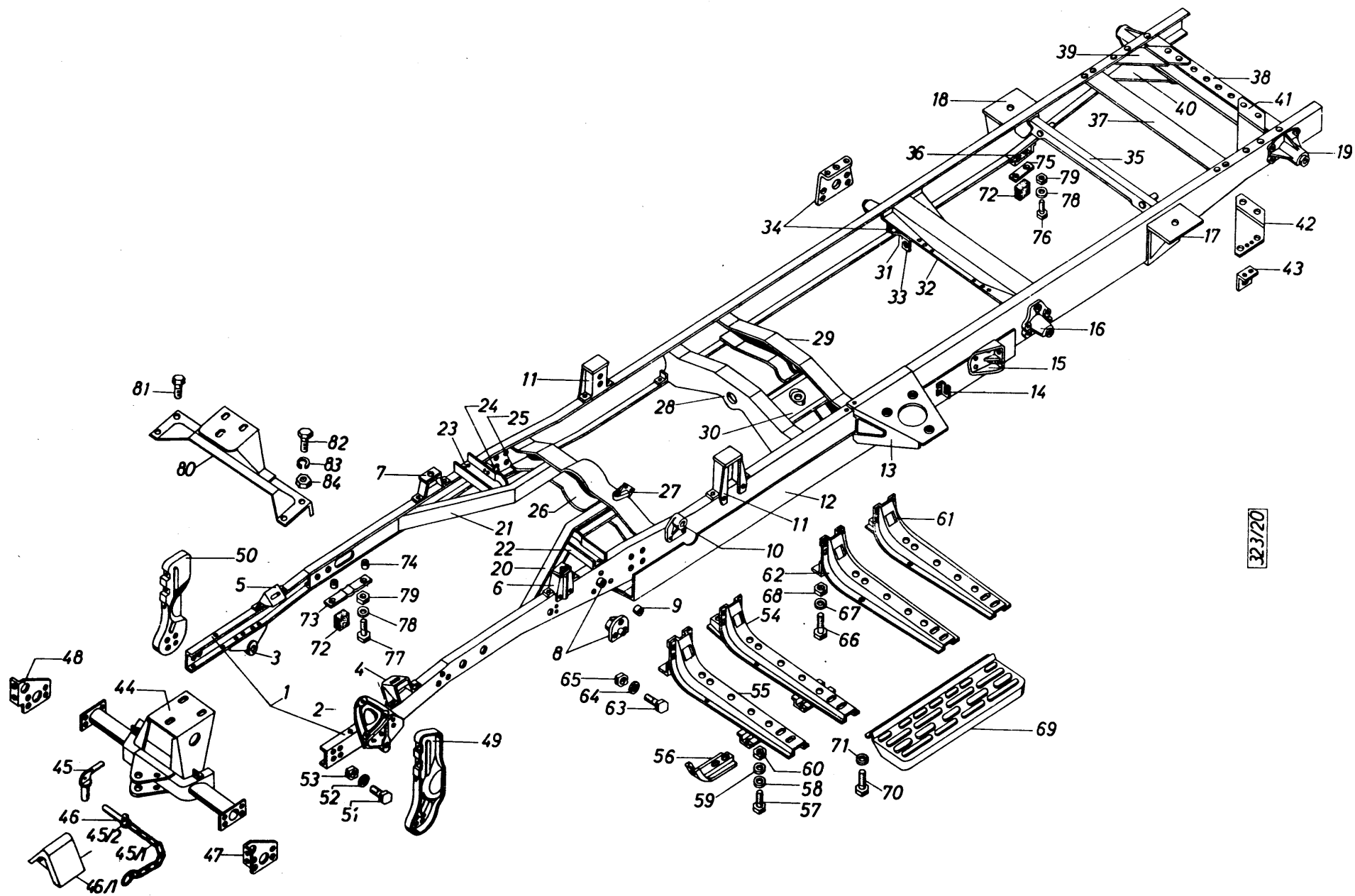

323/20

Bild Nr.	Teil-Nr.	Benennung	Stück	Bemerkung
46/1	000 700 823	Schutzblech für Abschleppkupplung	1	
47	000 700 225	Stoßstangenhalter, links	1	
48	000 700 226	Stoßstangenhalter, rechts	1	
49	000 700 235	Konsole, links	1	
50	000 700 228	Konsole, rechts	1	1)
50	000 700 828	Konsole, rechts	1	2)
51	990 020 266	Sechskantschraube M 10x30 DIN 931-10 K	8	
52	991 614 008	Federscheibe B 10 DIN 137	8	
53	991 020 038	Sechskantmutter M 10 DIN 934-8 G	8	
54	000 500 809	Trittblochstütze, vorn links	1	3)
54	000 500 810	Trittblochstütze, vorn rechts	1	3)
55	000 500 885	Trittblochstütze, vorn	2	4)
56	000 500 305	Kotflügelhalter	4	
57	990 030 044	Sechskantschraube M 8x20 DIN 933-8 G	8	
58	991 420 005	Scheibe 8,4 DIN 433	8	
59	991 614 007	Federscheibe B 8 DIN 137	8	
60	991 020 005	Sechskantmutter M 8 DIN 934-6 S	8	
61	000 700 813	Trittblochstütze, hinten links	1	3)
61	000 700 814	Trittblochstütze, hinten rechts	1	3)
62	000 609 739	Trittblochstütze, hinten	2	4)
63	990 030 057	Sechskantschraube M 10x25 DIN 933-8 G	20	
64	991 614 008	Federscheibe B 10 DIN 137	20	
65	991 020 053	Sechskantmutter M 10 DIN 934-6 S	20	
66	990 020 187	Sechskantschraube M 8x25 DIN 931-10 K	4	3)
67	991 780 002	Federring 8 HN 14 557	4	3)
68	991 020 037	Sechskantmutter M 8 DIN 934-8 G	4	3)
69	000 700 841	Trittbloch	2	
70	990 030 040	Sechskantschraube M 8x12 DIN 933-8 G	8	
71	991 614 007	Federscheibe B 8 DIN 137	8	

1) für Fahrzeuge mit 24-Volt-Anlage
for vehicles with 24 volt equipment
pour véhicules équipés d'une installation de 24 V
para vehículos con sistema de 24 voltios

2) für Fahrzeuge mit 12-Volt-Anlage
for vehicles with 12 volt equipment
pour véhicules équipés d'une installation de 12 V
para vehículos con sistema de 12 voltios

3) für 1,5 t Fahrzeuge
for 1,5 t vehicles
pour véhicules 1 T 5
para vehículos de 1,5 t

Bild Nr.	Teil-Nr.	Benennung	Stück	Bemerkung
72	077 828 000	Gummipuffer für Achse	6	
73	000 700 251	Halter	2	
74	900 077 087	Abstandhülse	8	
75	900 077 123	Halter	2	3)
76	990 030 045	Sechskantschraube M 8x22 DIN 933-8 G	4	3)
77	990 020 035	Sechskantschraube M 8x28 DIN 931-8 G	4	
78	991 780 002	Federring 8 HN 14 557	8	
79	990 020 005	Sechskantmutter M 8 DIN 934-6 S	8	
80	000 609 736	Querträger für Kühler	1	5)
81	990 030 130	Sechskantschraube M 10x20 DIN 933-10 K	2	5)
82	990 020 266	Sechskantschraube M 10x30 DIN 933-10 K	2	5)
83	991 780 004	Federring 10 HN 14 557	4	5)
84	991 020 038	Sechskantmutter M 10 DIN 934-8 G	4	5)
+	000 609 109	Lagerblech für Schalthebel, links	1	5)
+	000 609 108	Lagerblech für Schalthebel, rechts	1	5)
Halbrundniete am Rahmen				
+	992 230 083	Halbrundniet 5x12 DIN 660 Mu St 34	2	
+	992 230 053	Halbrundniet 8x22 DIN 660 Q St 34	157	
+	992 230 054	Halbrundniet 8x25 DIN 660 Q St 34	38	
+	992 230 055	Halbrundniet 8x28 DIN 660 Q St 34	28	
+	992 230 056	Halbrundniet 8x30 DIN 660 Q St 34	6	
+	992 230 057	Halbrundniet 8x32 DIN 660 Q St 34	19	
+	992 230 058	Halbrundniet 8x35 DIN 660 Q St 34	2	
+	992 210 004	Halbrundniet 10x30 DIN 124 Tu St 34	2	
+	992 210 006	Halbrundniet 10x34 DIN 124 Tu St 34	12	

4) für 2,5 t Fahrzeuge
for 2,5 t vehicles
pour véhicules 2 T 5
para vehículos de 2,5 t

5) Bei Sonderausrüstung Seilwinde
When having cable winch (special equipment)
Sur véhicules équipés d'un treuil à câble
(équip. spécial)
Al tener cabrestante (equipo especial)

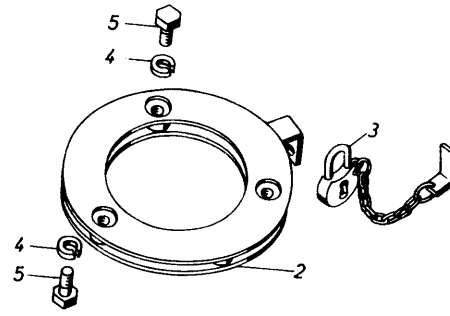

32378

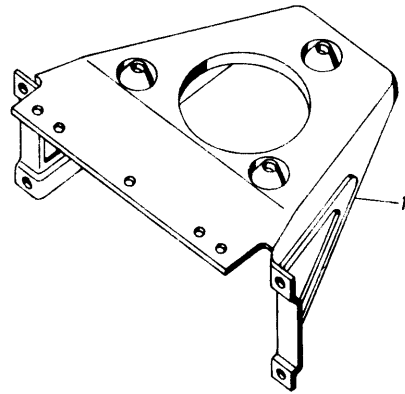

ERSATZRADHALTER

Gruppe 10

Bild Nr.	Teil-Nr.	Benennung	Stück	Bemerkung
1		Ersatzradhalter		1)
2	000 700 768	Abstandring	1	
3	972 633 003	Vorhängeschloß C 50 DIN 7465	1	
4	990 050 011	Sechskantschraube M 16 x 1,5 x 28 DIN 961-8 G	6	
5	973 003 011	Federring C 18,5 DIN 74 361	6	

Bild Nr.	Teil-Nr.	Benennung	Stück	Bemerkung
----------	----------	-----------	-------	-----------

1) Siehe Seite 129, Bild-Nr. 13
see page 129, fig. N° 13
voir rep. planche 13, page 129
véase página 129, fig. N° 13

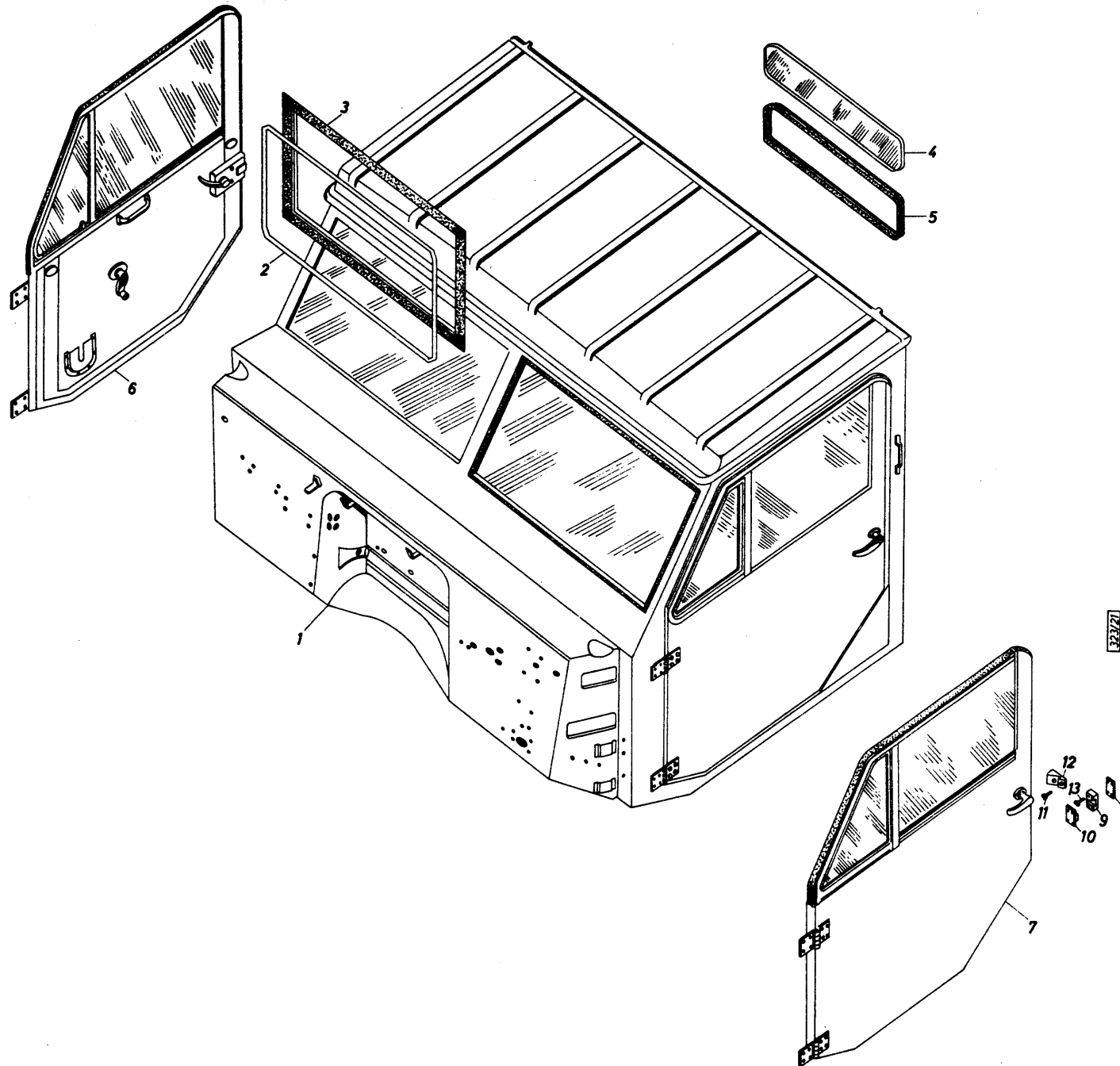

FAHRERHAUS, Scheiben

Gruppe 11

Bild Nr.	Teil-Nr.	Benennung	Stück	Bemerkung
1	521 941 071	Fahrerhaus, mit Türen, ohne Armaturen	1	
2	521 944 108	Windschutzscheibe	2	
3	521 944 109	Gummi für Windschutzscheibe	2	
4	521 944 115	Rückwandscheibe	1	
5	521 944 114	Gummirahmen	1	
6		Tür, rechts	1	1)
7		Tür, links	1	1)
8	521 945 167	Unterlage	2	
9	521 945 169	Türführung	2	
10	521 945 170	Türmase	1	
11	990 253 004	Linsensenkschraube AM 5 x 15 DIN 7988 - 4 S-PH	6	
12	089 230 000	Schließkeil	2	
13	990 253 004	Linsensenkschraube AM 5 x 15 DIN 7988 - 4 S-PH	8	

Bild Nr.	Teil-Nr.	Benennung	Stück	Bemerkung
----------	----------	-----------	-------	-----------

1) Siehe Seite 139, Bild-Nr. +
see page 139, fig. N° +
voir rep. planche +, page 139
véase página 139, fig. N° +

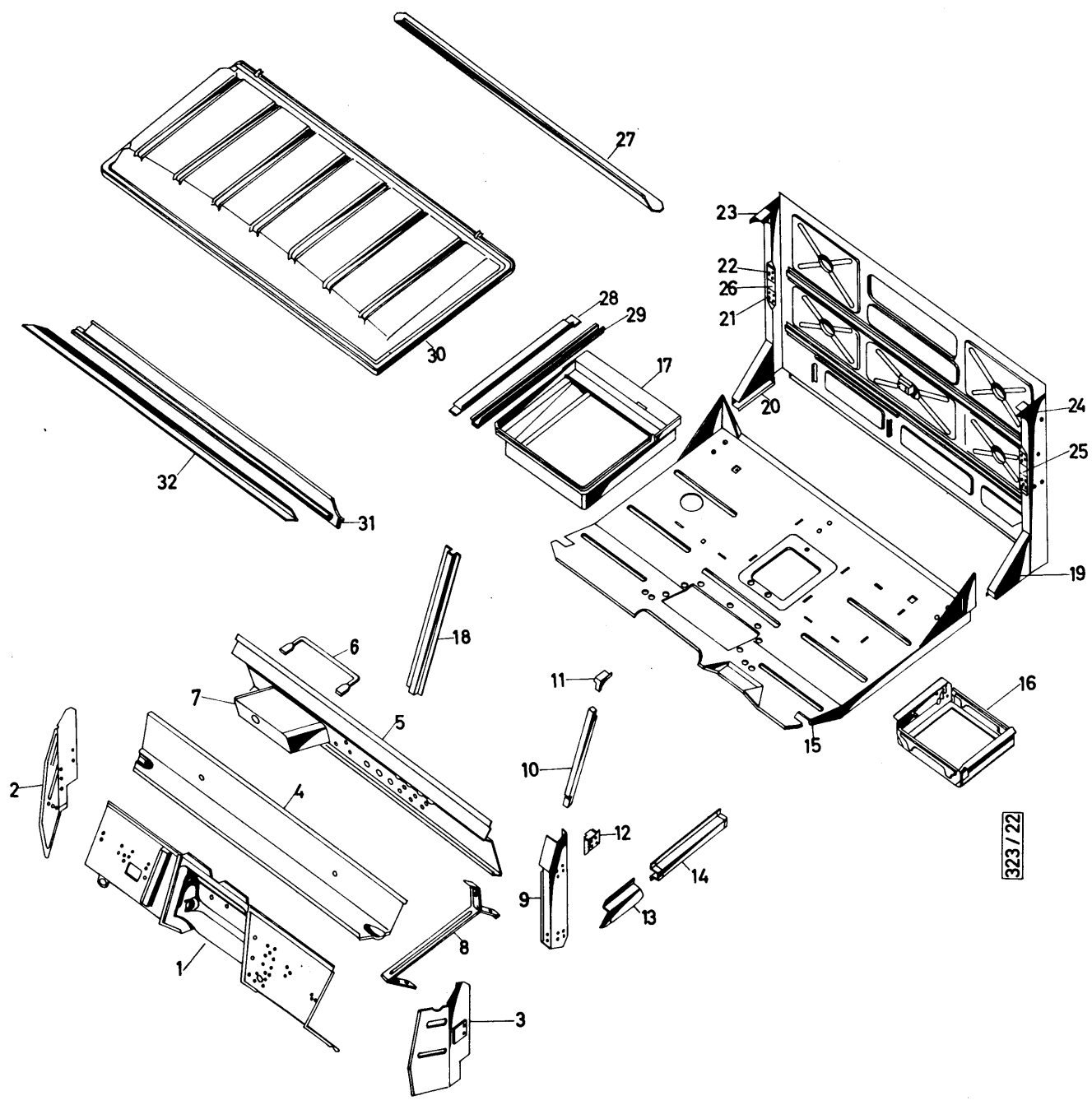

323 / 22

FAHRERHAUS, Schweißteile

Gruppe 11

Bild Nr.	Teil-Nr.	Benennung	Stück	Bemerkung	Bild Nr.	Teil-Nr.	Benennung	Stück	Bemerkung
+	521 942 001	<u>Fahrerhaus, ohne Türen (Schweißgruppe)</u>	1		25	521 942 165	Schließblech, Pfosten "B" links	1	
1	521 942 720	Stirnwand	1		26	521 942 166	Schließblech, Pfosten "B" rechts	1	
2	521 942 722	Schließblech, Pfosten "A" rechts	1		27	521 942 171	Dachrahmen, hinten	1	
3	521 942 721	Schließblech, Pfosten "A" links	1		28	521 942 169	Dachrahmen, seitlich	2	
4	521 942 723	Vorderwand	1		29	521 942 161	Türrahmen, links	1	
5	521 942 710	<u>Armaturenblech</u>	1		29	521 942 162	Türrahmen, rechts	1	
6	000 610 762	Haltegriff für Beifahrer	1		30	521 942 167	Dach	1	
7	521 942 711	Handschuhkasten	1		31	521 942 752	Dachrahmen, vorn	1	
8	521 942 715	Lenkstulenlager	1		32	521 942 168	Dachrahmen, vorn	1	
9	521 942 155	Pfosten "A", links	1						
9	521 942 156	Pfosten "A", rechts	1						
10	521 942 157	Pfosten "A", oben links	1						
10	521 942 158	Pfosten "A", oben rechts	1						
11	521 942 181	Knoten, Pfosten "A" links	1						
11	521 942 182	Knoten, Pfosten "A" rechts	1						
12	521 942 737	Scharnierverstärkung	4						
13	521 942 159	Außenblech, vorn, links	1						
13	521 942 160	Außenblech, vorn, rechts	1						
14	521 942 154	Außenblech, unten	2						
15	521 942 701	Boden	1						
16	521 942 733	Fahrsitzkasten	1						
17	521 942 734	Sitzkasten	1						
18	521 942 739	Mittelsteg	1						
+	521 942 730	<u>Rückwand</u>	1						
19	521 942 141	Außenblechecke, links	1						
20	521 942 142	Außenblechecke, rechts	1						
21	521 942 103	Gewindeplatte	2						
22	541 946 116	Gewindeplatte	2						
23	521 942 184	Knoten, Pfosten "B" rechts	1						
24	521 942 183	Knoten, Pfosten "B" links	1						

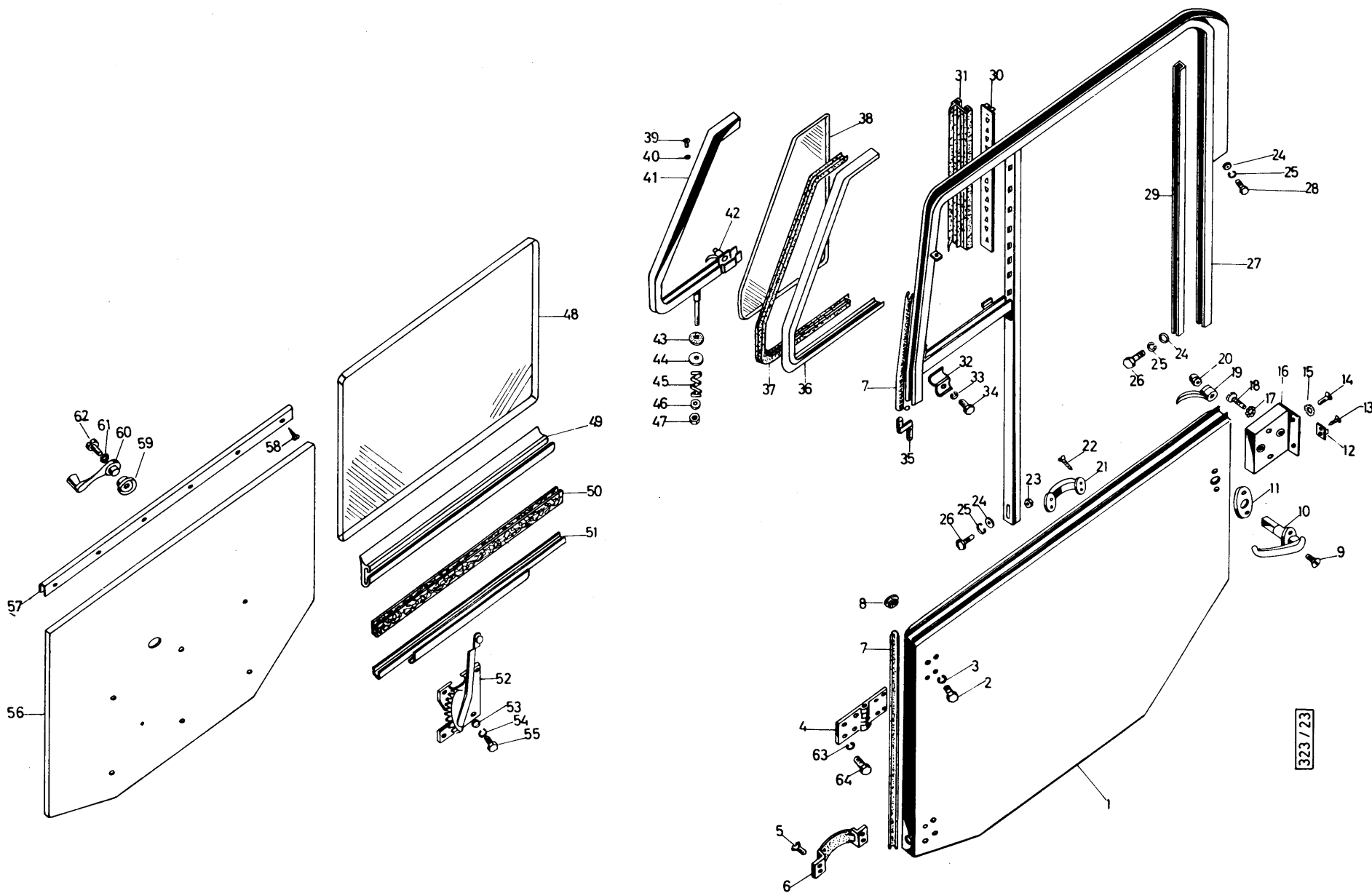

323 / 23

Bild Nr.	Teil-Nr.	Benennung	Stück	Bemerkung
+	521 945 001	Tür, links	1	
+	521 945 002	Tür, rechts	1	
1	521 945 701	Tür, links (Schweißgruppe)	1	
1	521 945 702	Tür, rechts (Schweißgruppe)	1	
2	990 030 029	Sechskantschraube M 6 x 15 DIN 933-8 G	16	
3	991 780 001	Federring 6 HN 14 557	16	
4	521 945 127	Türscharnier, links	2	
4	521 945 128	Türscharnier, rechts	2	
5	990 253 006	Linsensenkschraube AM 5 x 15 DIN 7988-4 S	8	
6	972 720 002	Türhalteband 120 lang	2	
7	521 945 171	Gummi-Türdichtung	2	
8	091 169 000	Gummistopfen	4	
9	990 253 003	Linsensenkschraube AM 5 x 20 DIN 7988-4 S	4	
10	972 922 003	Türaußengriff mit Schloß D 65 VDA 75 111	1	
10	972 921 002	Türaußengriff B 65 VDA 75 111	1	
11	088 129 000	Gummirosette	2	
12	521 945 170	Türnase	2	
13	990 253 006	Linsensenkschraube AM 5 x 15 DIN 7988-4 S	8	
14	990 253 002	Linsensenkschraube AM 5 x 10 DIN 7988-4 S	4	
15	991 633 024	Fächerscheibe A 5,3 DIN 6798-PH	4	
16	972 930 001	Türschloß A - VDA 75 112	2	
17	991 635 040	Fächerscheibe V 5,3 DIN 6798-PH	4	
18	990 313 020	Linsenschraube AM 5 x 35 DIN 7985-4 S-PH 4	4	
19	972 920 001	Türinnengriff A - VDA 75 111	2	
20	991 180 004	Hutmutter M 8 DIN 917-5 S	2	
21	000 610 411	Türzuziehgriff	2	
22	990 874 005	Linsensenkblechschraube B 3,9 x 19 DIN 7983	8	
23	991 020 028	Sechskantmutter M 6 DIN 934-6 S-PH	4	
24	991 493 013	Scheibe A 6,4 DIN 9021	10	
25	991 780 001	Federring 6 HN 14 557	10	
26	990 020 325	Sechskantschraube M 6 x 30 DIN 931-8 G-PH	4	
27	521 945 717	Fensterahmen, links	1	
27	521 945 718	Fensterahmen, rechts	1	
28	990 030 223	Sechskantschraube M 6 x 15 DIN 933-8 G-PH	4	

Bild Nr.	Teil-Nr.	Benennung	Stück	Bemerkung
29	521 945 143	Gummi für Türscheibe	2	
30	521 945 145	Schiene	2	
31	521 945 144	Schwenkfensterdichtung	2	
32	521 945 710	Klemmbügel	2	
33	991 780 001	Federring 6 HN 14 557	2	
34	990 030 117	Sechskantschraube M 6 x 18 DIN 933-8 G-PH	2	
35	521 945 151	Formstück, links	1	
35	521 945 152	Formstück, rechts	1	
36	521 945 147	Gummirahmen für Schwenkfenster, links	1	
36	521 945 148	Gummirahmen für Schwenkfenster, rechts	1	
37	521 945 155	Gummiprofil für Schwenkfenster, 750 lang	2	
38	521 945 156	Scheibe für Schwenkfenster	2	
39	992 334 015	Rohrmet B 5x0,75x8 DIN 7340-VM	2	
40	991 400 044	Scheibe 5,3 DIN 125-Ms	2	
41	521 945 725	Schwenkfensterrahmen, links	1	
41	521 945 726	Schwenkfensterrahmen, rechts	1	
42	050 299 000	Vorreiber, links	1	
42	050 300 000	Vorreiber, rechts	1	
43	540 188 450	Bremsscheibe	2	
44	540 188 451	Scheibe	2	
45	540 188 452	Feder	2	
46	540 188 453	Scheibe	2	
47	991 020 028	Sechskantmutter M 6 DIN 934-6 S-PH	4	
48	521 945 158	Türscheibe	2	
49	521 945 157	Gummi für Türscheibe	4	
50	521 945 160	Gummi für Fensterhebeschiene	2	
51	521 945 159	Fensterhebeschiene	2	
52	050 025 000	Kurbelapparat, links	1	
52	050 026 000	Kurbelapparat, rechts	1	
53	991 400 029	Scheibe 6,4 DIN 125-PH	8	
54	991 781 020	Federring 6 HN 14 557-VKD	8	
55	990 030 179	Sechskantschraube M 6 x 8 DIN 933-8 G-PH	8	

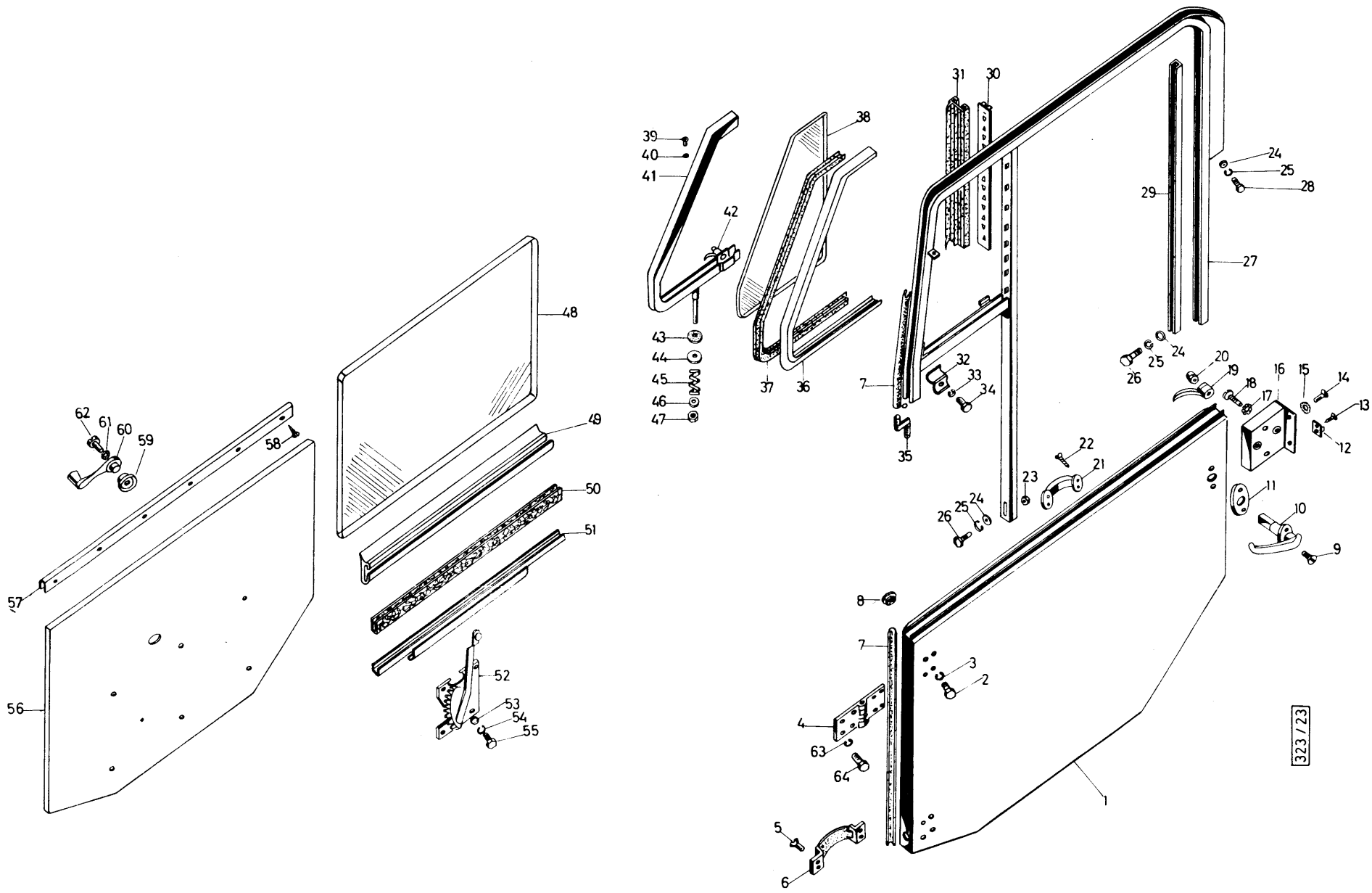

323 / 23

FAHRERHAUS, Türeinzerteile
(Fortsetzung)

Gruppe 11

Bild Nr.	Teil-Nr.	Benennung	Stück	Bemerkung	Bild Nr.	Teil-Nr.	Benennung	Stück	Bemerkung
56	521 945 727	Türinnenverkleidung, links	1						
56	521 945 728	Türinnenverkleidung, rechts	1						
57	521 945 162	Abdeckleiste	2						
58	990 854 014	Linsenblechschraube B 2,9 x 9,5 DIN 7981-PH	8						
59	090 955 000	Rosette	2						
60	521 945 161	Kurbel	2						
61	991 633 005	Fächerscheibe A 6,4 DIN 6798	2						
62	990 313 007	Linsenschraube AM 6 x 20 DIN 7985-4 S	2						
63	991 780 001	Federring 6 HN 14 557	16						
64	990 035 236	Sechskantschraube M 6 x 250 DIN 933-8 G-PH mit Spitze	16						

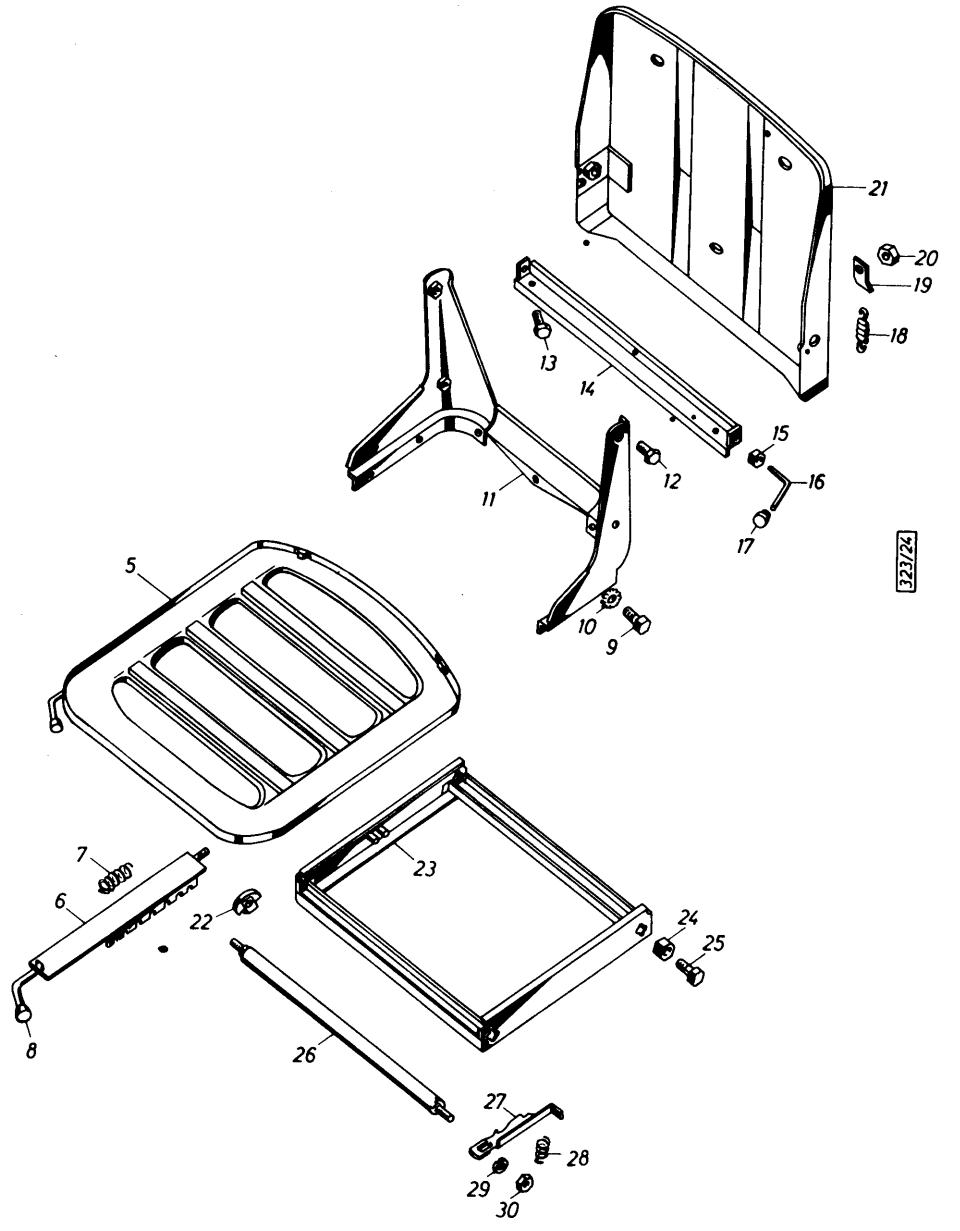
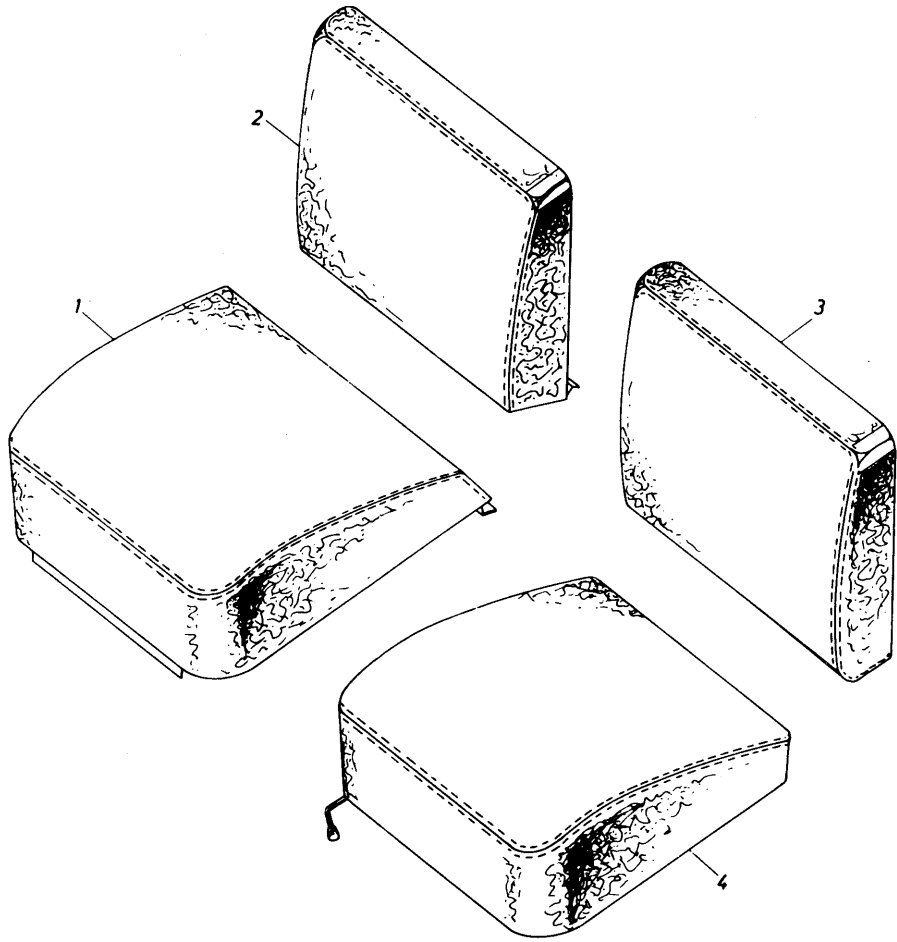

FAHRERHAUS, Sitze

Gruppe 11

Bild Nr.	Teil-Nr.	Benennung	Stück	Bemerkung	Bild Nr.	Teil-Nr.	Benennung	Stück	Bemerkung
1	521 944 704	Beifahrersitz	1		22	521 944 132	Führungsscheibe	2	
2	521 944 705	Rückenlehne (Beifahrersitz)	1		23	521 944 750	Führungsrahmen, (Schweißgruppe)	1	
+	521 944 711	<u>Fahrersitz mit Rückenlehne</u>	1		24	991 020 005	Sechskantmutter M 8 DIN 934-6 S	4	
3	521 944 714	Lehnenkissen	1		25	990 030 048	Sechskantschraube M 8 x 30 DIN 933-8 G	4	
4	521 944 712	Fahrersitz	1		26	521 944 134	Verbindungsstange	1	
5	540 148 405	<u>Sitzrahmen</u>	1		27	521 944 135	Hebel, links	1	
6	540 148 408	<u>Gleitschiene mit Verstellvorrichtung</u>	1		27	521 944 136	Hebel, rechts	1	
7	540 189 593	Feder	1		28	626 020 115	Feder	2	
8	540 189 594	Knopf	1		29	991 780 002	Federring 8 HN 14 557	2	
9	990 030 046	Sechskantschraube M 8 x 25 DIN 933-8 G	7		30	991 020 106	Sechskantmutter M 8 DIN 934-6 S-VKD	2	
10	991 633 006	Fächerscheibe A 8,4 DIN 6798	7						
11	006 610 828	Lehnenbeschlag mit Verstärkung	1						
12	990 030 043	Sechskantschraube M 8 x 18 DIN 933-8 G	2						
13	990 030 055	Sechskantschraube M 10 x 20 DIN 933-8 G	1						
14	540 148 422	Rastprofil	1						
15	991 020 038	Sechskantmutter M 10 DIN 934-8 G	1						
16	540 189 511	Hebel	1						
17	540 189 521	Kugelgriff	1						
18	540 189 512	Zugfeder	1						
19	084 229 000	Einhängelasche	1						
20	991 020 028	Sechskantmutter M 6 DIN 934-6 S-PH	3						
21	540 148 417	Lehnenschale	1						

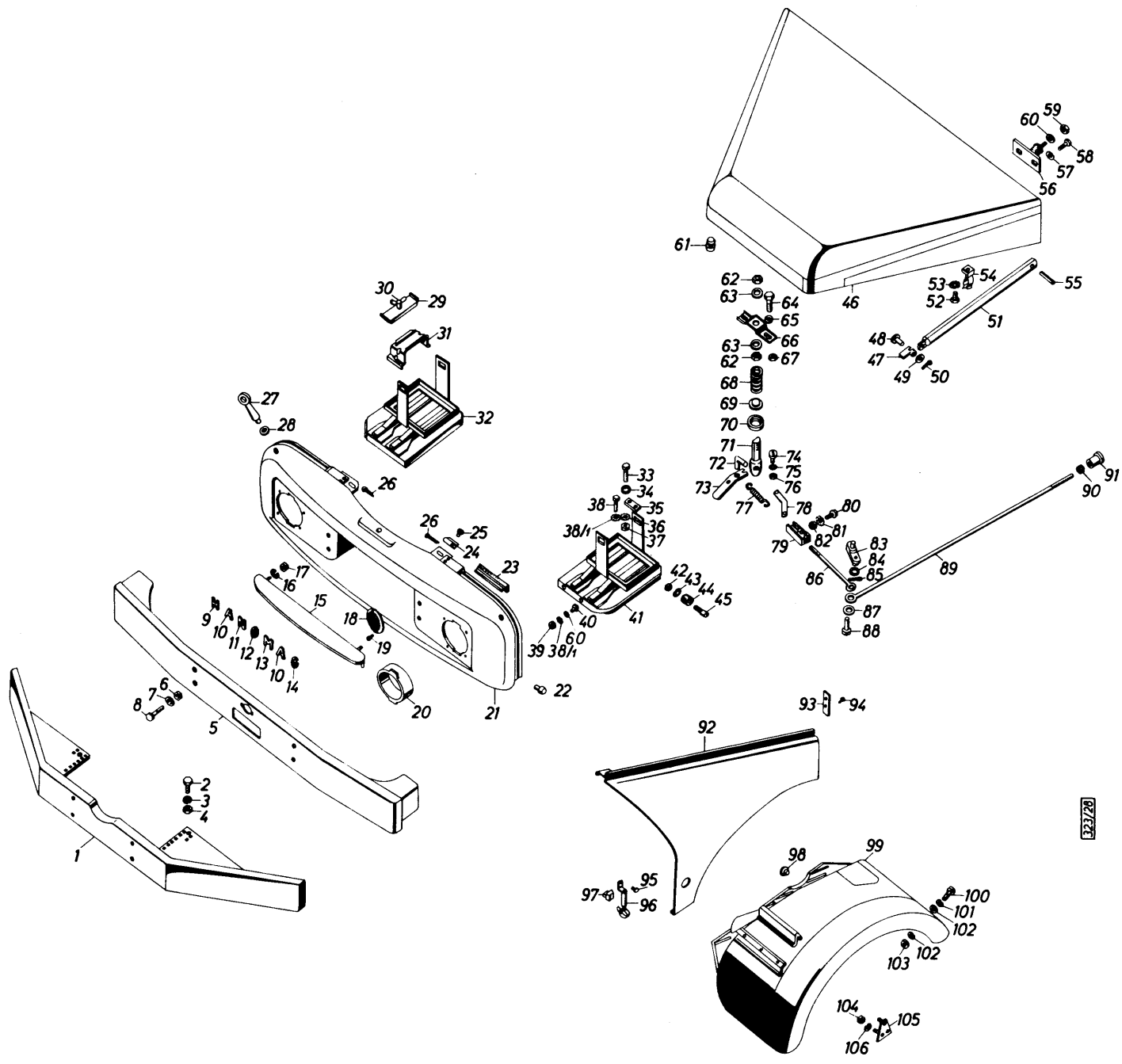

223/28

Bild Nr.	Teil-Nr.	Benennung	Stück	Bemerkung
1	000 609 735	Stoßstange	1	3)
2	990 030 044	Sechskantschraube M 8x20 DIN 933-8 G	2	3)
3	991 780 002	Federring 8 HN 14 557	2	3)
4	991 020 005	Sechskantmutter M 8 DIN 934-6 S	2	3)
5	000 610 930	Stoßstange	1	
6	991 020 038	Sechskantmutter M 10 DIN 934-8 G	4	
7	991 614 008	Federscheibe B 10 DIN 137	4	
8	990 030 130	Sechskantschraube M 10x20 DIN 933-10 K	4	
+	049 211 000	Schriftzug	1	
9	000 610 673	Buchstabe "H"	1	
10	000 610 674	Buchstabe "A"	2	
11	000 610 675	Buchstabe "N"	1	
12	000 610 676	Buchstabe "O"	1	
13	000 610 677	Buchstabe "M"	1	
14	000 610 678	Buchstabe "G"	1	
15	049 359 000	Leiste für Kühlermaske	3	
16	991 781 016	Federring 8 HN 14 557-VK	6	
17	991 020 059	Sechskantmutter M 8 DIN 934-6 S-PH	6	
18	049 913 000	Mückensieb	1	
19	990 854 014	Linsenblechschaube B 2,9x9,5 DIN 7981-PH 2		
20		siehe Seite 161 Bild-Nr.: 1	2	
21	000 610 904	Kühlermaske (Schweißgruppe)	1	
22	091 162 000	Auflagegummi	2	
23	000 610 520	Gummiprofil für Haubenauflage	2	
24	521 947 140	Zwischenlage	2	
25	992 314 014	Niet B 5 x 8 DIN 7338-Ms	4	
26	992 600 024	Splint 3 x 45 DIN 94-St	2	
27	000 610 324	Begrenzungsanzeiger 350 lang	2	
28	991 640 003	Scheibe R 9,5 DIN 440	2	

Bild Nr.	Teil-Nr.	Benennung	Stück	Bemerkung
29	000 610 893	Spannbügel	2	2)
30	990 400 006	Flügelschraube M 8 x 30 DIN 316	2	2)
31	000 510 570	Spannstück	2	1)
31	000 610 310	Spannstück	2	2)
32	000 510 906	Abdeckblech, rechts	1	1)
32	000 610 892	Abdeckblech, rechts	1	2)
33	990 030 029	Sechskantschraube M 6x15 DIN 933-8 G	4	
34	991 493 006	Scheibe A 6,4 DIN 9021-St-PH	8	
35	000 610 528	Haken für Haubenverschluß	2	
36	991 633 014	Fächerscheibe A 6,4 DIN 6798-Ph	4	
37	991 020 028	Sechskantmutter M 6 DIN 934-6 S-PH	4	
38	990 030 181	Sechskantschraube M 8x18 DIN 933-8 G-PH 6		
38/1	991 633 026	Fächerscheibe A 8,4 DIN 6798-PH	12	
39	991 020 059	Sechskantmutter M 8 DIN 934-6 S-PH	6	
40	990 030 207	Sechskantschraube M 8x15 DIN 933-8 G-PH 6		
41	000 510 905	Abdeckblech, links	1	1)
41	000 610 891	Abdeckblech, links	1	2)
42	991 020 003	Sechskantmutter M 5 DIN 934-6 S	2	
43	991 400 003	Scheibe 5,3 DIN 125-St	4	
44	089 977 000	Gummipuffer	2	
45	990 263 034	Zylinderschraube AM 5x20 DIN 84-4 S	2	

1) für Fahrzeuge mit 24-Volt-Anlage
for vehicles with 24 volt equipment
pour véhicules équipés d'une installation de 24 V
para vehículos con sistema de 24 voltios

2) für Fahrzeuge mit 12-Volt-Anlage
for vehicles with 12 volt equipment
pour véhicules équipés d'une installation de 12 V
para vehículos con sistema de 12 voltios

3) Bei Sonderausüstung Seilwinde
When having cable winch (special equipment)
Sur véhicules équipés d'un travail à câble
(équip. spécial)
Al tener cabrestante (equipo especial)

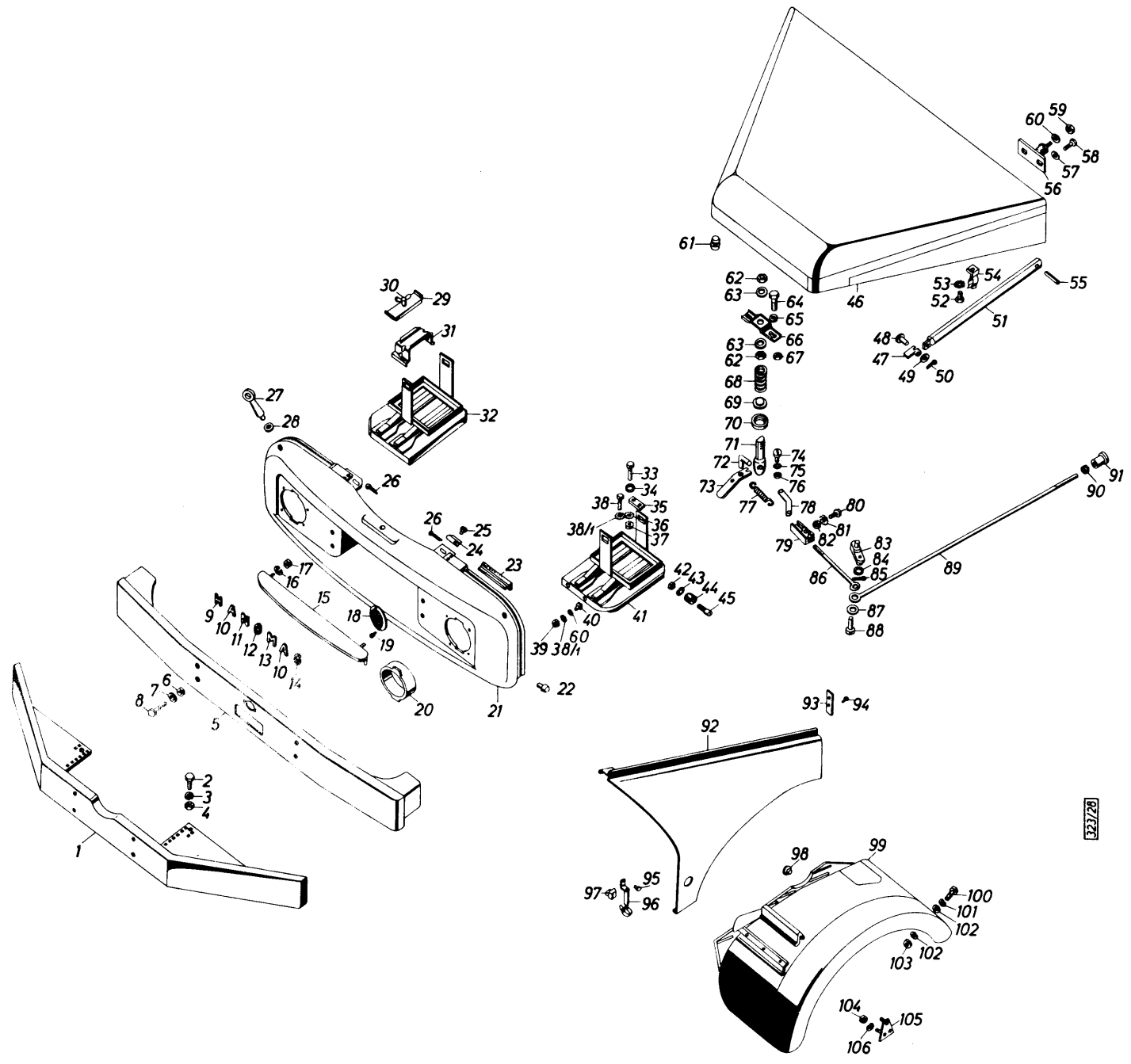

323/26

FAHRERHAUS, Kühlermaske, Motorhaube
(Fortsetzung)

Gruppe 11

Bild Nr.	Teil-Nr.	Benennung	Stück	Bemerkung	Bild Nr.	Teil-Nr.	Benennung	Stück	Bemerkung
46	521 947 704	Motorhaube (Schweißgruppe)	1		78	000 610 575	Riegel	1	
47	089 454 000	Scharnier	1		79	091 141 000	Sicherungsblech	1	
48	993 523 062	Bolzen 8 h 11 x 30 x 24 DIN 1435	1		80	990 030 016	Sechskantschraube M 4x12 DIN 933-8 G	1	
49	991 400 022	Scheibe 8,4 DIN 125-St-PH	1		81	991 633 003	Fächerscheibe A 4,3 DIN 6798	1	
50	992 600 015	Splint 2 x 25 DIN 94-St	1		82	991 020 002	Sechskantmutter M 4 DIN 934-6 S	1	
51	000 610 974	Motorhaubenstütze	1		83	000 610 920	Lagerplatte	1	
52	990 030 028	Sechskantschraube M 6 x 12 DIN 933-8 G	1		84	991 480 001	Scheibe 9 DIN 1441	1	
53	991 633 005	Fächerscheibe A 6,4 DIN 6798	1		85	992 600 015	Splint 2 x 25 DIN 94-St	1	
54	089 548 000	Stützhalter	1		86	000 610 572	Zugstange, vorn	1	
55	992 120 018	Zylinderkerbstift 5 x 25 DIN 1473	1		87	991 614 007	Federscheibe B 8 DIN 137	1	
56	521 947 130	Schwingmetallpuffer	2		88	990 030 041	Sechskantschraube M 8x15 DIN 933-8 G	1	
57	991 400 029	Scheibe 6,4 DIN 125-St-PH	4		89	000 610 573	Zugstange, seitlich	1	
58	990 030 223	Sechskantschraube M 6 x 15 DIN 933-8 G-PH	4		90	991 020 002	Sechskantmutter M 4 DIN 934-6 S	1	
59	991 020 059	Sechskantmutter M 8 DIN 934-6 S-PH	2		91	085 367 000	Griff für Zugstange	1	
60	991 400 022	Scheibe 8,4 DIN 125-St-PH	8		92	521 947 717	Verkleidungsblech, links	1	
61	091 463 000	Auflagegummi	4		92	521 947 718	Verkleidungsblech, rechts	1	
62	991 030 029	Sechskantmutter M 16 x 1,5 DIN 936-6 S	2		93		Lederlasche	4	1)
63	091 089 000	Scheibe	2		94		Hohlriet B 4 x 8 x 10 DIN 7331-Ms	4	1)
64	990 030 041	Sechskantschraube M 8x15 DIN 933-8 G	2		95		Halbrundriet 5 x 10 DIN 660-Mu St 34	4	1)
65	991 400 005	Scheibe 8,4 DIN 125-St	2		96	308 124 705	Haubenthalter	2	
66	091 667 000	Einstellplatte	1		97	000 610 463	Gummipuffer	2	
67	991 020 005	Sechskantmutter M 8 DIN 934-6 S	2		98	540 188 257	Gummipilz	3	
68	091 086 000	Feder	1		99	521 947 701	Vorderkotflügel mit Konsole, links	1	
69	091 087 000	Federteller	1		99	521 947 702	Vorderkotflügel mit Konsole, rechts	1	
70	091 092 000	Gummirosette für Haubenverschluß	1		100	990 030 044	Sechskantschraube M 8x20 DIN 933-8 G	4	
71	091 090 000	Führungsbolzen	1		101	991 780 002	Federring 8 HN 14 557	4	
72	091 764 000	Sicherungsriegel	1		102	991 400 005	Scheibe 8,4 DIN 125-St	8	
73	091 751 000	Betätigungshebel	1		103	991 020 005	Sechskantmutter M 8 DIN 934-6 S	4	
74	990 263 036	Zylinderschraube AM 6x10 DIN 84-4 S	1		104	991 020 053	Sechskantmutter M 10 DIN 934-6 S	6	
75	991 633 005	Fächerscheibe A 6,4 DIN 6798	1		105	000 610 947	Gewindestiftplatte	2	
76	991 020 004	Sechskantmutter M 6 DIN 934-6 S	1		106	991 780 004	Federring 10 HN 14 557	6	
77	091 085 000	Zugfeder für Haubenverschluß	1						

1) kein Ersatzteil
no spare part
non rechange
no es pieza de repuesto



Bild Nr.	Teil-Nr.	Benennung	Stück	Bemerkung	Bild Nr.	Teil-Nr.	Benennung	Stück	Bemerkung
1	000 610 980	Gummimatte mit Filzmatte	1		25	990 313 002	Linsenschraube AM 5x10 DIN 7985-4 S	8	
2	540 189 737	Moosgummi 10 Ø 1500 lang	1	1,5 m	26	991 400 003	Scheibe 5,3 DIN 125-St	8	
3	521 944 701	Deckel für Schalthebel	1		27	521 944 116	Düse für Heizung	2	
4	521 944 110	Manschette für Schalthebel	1		28	990 804 001	Zylinderblechschraube B 4,2 x 9, 5 DIN 7971	1	
5	990 333 003	Halbrundschrabe AM 6x15 DIN 7986-4 S	7		29	000 610 670	Deckel für Boden	1	
6	991 780 001	Federring 6 HN 14 557	7		30	045 619 000	Unterbauascher	1	
7	990 030 027	Sechskantschraube M 6x10 DIN 933-8 G	6		31	991 020 002	Sechskantmutter M 4 DIN 934-6 S	2	
8	521 944 128	Platte	1		32	991 780 007	Federring 4 HN 14 557	2	
9	087 161 000	Gummitülle, Zugstange und Haubenschluß	2		33	990 203 007	Senkschraube AM 4 x 12 DIN 63-4 S	2	
10	091 734 000	Gummitülle, für Kabelsatz	2		34	000 510 630	Sonnenblende	1	
11	084 869 000	Gummitülle, für Regler, Blinkleuchte und Kühlerjalousie	3		35	990 874 002	Linsensenkblechschraube 2,9 x 13 DIN 7983-VC	4	
12	084 118 000	Gummitülle, für Glühkerzen, Geberleitung, Stoppzug und Handgaszug	4		36	540 148 191	Kleiderhaken	2	
13	084 353 000	Gummitülle, für Öldruckleitung	1		37	000 510 345	Einsteiggriff	2	
14	972 870 001	Halter für Verbandskasten A VDA 75 075	1		38	990 030 181	Sechskantschraube M 8x18 DIN 933-8 G-PH 4		
15	991 020 003	Sechskantmutter M 5 DIN 934-6 S	4		39	990 035 170	Sechskantschraube mit Spitze M 8x20 DIN 933-8 G	4	
16	991 400 003	Scheibe 5,3 DIN 125-St	4		40	991 493 009	Scheibe A 8,4 DIN 9021	4	
17	990 030 022	Sechskantschraube M 5x15 DIN 933-8 G	4		41	049 419 000	Schwingmetallpuffer	2	
18	521 944 127	Platte	1		42	090 245 000	Unterlage	2	bei Bedarf
19	521 944 129	Unterlage (Moosgummi)	1		43	991 633 007	Fächerscheibe A 10,5 DIN 6798	2	
20	521 944 721	Spiegelarm mit Fuß, links	1		44	990 030 054	Sechskantschraube M 10x18 DIN 933-8 G	2	
20	521 944 722	Spiegelarm mit Fuß, rechts	1		45	521 944 702	Deckel für Bodenblech	1	
21	000 610 668	Spiegelkopf	2		46	521 944 106	Dichtungsbürste 185 lang		
22	000 610 323	Spiegelglas	2		47	521 944 107	Dichtungsbürste 270 lang	1	
23	990 323 051	Halbrundschrabe AM 6x25 DIN 86	2		48	540 189 737	Moosgummi 10 Ø 800 lang	1	0,8 m
24	991 020 004	Sechskantmutter M 6 DIN 934-6 S	2		49	990 333 003	Halbrundschrabe AM 6x15 DIN 7986-4 S	2	
					50	991 780 001	Federring 6 HN 14 557	2	
					51	990 050 005	Sechskantschraube M 12 x 1,5 x 22 DIN 961-8 G	2	
					52	991 614 009	Federscheibe B 12 DIN 137	2	
					53	042 073 000	Schwingmetallpuffer	2	
					54	991 633 008	Fächerscheibe A 12,5 DIN 6798	2	
					55	991 020 054	Sechskantmutter M 12x 1,5 DIN 934-6 S	2	



FAHRERHAUS, KLIMA- und BELÜFTUNGSANLAGE

Gruppe 11

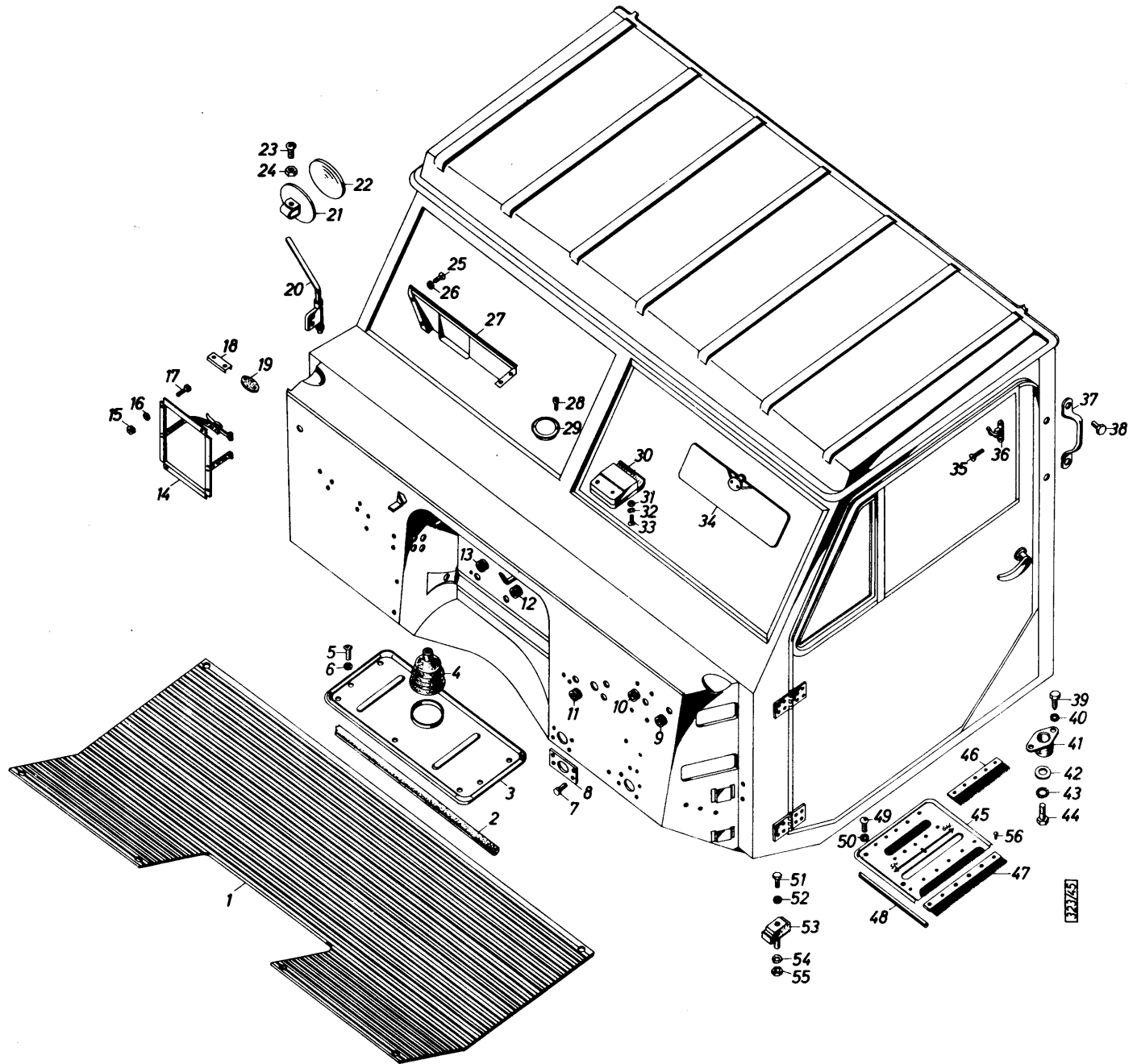
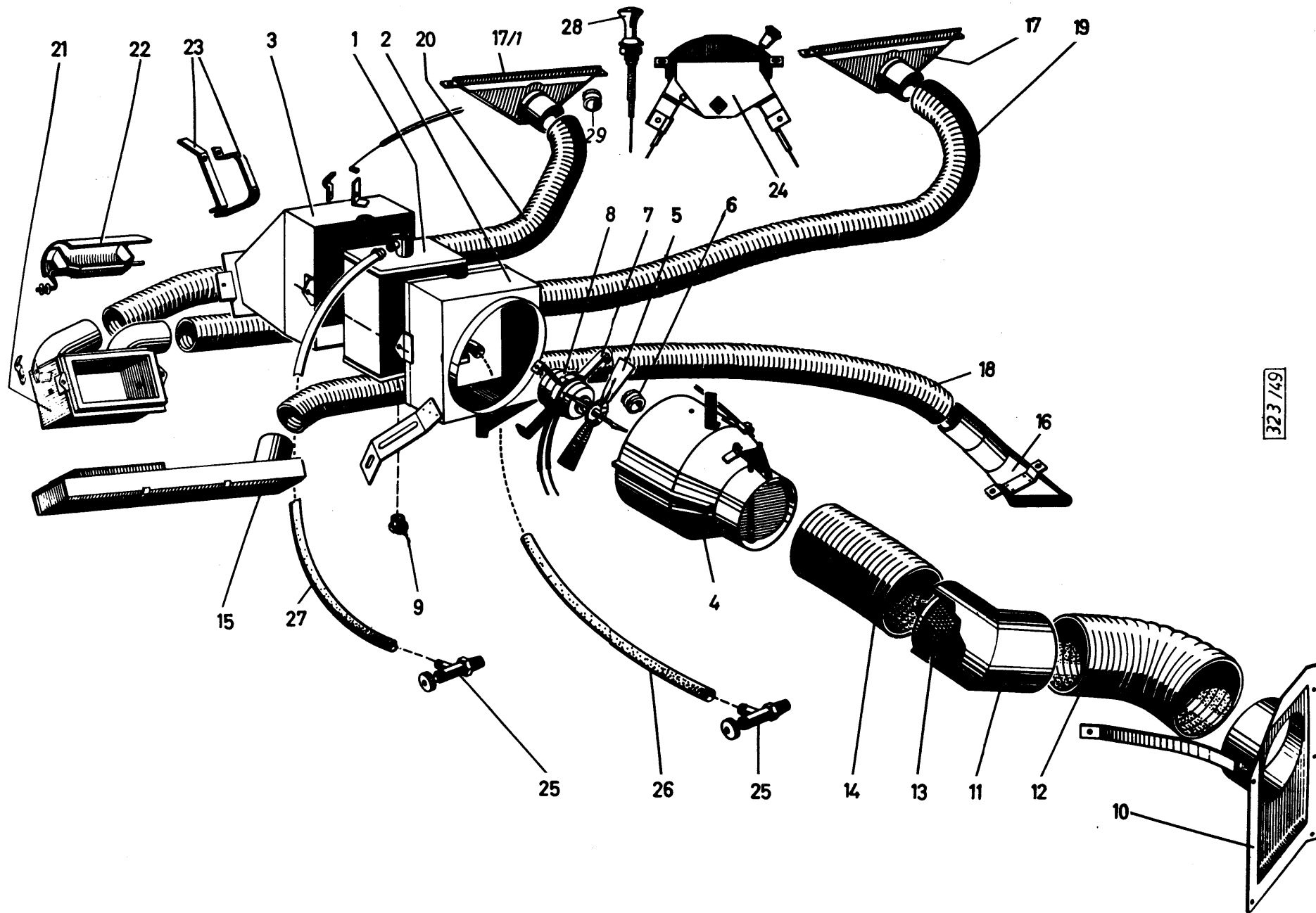
Bild Nr.	Teil-Nr.	Benennung	Behr-Nr.	Stück	Bemerkung
+	521 944 732	Klimaanlage 24 V		1	1) 2)
+	521 944 733	Klimaanlage 12 V		1	1) 3)
+	521 944 734	Belüftungsanlage 12 V		1	1) 3)
+		Heizkörpergehäuse	92 081 10 00 2	1	2) 4)
+		Heizkörpergehäuse	92 079 10 00 2	1	3) 4)
+		Belüftungsgehäuse	92 080 10 00 2	1	3) 5)
1		Heizkörper mit Regl.- Ventil	92 079 11 00 5	1	4)
2		Gehäusevorderteil	92 079 12 10 5	1	
3		Gehäusehinterteil	92 079 13 10 5	1	
4		Lüfterzarge	92 079 14 00 5	1	
5		Lüfter	41 039 18 00 0	1	
6		Gummitülle	90 201 00 01 7	4	
7		Motorhalterung	90 401 00 20 2	2	
8		Elektromotor	90 904 02 10 4	1	2)
8		Elektromotor	90 903 04 50 4	1	3)
+		Gummitülle	90 201 00 02 7	1	
9		Entlüftungsschraube	90 115 01 50 3	1	4)
10		Luftfangtrichter	92 079 31 00 5	1	
11		Kniekrümmer	90 819 00 40 5	1	
12		Gummikrümmer	90 219 01 00 7	1	
13		Fliegensieb	90 800 03 20 5	1	
14		Frischluftschlauch 100 Ø x 200 lg.	90 813 00 60 7	1	
15		Luftverteilerkanal	92 079 39 40 5	1	
16		Fußdüse	92 079 33 00 5	1	
17		Entfrosterdüse, links	92 079 35 00 5	1	
17/1		Entfrosterdüse, rechts	92 079 36 00 5	1	

1) Ersatzteile ohne Hanomag-Teile-Nr. können nur von der Herstellerfirma:
Julius F. R. Behr
7 Stuttgart-Feuerbach/Deutschland
oder deren Niederlassung bezogen werden.

For spares without Hanomag-spare-parts numbers write to the manufacturer:
Julius F. R. Behr
7 Stuttgart-Feuerbach (Germany)

or their agents.

Prière de ne commander des pièces détachées sans référence Hanomag qu'au fabricant:
Julius F. R. Behr
7 Stuttgart-Feuerbach/Allemagne Fédérale
ou à ses concessionnaires dans votre pays.

Piezas de repuesto sin el número Hanomag de repuesto sólo pueden ser adquiridas de la casa
fabricante:
Julius F. R. Behr
7 Stuttgart-Feuerbach/Alemania
o de sus representantes en el país de Udes.

Bild Nr.	Teil-Nr.	Benennung	Behr-Nr.	Stück	Bemerkung
18		Luftschlauch	90 808 03 00 7	1	
19		Luftschlauch	90 808 03 10 7	1	
20		Luftschlauch	90 808 03 70 7	1	
+		Luftverteilergehäuse	92 079 39 00 2	1	
21		Verteilergehäuse	92 079 39 20 5	1	
22		Regulierklappe	92 079 39 30 5	1	
23		Doppelschlauchschelle	90 405 00 60 5	1	
24		Bedienungsschalter	92 079 41 00 2	1	4)
24		Bedienungsschalter	92 080 41 00 2	1	5)
+		Bowdenzug für Ver- schlußklappe	90 911 01 40 8	1	
+		Bowdenzug für Verteiler- klappe	90 911 01 30 8	1	
+		Bowdenzug für Regulier- ventil	90 911 01 40 8	1	4)
25		Absperrhahn	90 110 00 60 2	2	4)
26		Heißwasserschlauch, Vorlauf	90 211 00 23 7	1	4)
27		Heißwasserschlauch, Rücklauf	90 211 00 24 7	1	4)

2) für Fahrzeuge mit 24-Volt-Anlage
for vehicles with 24 volt equipment
pour véhicules équipés d'une installation de 24 V
para vehículos con sistema de 24 voltios

3) für Fahrzeuge mit 12-Volt-Anlage
for vehicles with 12 volt equipment
pour véhicules équipés d'une installation de 12 V
para vehículos con sistema de 12 voltios

4) Nur für Klimaanlage
only for air conditioning plant
pour climatiseur seulement
sólo para acondicionador de aire

5) Nur für Belüftungsanlage
only for ventilation system
pour installation de ventilation seulement
sólo para sistema de ventilación

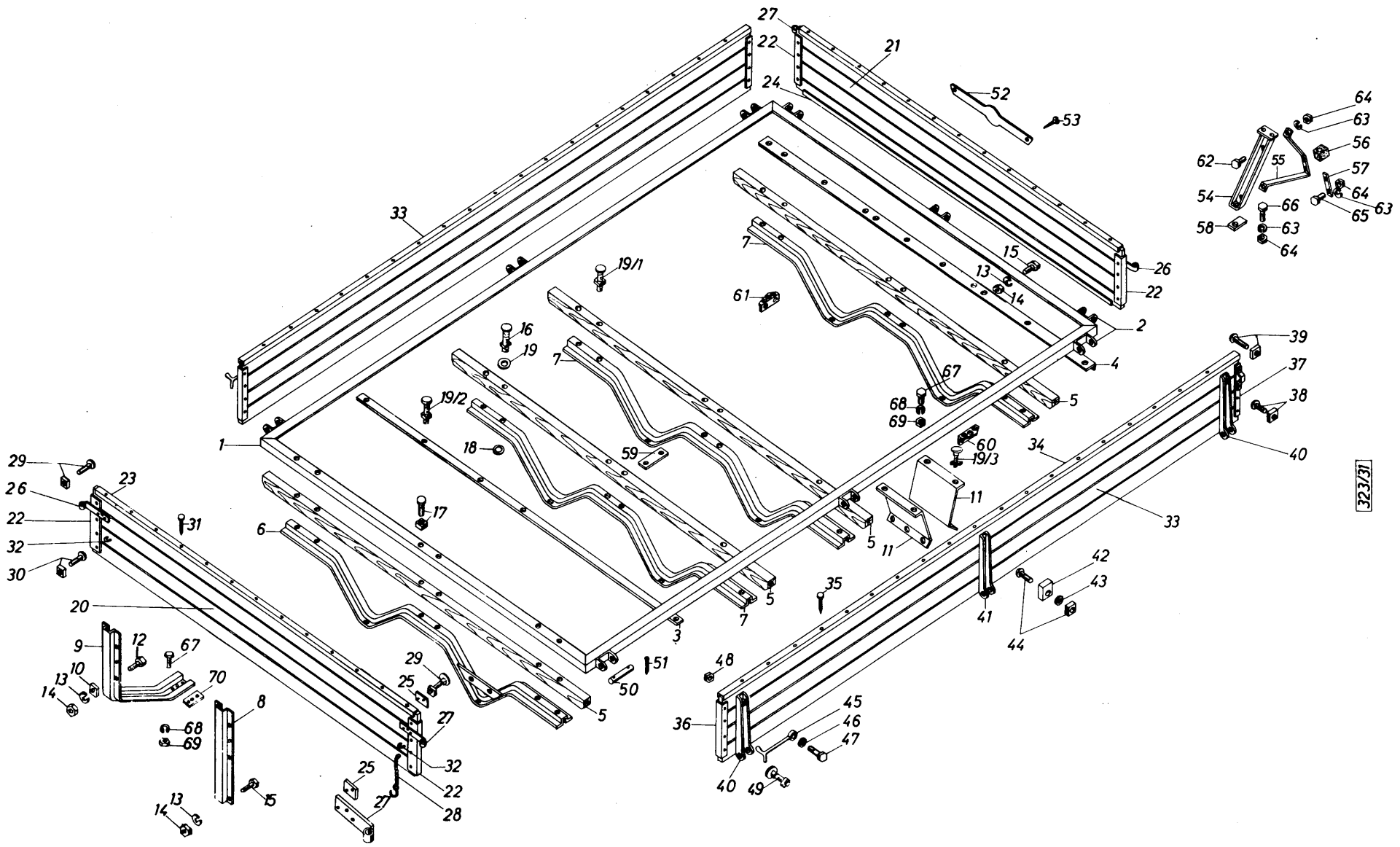

323/37

PRITSCHENAUFBAU

Gruppe 11

Bild Nr.	Teil-Nr.	Benennung	Stück	Bemerkung
+	000 112 001	Pritschenaufbau	1	
1	000 112 701	Bodenwinkel	1	
2	089 003 000	Gelenkbandlager	9	
3	000 112 143	Unterlegschiene	1	
4	000 112 144	Unterlegschiene	1	
5		Querschweller	4	1)
6	000 112 707	Aufbaustütze, vorn	1	
7	049 577 000	Aufbaustütze	3	
8	000 112 115	Stimwandrunge, links	1	
9	000 112 716	Stimwandrunge, rechts	1	
10	071 353 000	Unterlegscheibe für Stimwandrunge	4	
11	000 112 137	Halter für Kotflügel	4	
12	990 030 044	Sechskantschraube M 8x20 DIN 933-8 G	4	
13	991 780 002	Federring 8 HN 14 557	10	
14	991 020 005	Sechskantmutter M 8xDIN 934-6 S	10	
15	990 030 041	Sechskantschraube M 8x15 DIN 933-8 G	6	
16	990 346 041	Flachrundschraube M 8x90 Mu DIN 603	14	
17	990 346 040	Flachrundschraube M 8x85 Mu DIN 603	24	
18	991 400 005	Scheibe 8,4 DIN 125-St	23	
19	991 460 004	Scheibe R 11,5 DIN 440	9	
19/1	990 346 039	Flachrundschraube M 8x80 Mu DIN 603	7	
19/2	990 346 033	Flachrundschraube M 8x40 Mu DIN 603	21	
19/3	990 346 032	Flachrundschraube M 8x35 Mu DIN 603	8	
20	049 579 000	Stimwand	1	
21	049 580 000	Rückwand	1	
22	089 018 000	Einfafschiene	4	
23	090 812 000	Einfassung, oben	2	
24	090 813 000	Einfassung, unten für Rückwand	1	
25	089 020 000	Unterlegplatte	8	
26	089 021 000	Riegelstück, links	2	
27	089 022 000	Riegelstück, rechts	2	
28	077 135 000	Sicherheitskette	4	
29	990 346 033	Flachrundschraube M8x40 Mu DIN 603	12	
30	990 346 022	Flachrundschraube M6x30 Mu DIN 603	12	
31	972 231 003	Schraubnagel 2,9 x 30 HN 15 245	28	
32	992 800 001	Schlaufe 20x20 DIN 1159	4	

Bild Nr.	Teil-Nr.	Benennung	Stück	Bemerkung
33	049 008 000	Seitenwand	2	
34	089 026 000	Einfassung, oben	2	
35	972 231 003	Schraubnagel 2,9 x 30 HN 15 245	24	
36	049 009 000	Einfafschiene, links	2	
37	049 010 000	Einfafschiene, rechts	2	
38	990 346 022	Flachrundschraube M 6x30 Mu DIN 603	8	
39	990 346 023	Flachrundschraube M 6x35 Mu DIN 603	8	
40	049 011 000	Gelenkband	4	
41	089 028 000	Gelenkband	5	
42	000 112 158	Anschlagstück	2	
43	991 400 005	Scheibe 8,4 DIN 125-St	2	
44	990 346 033	Flachrundschraube M 8x40 Mu DIN 603	2	
45	540 187 053	Verschlufshaken	4	
46	991 400 005	Scheibe 8,4 DIN 125-St	4	
47	990 020 040	Sechskantschraube M 8x45 DIN 931-8 G	4	
48	991 020 005	Sechskantmutter M 8 DIN 934-6 S	4	
49	990 346 032	Flachrundschraube M 8x35 Mu DIN 603	42	
50	993 503 012	Bolzen 12 h 11x75x62 DIN 1433-St 50	9	
51	992 600 026	Splint 4x20 DIN 94-St	18	
52	089 830 000	Heckschild	1	
53	990 910 025	Halbrundholzscharbe 4x15 DIN 96-Al	4	

1) kein Ersatzteil
no spare part
non rechange
no es pieza de repuesto

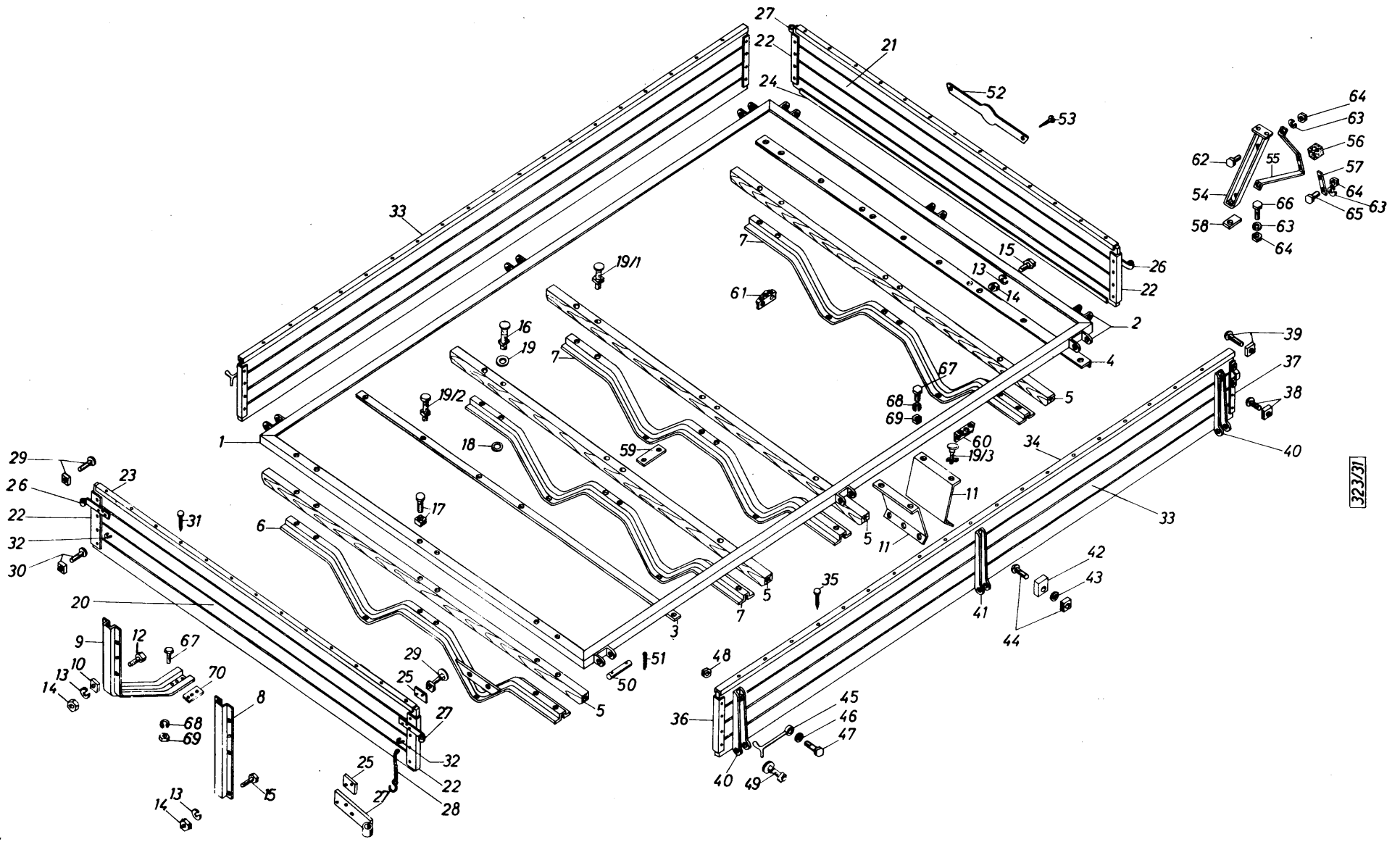

323/31

PRITSCHENAUFBAU (Fortsetzung)

Gruppe 11

Bild Nr.	Teil-Nr.	Benennung	Stück	Bemerkung
54	000 112 708	Rückwandstütze	2	
55	086 659 000	Bock für Gummipuffer	2	
56	900 077 223	Gummipuffer	2	
57	900 077 123	Halter für Gummipuffer	2	
58	091 314 000	Unterlegscheibe für Rückwandstütze	2	
59	000 112 148	Verstärkungsplatte	6	
60	000 112 155	Verstärkungswinkel, links	1	
61	000 112 156	Verstärkungswinkel, rechts	1	
62	990 030 041	Sechskantschraube M 8x15 DIN 933-8 G	4	
63	991 780 002	Federring 8 HN 14 557	10	
64	991 020 005	Sechskantmutter M 8 DIN 934-6 S	10	
65	990 030 044	Sechskantschraube M 8x20 DIN 933-8 G	4	
66	990 020 035	Sechskantschraube M 8x28 DIN 931-8 G	2	
67	990 020 034	Sechskantschraube M 8x25 DIN 931-8 G	16	
68	991 780 002	Federring 8 HN 14 557	16	
69	991 020 005	Sechskantmutter M 8 DIN 934-6 S	16	
70	000 112 118	Unterlage	1	

Bild Nr.	Teil-Nr.	Benennung	Stück	Bemerkung
----------	----------	-----------	-------	-----------

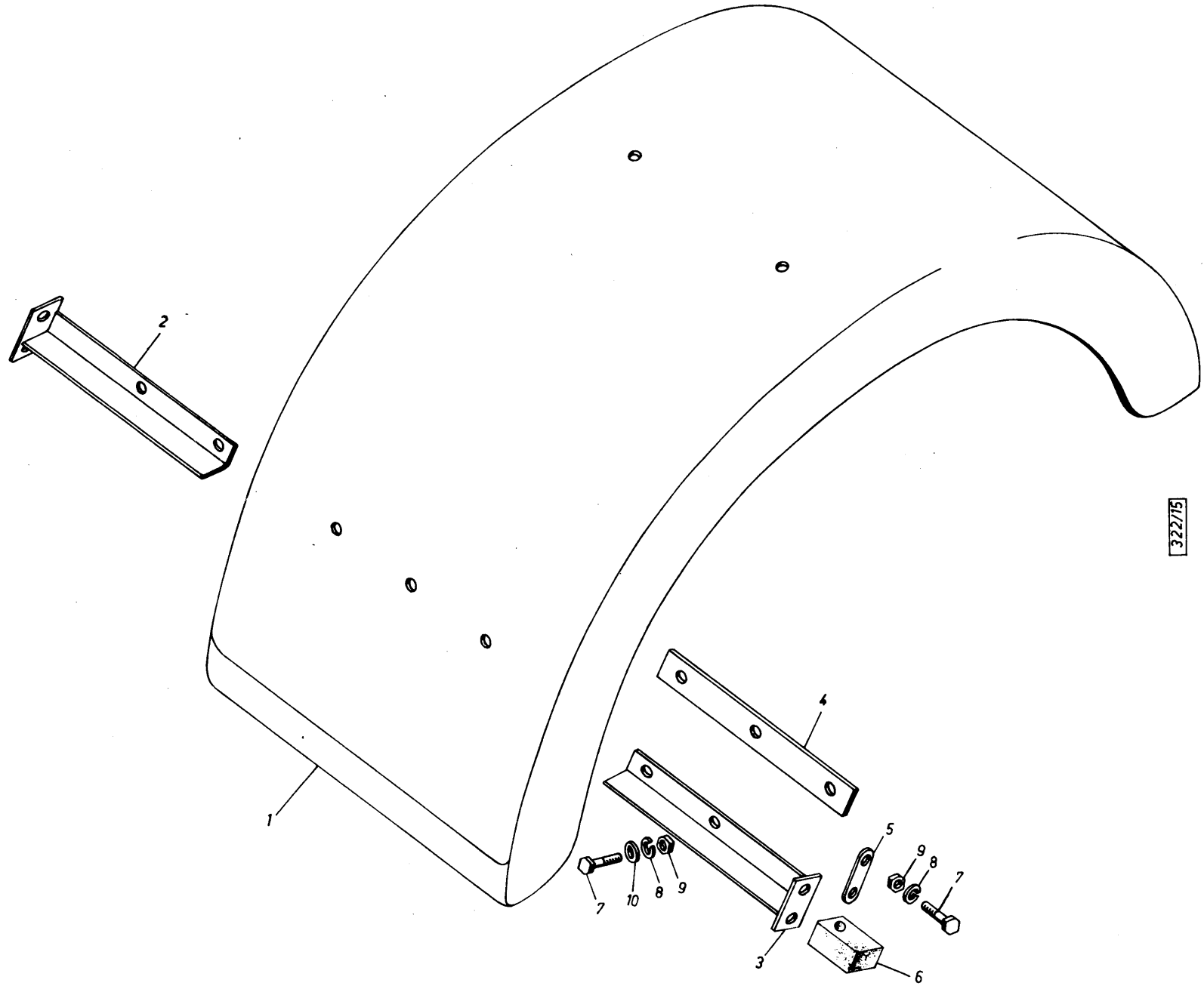

322/15

KOTFLÜGEL, hinten

Gruppe 11

Bild Nr.	Teil-Nr.	Benennung	Stück	Bemerkung
1	000 112 721	Kotflügel, hinten	2	
2	000 112 726	Winkel, rechts	1	
3	000 112 725	Winkel, links	1	
4	089 671 000	Unterlage	6	
5	900 077 123	Halter	2	
6	077 828 000	Gummipuffer	2	
7	990 030 044	Sechskantschraube M 8x20 DIN 933-8 G	16	
8	991 780 002	Federring 8 HN 14 557	12	
9	991 020 005	Sechskantmutter M 8 DIN 934-6 S	16	
10	900 007 232	Scheibe	8	

Bild Nr.	Teil-Nr.	Benennung	Stück	Bemerkung
----------	----------	-----------	-------	-----------

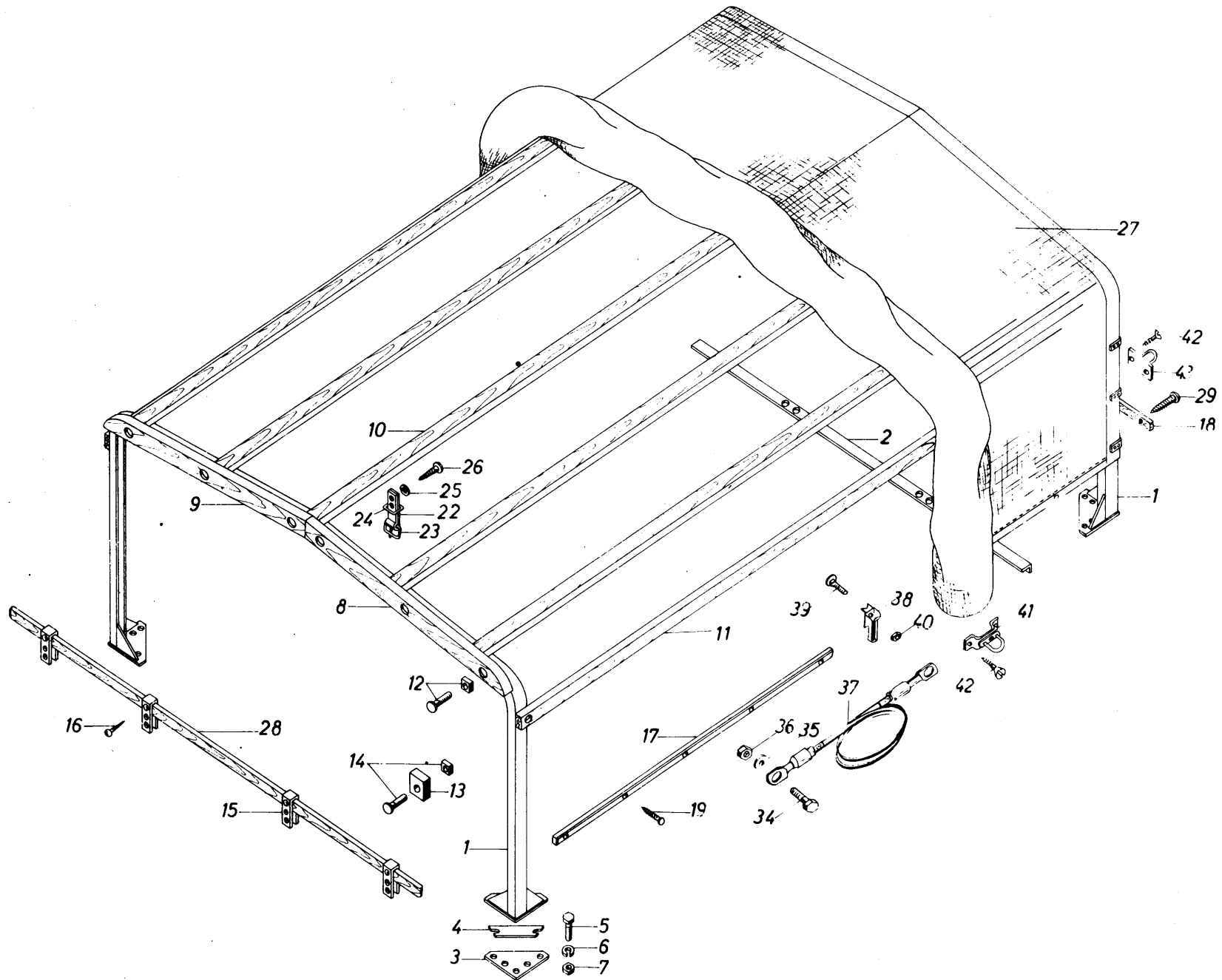

323/33

Bild Nr.	Teil-Nr.	Benennung	Stück	Bemerkung
+	000 112 006	<u>Spiegelgestell</u>	1	
1	045 525 000	Spiegel	2	
2	000 112 142	Unterlegschiene	1	
3	086 321 000	Unterlage	4	
4	086 276 000	Unterlage	4	
5	990 020 065	Sechskantschraube M 10x50 DIN 931-8 G	20	
6	991 780 004	Federring 10 HN 14 557	20	
7	991 020 053	Sechskantmutter M 10 DIN 934-6 S	20	
8		Querleiste, links	2	1)
9		Querleiste, rechts	2	1)
10		Leiste, oben	5	1)
11		Leiste, seitlich	2	1)
12	990 346 050	Flachrundschrabe M 10x45 Mu DIN 603	26	
13	086 280 000	Zwischenstück	2	
14	990 346 053	Flachrundschrabe M 10x65 Mu DIN 603	2	
15	086 277 000	Bügel	4	
16	990 910 009	Halbrundholzschrabe 4x20 DIN 96-St	16	
17	086 284 000	Schutzleiste, seitlich	4	
18	086 565 000	Schutzleiste, hinten	2	
19	972 231 003	Schraubnagel 2,9 x 30 HN 15 245-St-VZ	32	
20		nicht belegt		
21		nicht belegt		

Bild Nr.	Teil-Nr.	Benennung	Stück	Bemerkung
22	086 304 000	Schnallkappe	4	
23	972 490 001	Rollschnalle 20 DIN 5291-St-VZ	4	
24	972 650 001	Schlaufe A 20 DIN 6406-VZ	4	
25	089 729 000	Scheibe Alu.	8	
26	990 920 008	Senkholzschrabe 4x20 DIN 97-St	8	
27	000 112 776	Plane	1	
28	086 560 000	Spannleiste, vorn	1	
29	990 920 036	Senkholzschrabe 4x20 DIN 97-St-VZ	8	
30		nicht belegt		
31		nicht belegt		
32		nicht belegt.		
33		nicht belegt		
34	990 020 036	Sechskantschrabe M 8x30 DIN 931-8 G	2	
35	991 400 005	Scheibe 8,4 DIN 125-St	2	
36	991 020 005	Sechskantmutter M 8 DIN 934-6 S	2	
37	540 187 137	Perlonseil	2	2)
38	540 187 142	Haken	18	
39	990 340 069	Flachrundschrabe M 6x30 DIN 603	18	
40	991 020 004	Sechskantmutter M 6 DIN 934-6 S	18	
41	540 187 139	Drehwirbel	20	3)
42	990 900 015	Senkholzschrabe 4x30 DIN 95-St-VZ	40	
43	972 780 001	Plankrampe A 19x32 HN 16 640	2	

1) kein Ersatzteil
no spare part
non rechange
no es pieza de repuesto

2) für Zick-Zack-Verschluss
for Zick-Zack-fastener
pour fermeture en zigzag
para sujetador Zick-Zack

3) Sonderausrüstung: Drehwirbel-Verschluss
Special equipment: swivel fastener
Équipement spécial: Fermeture à tourniquet
Equipo especial: Sujetador giratorio

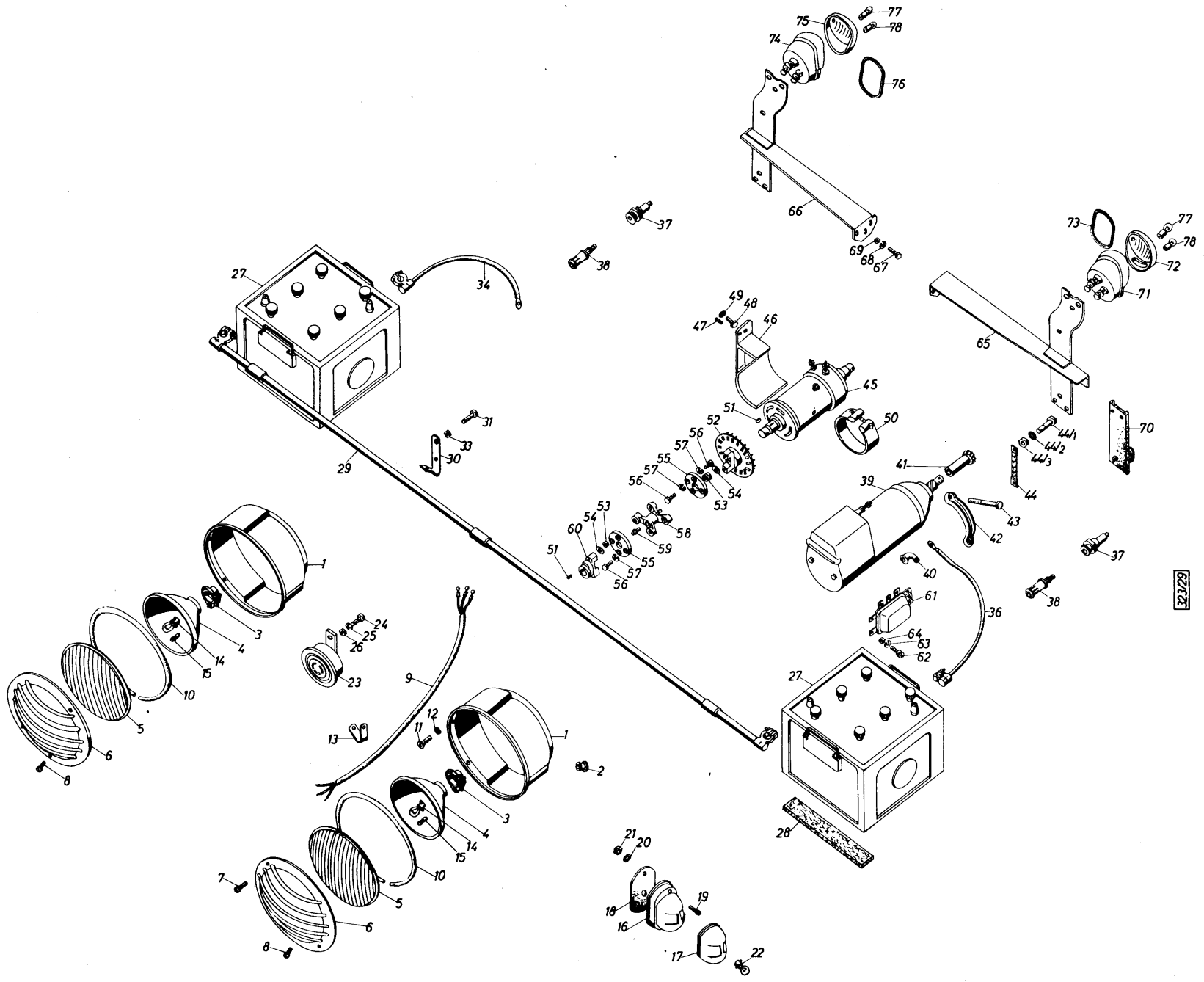

23729

ELEKTRISCHE AUSRÜSTUNG
Anlasser, Lichtmaschine

Gruppe 12

Bild Nr.	Teil-Nr.	Benennung	Stück	Bemerkung	Bild Nr.	Teil-Nr.	Benennung	Stück	Bemerkung
+	000 508 913	<u>Einbauscheinwerfer, asymmetrisch</u>	2		23	000 508 754	Stadthorn	1	1)
1	086 264 000	Schutzgehäuse	2		23	975 180 004	Tellerhorn	1	2)
2	086 265 000	Gummitülle für Kabelsatz	2		24	990 030 057	Sechskantschraube M 10 x 25 DIN 933-8 G	1	
3	540 186 047	Kabelklemmstück	2		25	991 780 004	Federring 10 HN 14 557	1	
4	086 959 000	Reflektor	2		26	991 020 053	Sechskantmutter M 10 DIN 934-6 S	1	
5	086 958 000	Streuglas	2		27		Batterie 12 V/100 Ah VDA 72 312	2	1)
6	000 508 234	Glashaltering mit Schutzgitter	2		27		Batterie 6 V/135 Ah DIN 72 311	2	2)
7	086 960 000	Einstellschraube	2		28	084 824 000	Unterlage 40 x 5 x 250	2-4	
8	086 262 000	Befestigungsschraube	2		29	000 508 782	Batterie-Verbindungskabel	1	
9	046 034 000	Kabelsatz	2		30	000 707 426	Schelle für Batteriekabel	2	
10	086 939 000	Abdichtsnur 3 Ø 750 lang	2		31	990 030 023	Sechskantschraube M 5 x 20 DIN 933-8 G	2	
11	990 323 017	Halbrundschrabe AM 5x10 DIN 86-4 S	8		32		nicht belegt		
12	991 780 003	Federring 5 HN 14 557	8		33	991 020 003	Sechskantmutter M 5 DIN 934-6 S	2	
13	084 839 000	Schelle	2		34	000 508 723	Batteriekabel von -Pol an Masse	1	
14	975 000 063	Glühlampe gelb A 24 V 55/50 W DIN 72601	2	1) 3)	35		nicht belegt		
14	975 000 055	Glühlampe A 24 V 55/50 W DIN 72601	2	1)	36	000 508 781	Batteriekabel von +Pol an Anlasser	1	
14	975 000 060	Glühlampe gelb A 12V 45/40 W DIN 72601	2	2) 3)	37	540 146 094	Steckdose	2	
14	975 000 003	Glühlampe A 12 V 45/40 W DIN 72601	2	2)	38	000 508 750	Stecker	2	
15	975 000 057	Glühlampe HL 24 V/4 W DIN 72601	2	1)	39	151 196 501	<u>Anlasser 24 Volt</u>	1	1)
15	975 000 026	Glühlampe HL 12V/4 W DIN 72601	2	2)	39	071 750 000	<u>Anlasser 12 Volt</u>	1	2)
16	046 209 000	<u>Blinkeleuchte</u>	2		40	071 466 000	Gummikappe	1	
17	086 833 000	Signalglas, orange	2		41	506 819 000	Ritzel	1	
18	086 830 000	Gummidichtung	2		42	509 952 000	Spannbügel	2	
19	990 213 078	Zylinderschraube AM 5x35 DIN 87	4		43	990 020 046	Sechskantschraube M 8x65 DIN 931-8 G	4	
20	991 780 003	Federring 5 HN 14 557	4		44	000 508 124	Masseband	1	
21	991 020 003	Sechskantmutter M 5 DIN 934-6 S	4		44/1	990 030 059	Sechskantschraube M 10 x 30 DIN 933-8 G	1	
+	991 020 002	Sechskantmutter M 4 DIN 934-6 S	4		44/2	991 633 007	Fächerscheibe A 10,5 DIN.6798	1	
+	991 780 007	Federring 4 HN 14 557	4		44/3	991 020 053	Sechskantmutter M 10 DIN 934-6 S	1	
22	975 001 044	Glühlampe R 24 V/20 W DIN 72 601	2	1)	45	151 295 063	Lichtmaschine 24 Volt 160 Watt	1	1)
22	975 001 049	Glühlampe R 12 V/18 W DIN 72 601	2	2)	45	151 248 501	Lichtmaschine 12 Volt 160 Watt	1	2)
					46	151 248 001	Lichtmaschinenhalter	1	
					47	992 011 042	Zylinderstift 6 m 6 x 16 DIN 7	2	
					48	990 030 044	Sechskantschraube M 8 x 20 DIN 933-8 G	2	
					49	991 780 002	Federring 8 HN 14 557	2	
					50	141 882 000	Spannband	1	

1) für Fahrzeuge mit 24-Volt-Anlage
for vehicles with 24 volt equipment
pour véhicules équipés d'une installation de 24 V
para vehículos con sistema de 24 voltios

2) für Fahrzeuge mit 12-Volt-Anlage
for vehicles with 12 volt equipment
pour véhicules équipés d'une installation de 12 V
para vehículos con sistema de 12 voltios

3) gelbe Glühlampen
yellow bulbs
ampoules jaunes
bombillas amarillos

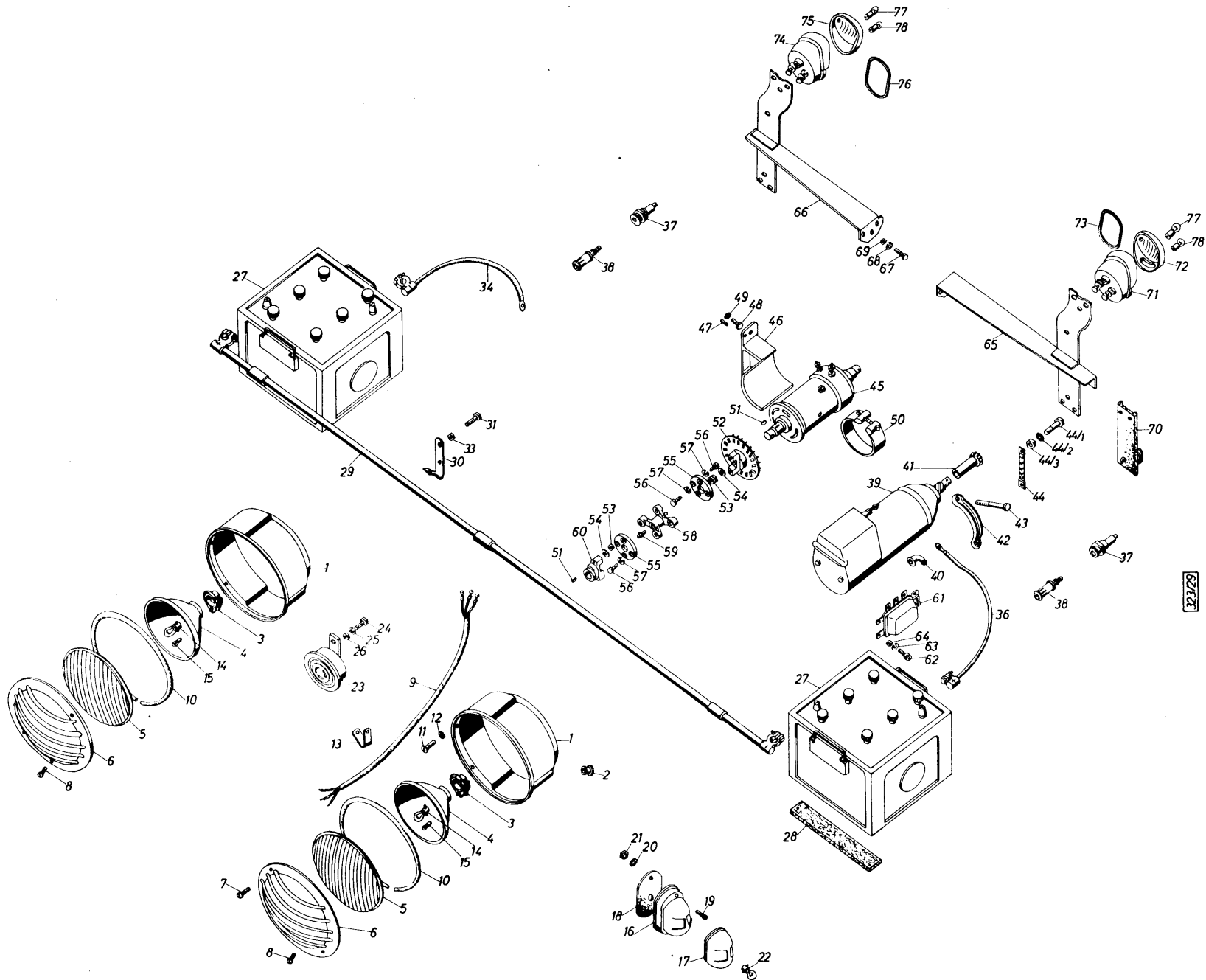

ELEKTRISCHE AUSRÜSTUNG
Anlasser, Lichtmaschine
(Fortsetzung)

Gruppe 12

Bild Nr.	Teil-Nr.	Benennung	Stück	Bemerkung
51	992 540 004	Scheibenfeder 3 x 5 DIN 6888	2	
52	151 248 502	Mitnehmer	1	
53	151 248 006	Mutter M 12 x 1,5	2	
54	513 169 000	Tellerfeder	2	
55	151 248 504	Gelenkscheibe	2	
56	990 030 029	Sechskantschraube M 6 x 15 DIN 933-8 G	8	
57	991 780 001	Federring 6 HN 14 557	8	
58	151 248 505	Zwischenstück	1	
59	151 248 007	Kugelzapfen	2	
60	151 248 002	Mitnehmer	1	
61	151 295 064	Reglerschalter 160 W	1	1)
61	540 146 035	Reglerschalter 160 W	1	2)
62	990 263 042	Zylinderschraube AM 6 x 25 DIN 84-4 S	3	
63	991 780 001	Federring 6 HN 14 557	3	
641	991 020 004	Sechskantmutter M 6 DIN 934-6 S	3	
65	000 708 003	Halter für Kennzeichenschild	1	
66	000 708 004	Halter für Bremsschlußleuchte	1	
67	990 020 034	Sechskantschraube M 8 x 25 DIN 931-8 G	6	
68	991 780 002	Federring 8 HN 14 557	6	
69	991 020 037	Sechskantmutter M 8 DIN 934-6 S	6	
70	000 508 850	Gummipendelrückstrahler	2	
71	046 267 000	<u>Schluß-Brems-Blink-Kennzeichenleuchte,</u> links	1	
72	086 449 000	Signalglas	1	
73	086 250 000	Gummidichtring	1	
74	046 268 000	<u>Schluß-Brems-Blinkleuchte,</u> rechts	1	
75	086 450 000	Signalglas	1	
76	086 250 000	Gummidichtring	1	
77	975 001 044	Glühlampe R 24 V/20 W DIN 72 601	2	1)
77	975 001 049	Glühlampe R 12 V/18 W DIN 72 601	2	2)
78	975 000 019	Glühlampe G 12 V/10 W DIN 72 601	2	2)
78	975 009 046	Glühlampe G 24 V/ 5 W DIN 72 601	2	1)

1) für Fahrzeuge mit 24-Volt-Anlage
for vehicles with 24 volt equipment
pour véhicules équipés d'une installation de 24 V
para vehículos con sistema de 24 voltios

2) für Fahrzeuge mit 12-Volt-Anlage
for vehicles with 12 volt equipment
pour véhicules équipés d'une installation de 12 V
para vehículos con sistema de 12 voltios

Bild Nr.	Teil-Nr.	Benennung	Stück	Bemerkung
----------	----------	-----------	-------	-----------

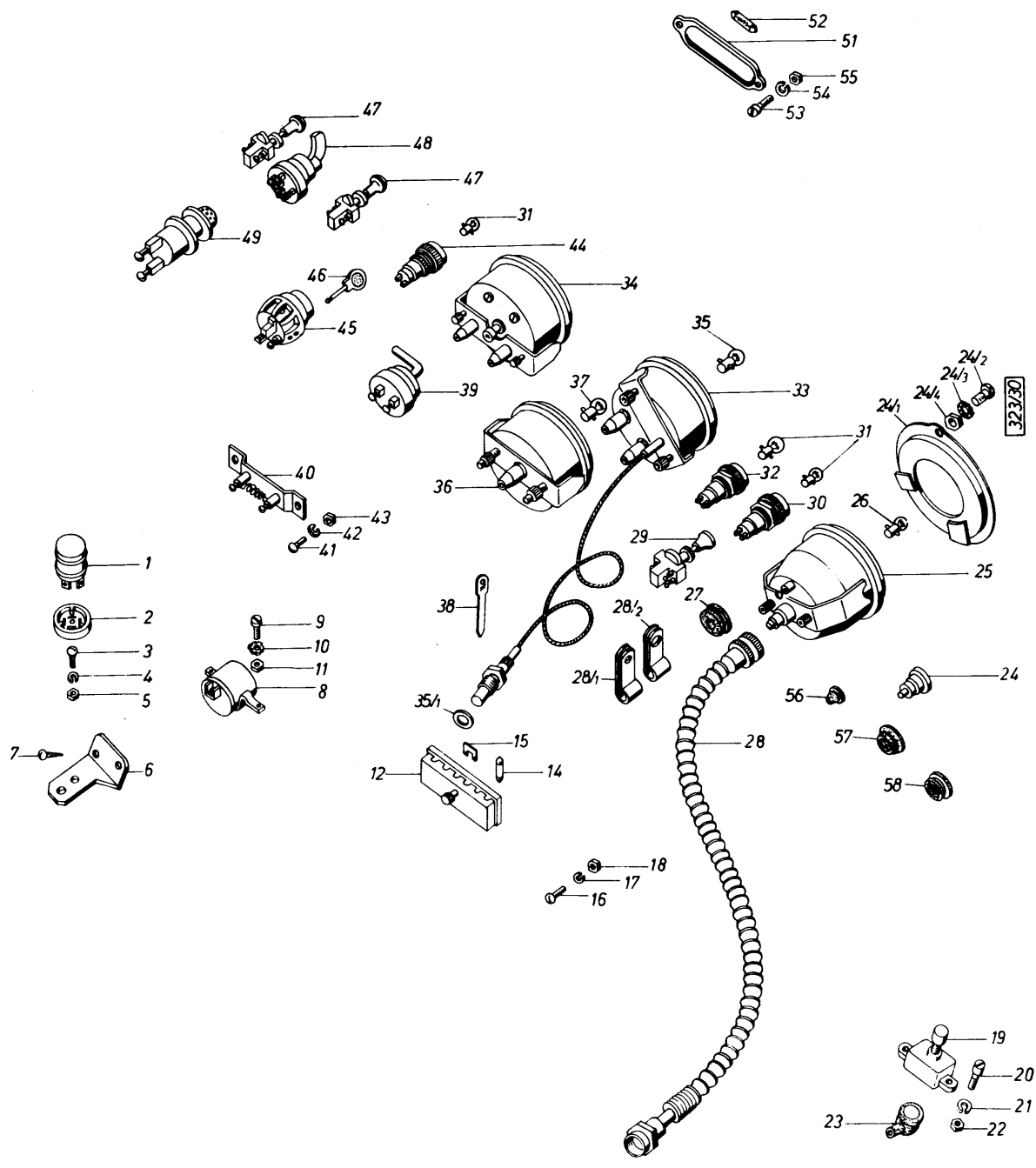

ELEKTRISCHE AUSRÜSTUNG
Armaturen

Gruppe 12

Bild Nr.	Teil-Nr.	Benennung	Stück	Bemerkung
1	540 146 208	Blinkgeber 12 V 2 x 18 W	1	2)
2	541 935 703	Stecksockel	1	2)
3	990 243 010	Linsensenschraube AM 4 x 20 DIN 91-5 S	1	2)
4	991 780 007	Federring 4 HN 14 557	1	2)
5	991 020 002	Sechskantmutter M 4 DIN 934-6 S	1	2)
6	000 508 219	Halter für Blinkgeber	1	2)
7	990 804 001	Zylinderblechschraube B 4,2 x 9,5 DIN 7971	2	2)
8	000 508 751	Blinkgeber 24 V	1	1)
9	990 213 027	Zylinderschraube AM 5 x 15 DIN 87-5 S	2	1)
10	991 633 004	Fächerscheibe A 5,3 DIN 6798	2	1)
11	991 020 003	Sechskantmutter M 5 DIN 934-6 S	2	1)
12	975 681 003	Sicherungsdose A 6/1 DIN 72 582	1	
12	975 681 002	Sicherungsdose A 6 DIN 72 582	1	
13		nicht belegt		
14	975 670 001	Schmelzeinsatz 8 DIN 72 581	11	
14	975 670 002	Schmelzeinsatz 25 DIN 72 581	1	
15	975 682 004	Verbindungsschiene B DIN 72 582	2	
16	990 323 019	Halbrundschraube AM 5 x 15 DIN 86-4 S	4	
17	991 780 003	Federring 5 HN 14 557	4	
18	991 020 003	Sechskantmutter M 5 DIN 934-6 S	4	
19	900 086 732	Fußabblendschalter	1	
20	990 263 037	Zylinderschraube AM 6 x 12 DIN 84,4 S	2	
21	991 780 001	Federring 6 HN 14 557	2	
22	991 020 004	Sechskantmutter M 6 DIN 934-6 S	2	
23	086 320 000	Gummikappe	1	
24	540 146 098	Steckdose für Handlampe	1	
24/1	000 509 750	Tachometerdeckel	1	
24/2	990 313 003	Linsenschraube AM 4 x 10 DIN 7985	1	
24/3	991 633 003	Fächerscheibe A 4,3 DIN 6798	1	
24/4	991 020 002	Sechskantmutter M 4 DIN 934-6 S	1	

Bild Nr.	Teil-Nr.	Benennung	Stück	Bemerkung
25	000 509 801	Tachometer mit Tageszähler W-2	1	3)
26	975 000 024	Glühlampe H 24 V/2 W DIN 72 601	1	1)
26	975 000 022	Glühlampe H 12 V/2 W DIN 72 601	1	2)
27	000 508 273	Gummitülle	1	
28	000 509 731	Biigsame Welle	1	
28/1	000 508 256	Schelle	1	
28/2	000 508 257	Schelle	1	
29	540 146 122	Zugschalter, 4pol.	1	
30	000 508 907	Kontrolleuchte, blau 7 Ø	1	
31	975 000 024	Glühlampe H 24 V/2 W DIN 72 601	3	1)
31	975 000 022	Glühlampe H 12 V/2 W DIN 72 601	3	2)
32	000 508 906	Kontrolleuchte, rot 7 Ø	1	
33	000 509 803	Fernthermometer	1	
34	000 509 802	Öldruckmesser	1	
35	975 000 022	Glühlampe H 12 V/2 W DIN 72 601	4	2)
35	975 000 024	Glühlampe H 24 V/2 W DIN 72 601	4	1)
35/1	996 731 011	Dichtring A 14 x 18 DIN 7603-Cu	1	
36	000 509 814	Kraftstoffuhr	1	2)
36	000 509 804	Kraftstoffuhr	1	1)
37	975 000 022	Glühlampe H 12 V/2 W DIN 72 601	1	2)
37	975 000 024	Glühlampe H 24 V/2 W DIN 72 601	1	1)
38	000 508 260	Kabelhalteband	2	
39	975 359 002	Glühanlaßschalter A DIN 72 763	1	
40	000 508 863	Glühkerzenwiderstand I	1	1)
40	000 508 813	Glühkerzenwiderstand II	1	1)
40	151 226 002	Glühkerzenwiderstand	1	2)
41	990 323 030	Halbrundschraube AM 6 x 10 DIN 86	2-4	
42	991 780 001	Federring 6 HN 14 557	2-4	
43	991 020 004	Sechskantmutter M 6 DIN 934-6 S	2-4	

1) für Fahrzeuge mit 24-Volt-Anlage
for vehicles with 24 volt equipment
pour véhicules équipés d'une installation de 24 V
para vehículos con sistema de 24 voltios

2) für Fahrzeuge mit 12-Volt-Anlage
for vehicles with 12 volt equipment
pour véhicules équipés d'une installation de 12 V
para vehículos con sistema de 12 voltios

3) Fahrschreiber siehe Seite 191
for recording tachometer see page 191
pour tachygraphe voir page 191
por tacómetro registrador véase página 191

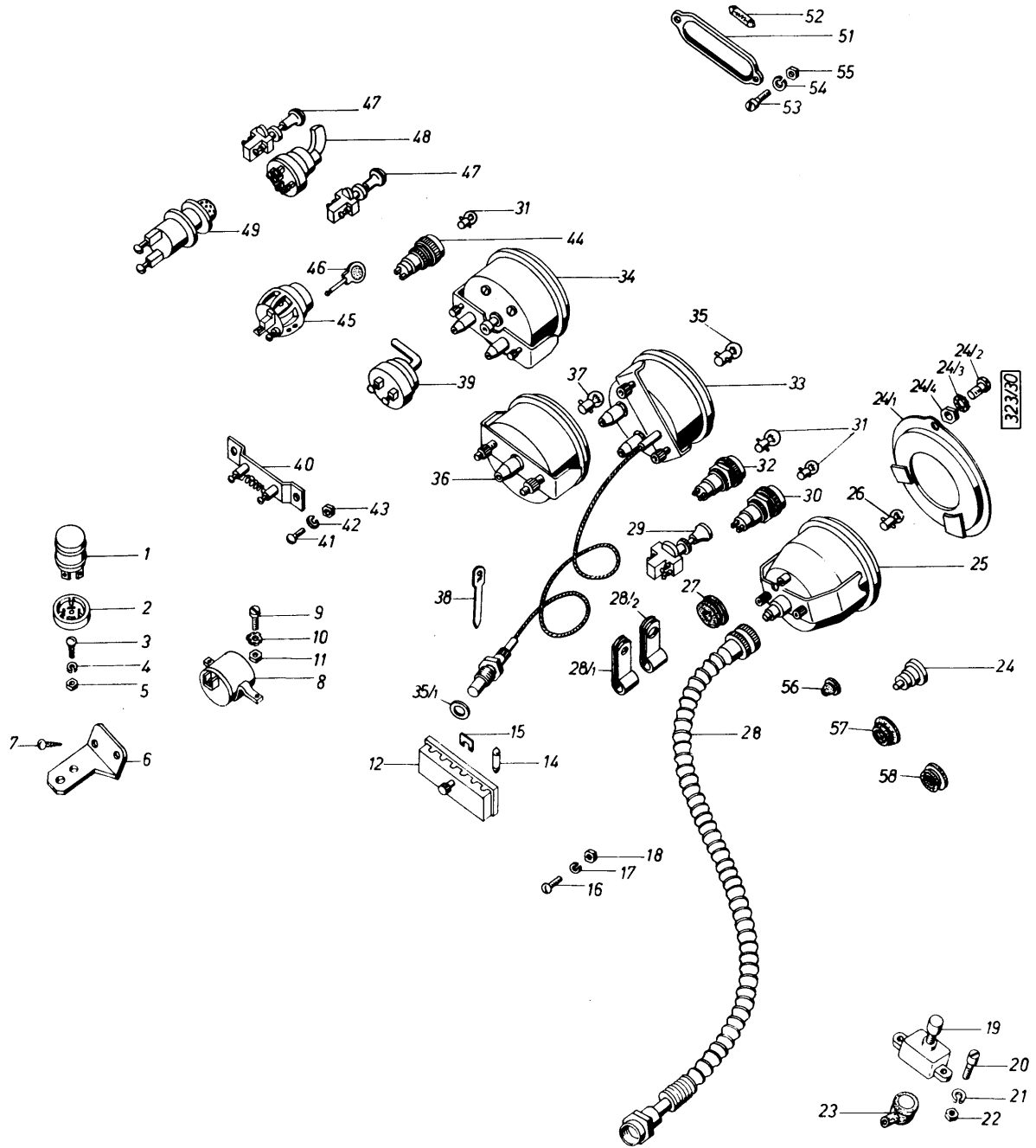

ELEKTRISCHE AUSRÜSTUNG
Armaturen
(Fortsetzung)

Gruppe 12

Bild Nr.	Teil-Nr.	Benennung	Stück	Bemerkung
44	000 508 910	Kontrolleuchte, rot 14 Ø	1	
45	046 115 000	Schaltkasten	1	
46	975 372 001	Schalt Schlüssel B DIN 72 766	2	
47	975 341 003	Zugschalter A 8 DIN 72 761	2	
48	000 508 760	Blinkschalter	1	
49	000 508 862	Glühüberwacher	1	1)
49	046 219 000	Glühüberwacher	1	2)
50		nicht belegt		
51	540 146 106	Deckenleuchte	1	
52	975 001 036	Glühlampe L 12 V/5 W DIN 72 601	1	2)
52	975 001 037	Glühlampe L 24 V/5 W DIN 72 601	1	1)
53	990 263 024	Zylinderschraube AM 4 x 10 DIN 84-4 S	2	
54	991 780 007	Federring 4 HN 14 557	2	
55	991 020 002	Sechskantmutter M 4 DIN 934-6 S	2	
56	086 475 000	Gummistopfen	1	
57	091 169 000	Gummistopfen	1	
58	089 726 000	Verschlussstopfen	2	

Bild Nr.	Teil-Nr.	Benennung	Stück	Bemerkung
----------	----------	-----------	-------	-----------

1) für Fahrzeuge mit 24-Volt-Anlage
for vehicles with 24 volt equipment
pour véhicules équipés d'une installation de 24 V
para vehículos con sistema de 24 voltios

2) für Fahrzeuge mit 12-Volt-Anlage
for vehicles with 12 volt equipment
pour véhicules équipés d'une installation de 12 V
para vehículos con sistema de 12 voltios

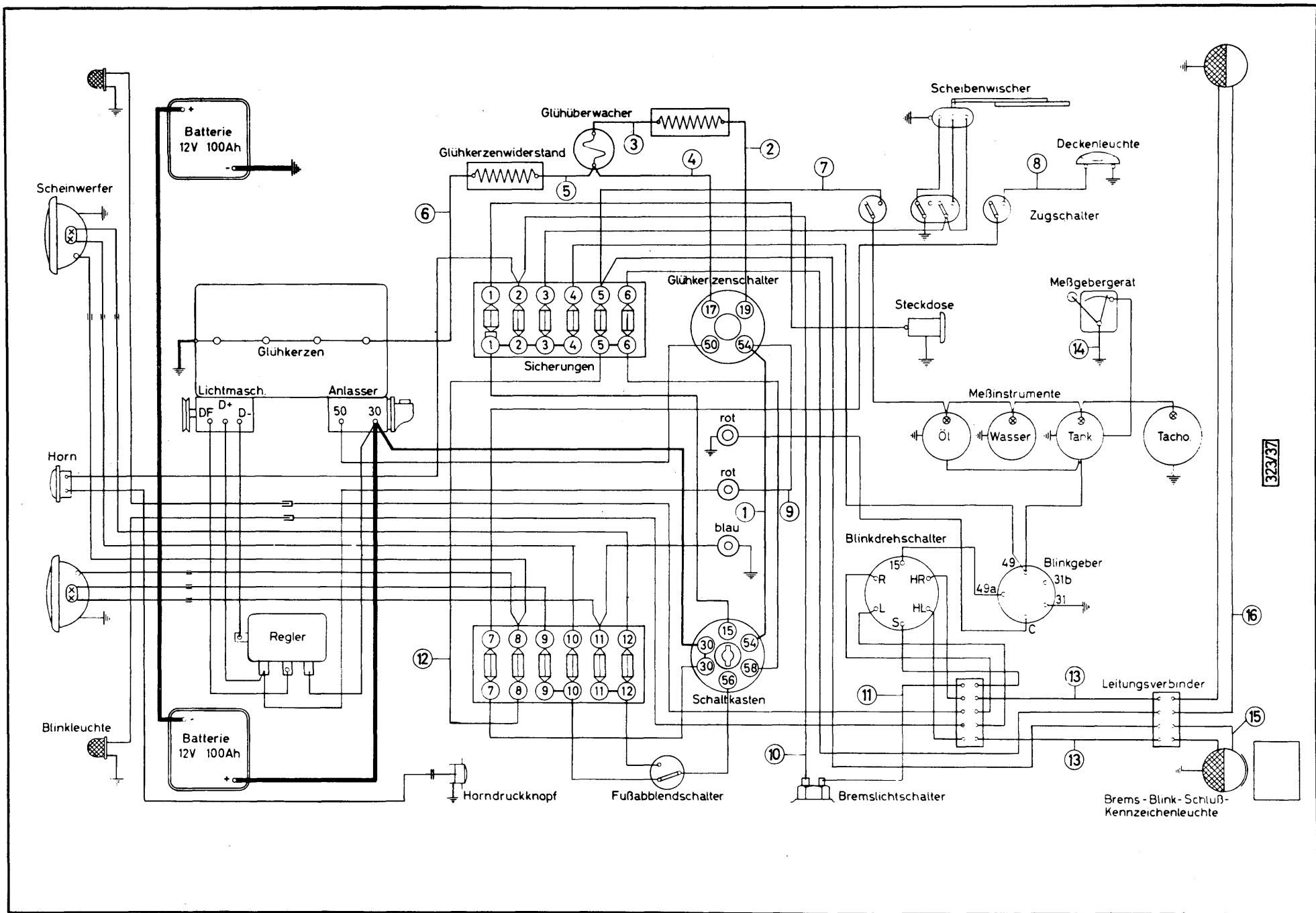

323/37

ELEKTRISCHE AUSRÜSTUNG
Leitungen

Gruppe 12

Bild Nr.	Teil-Nr.	Benennung	Stück	Bemerkung
1		Leitung, B 6 x 215 DIN 72 551-schwarz von Schaltkasten 54 an Glühanlaßschalter	1	
2		Leitung, B 6 x 320 DIN 72 551-schwarz von Glühanlaßschalter 19 an Glühkerzenwiderstand I	1	1)
3		Leitung, B 6 x 215 DIN 72 551-schwarz von Glühkerzenwiderstand I an Glühüberwacher 19	1	1)
4		Leitung, B 6 x 365 DIN 72 551-schwarz von Glühanlaßschalter 17 an Glühüberwacher 17	1	1)
4		Leitung, B 6 x 365 DIN 72 551-schwarz von Glühanlaßschalter 17 und 19 an Glühüberwacher	2	2)
5		Leitung, B 6 x 760 DIN 72 551-schwarz von Glühüberwacher 17 an Glühkerzenwiderstand II	1	
6		Leitung, B 6 x 350 DIN 72 551-schwarz von Glühkerzenwiderstand II an Glühkerzen	1	
7		Leitung, B 1 x 300 DIN 72 551-gelb von Sicherung 5 an Instrumentenschalter	1	
8		Leitung, B 1 x 1050 DIN 72 551-rot von Deckenleuchte an Zugschalter	1	
9		Leitung, B 1,5 x 950 DIN 72 551-grün von Glühanschalter an Kontrolleuchte	1	
10		Leitung, B 1,5 x 1350 DIN 72 551-schwarz/rot von Bremslichtschalter an Sicherungsdose	1	
11		Leitung, B 1,5 x 1350 DIN 72 551-schwarz/rot von Bremslichtschalter an Leitungsverbinder	1	
12		Leitung, B 1,5 x 240 DIN 72 551-schwarz von Sicherung 8 an Sicherung 5	1	

Bild Nr.	Teil-Nr.	Benennung	Stück	Bemerkung
13	046 036 000	Leitung, B 1,5 x 5000 DIN 72 551-schwarz (2adrig) von Leitungsverbinder vorn an Leitungsverbinder hin.	2	
14		Leitung, B 1,5 x 350 DIN 72 551-schwarz von Meßgebergerät an Masse	1	
15	000 508 733	Leitung, B 1,5 x 700 DIN 72 551 (3adrig) von hinteren Leitungsverbinder an Schlußleuchte, links	1	
16	000 508 734	Leitung, B 1,5 x 1250 DIN 72 551 (3adrig) von hinteren Leitungsverbinder an Schlußleuchte, rechts	1	
+	000 508 135	Leitung, B 1,5 x 2150 DIN 72 551-gelb von Blinkleuchter an Steckdose, rechts	1	
+		Leitung, B 1 x 1760 DIN 72 551-schwarz von Horndruckknopf an Leitungsverbinder	1	
+		Leitung, B 1 x 400 DIN 72 551-schwarz/lila von Blinkgeber 31 b an Leitungsverbinder	1	
+		Leitung, B 1,5 x 135 DIN 72 551-schwarz an Nebelscheinwerferschalter	1	
+		Leitung, B 6 x 180 DIN 72 551-schwarz von Regler 31 b an Masse	1	
+		Leitung, B 1,5 x 150 DIN 72 551-braun von Wischermotor an Masse	1	

1) für Fahrzeuge mit 24-Volt-Anlage
for vehicles with 24 volt equipment
pour véhicules équipés d'une installation de 24 V
para vehículos con sistema de 24 voltios

2) für Fahrzeuge mit 12-Volt-Anlage
for vehicles with 12 volt equipment
pour véhicules équipés d'une installation de 12 V
para vehículos con sistema de 12 voltios

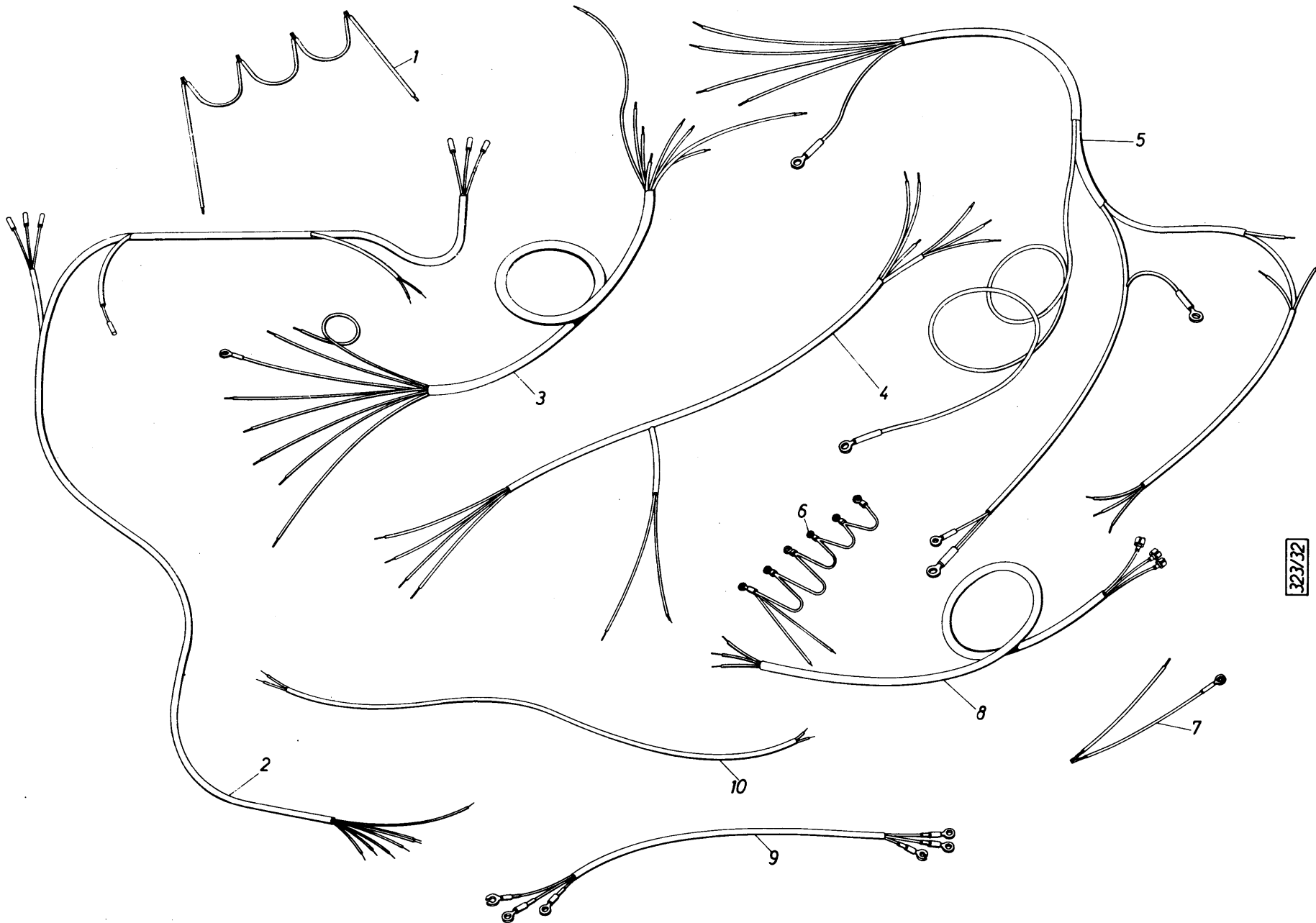

ELEKTRISCHE AUSRÜSTUNG
Leitungen

Gruppe 12

Bild Nr.	Teil-Nr.	Benennung	Stück	Bemerkung
1	000 508 920	Kabelsatz für Instrumentenbeleuchtung	1	
2	000 608 720	Kabelsatz, Scheinwerfer-Sicherungsdose	1	
3	000 508 901	Kabelsatz, Armaturenblech-Sicherungsdose	1	
4	000 508 903	Kabelsatz für Blinkanlage	1	
5	000 608 722	Kabelsatz, Anlasser-Fußabblendschalter	1	
6	000 508 923	Kabelsatz, Masse für Meßinstrumente	1	
7	000 508 725	Kabelsatz für Meßinstrumente + Plusspannung	1	
8	000 508 904	Kabelsatz, Scheibenwischer-Zugschalter	1	
9	046 132 000	Kabelsatz, Regler-Lichtmaschine	1	
10	000 508 744	Gummidoppelkabel für vordere Blinkleuchten	2	

Bild Nr.	Teil-Nr.	Benennung	Stück	Bemerkung
		Befestigungsteile für elektrische Leitungen		
+	975 571 003	Leitungsverbinder A 5 DIN 72 586	1	
+	975 571 005	Leitungsverbinder A 4 DIN 72 586	1	
+	990 323 015	Halbrundschrabe AM 4 x 25 DIN 86-4 S	4	
+	991 780 007	Federring 4 HN 14 557	4	
+	991 020 002	Sechskantmutter M 4 DIN 934-6 S	4	
+	540 186 115	Kabelklemme	10	
+	900 086 064	Kabelband	5	
+	086 115 000	Kabelklemme	12-16	
+	996 220 001	Kabelschelle 1 x 4 DIN 72 571-St	1	
+	996 220 004	Kabelschelle 1 x 8 DIN 72 571-St	6	
+	996 220 010	Kabelschelle 2 x 4 DIN 72 571-St	1	
+	996 220 006	Kabelschelle 1 x 12 DIN 72 571-St	3-5	
+	996 220 008	Kabelschelle 1 x 18 DIN 72 571-St	2	
+	990 263 024	Zylinderschraube AM 4 x 10 DIN 84-4 S	7	
+	991 020 002	Sechskantmutter M 4 DIN 934-6 S	8	
+	990 263 032	Zylinderschraube AM 5 x 15 DIN 84-4 S	1	
+	991 020 003	Sechskantmutter M 5 DIN 934-6 S	1	
+	990 910 007	Halbrundholzschrabe 4 x 10 DIN 96-St	6	

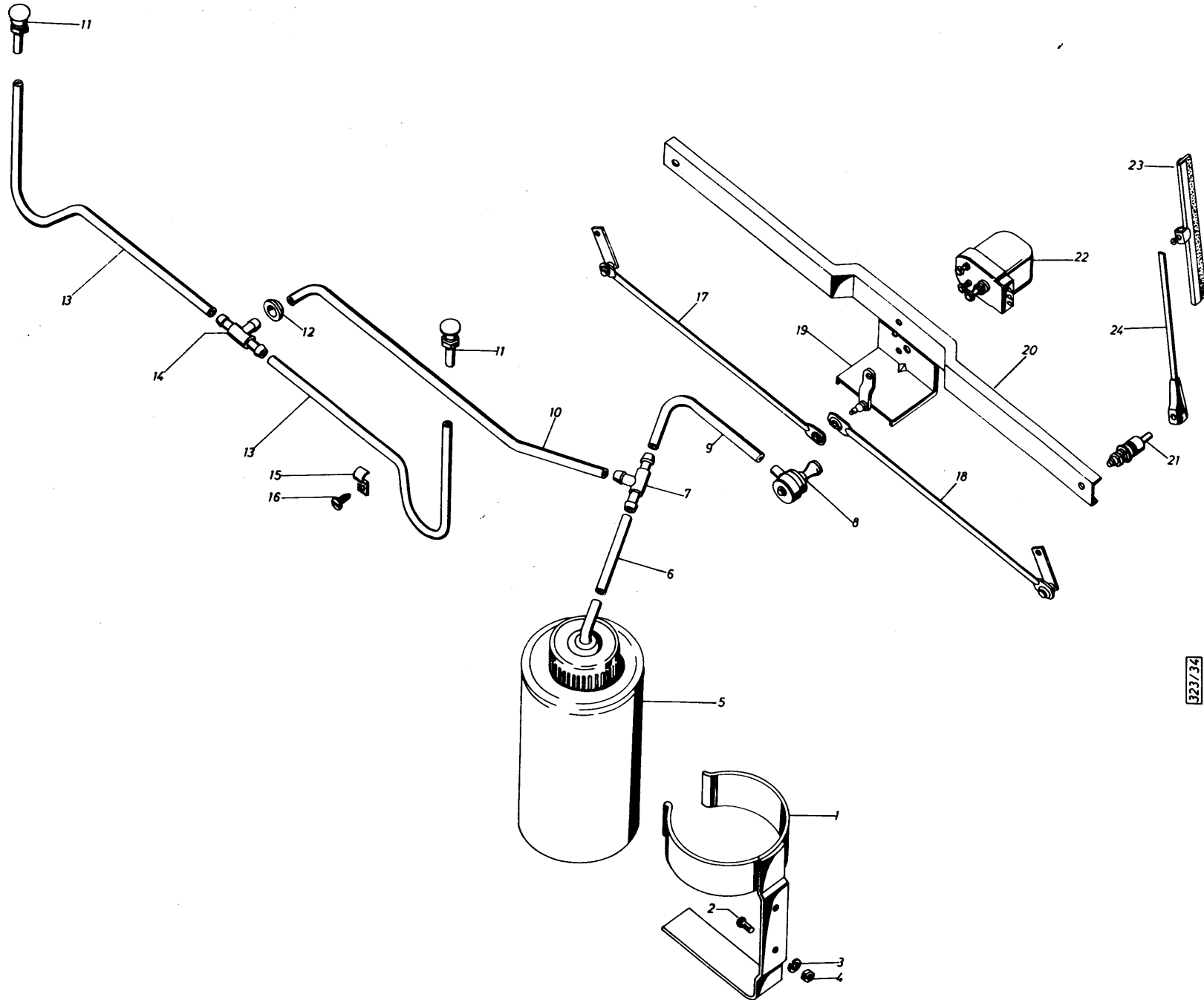

323/34

SCHEIBENWISCHER, SCHEIBENWASCHANLAGE

Gruppe 12

Bild Nr.	Teil-Nr.	Benennung	Stück	Bemerkung
1	540 186 097	Halter für Plastikflasche	1	
2	990 323 017	Halbrundschraube AM 5 x 10 DIN 86-4 S	2	
3	991 780 003	Federring 5 HN 14 557	2	
4	991 020 003	Sechskantmutter M 5 DIN 934-6 S	2	
5	540 186 096	Plastikflasche 1 Ltr.	1	
6	000 509 266	Schlauch 150 lang Ventil-Plastikflasche	1	
7	540 186 093	Ventil-T-Stück	1	
8	000 509 201	Handzugpumpe	1	
9	000 509 265	Schlauch 350 lang Handzugpumpe - Ventil	1	
10	000 509 267	Schlauch 860 lang Ventil - Verteiler	1	
11	540 186 095	Einzeldüse	2	
12	084 118 000	Gummitülle	1	
13	000 509 268	Schlauch 570 lang Verteiler - Düse	2	
14	540 186 094	Verteiler-T-Stück	1	
15	996 220 004	Schelle 1 x 8 DIN 72 571	2	
16	990 804 001	Blechschrabe B 4,2 x 9,5 DIN 7971	2	

Bild Nr.	Teil-Nr.	Benennung	Stück	Bemerkung
17	000 508 286	Gelenkstange, rechts	1	
18	000 508 287	Gelenkstange, links	1	
19	000 508 284	Klemmkurbel	1	
20	521 944 710	Strebe für Scheibenwischeranlage	1	
21	000 508 288	Wischhebellager	2	
22	000 508 283	Scheibenwischermotor, 24 V	1	1)
22	000 508 282	Scheibenwischermotor, 12 V	1	2)
23	000 508 289	Wischblatt	2	
24	000 508 290	Wischarm	2	
25	046 011000	Verbindungsstange links	1	
26	046 012000	Verbindungsstange rechts	1	

1) für Fahrzeuge mit 24-Volt-Anlage
for vehicles with 24 volt equipment
pour véhicules équipés d'une installation de 24 V
para vehículos con sistema de 24 voltios

2) für Fahrzeuge mit 12-Volt-Anlage
for vehicles with 12 volt equipment
pour véhicules équipés d'une installation de 12 V
para vehículos con sistema de 12 voltios

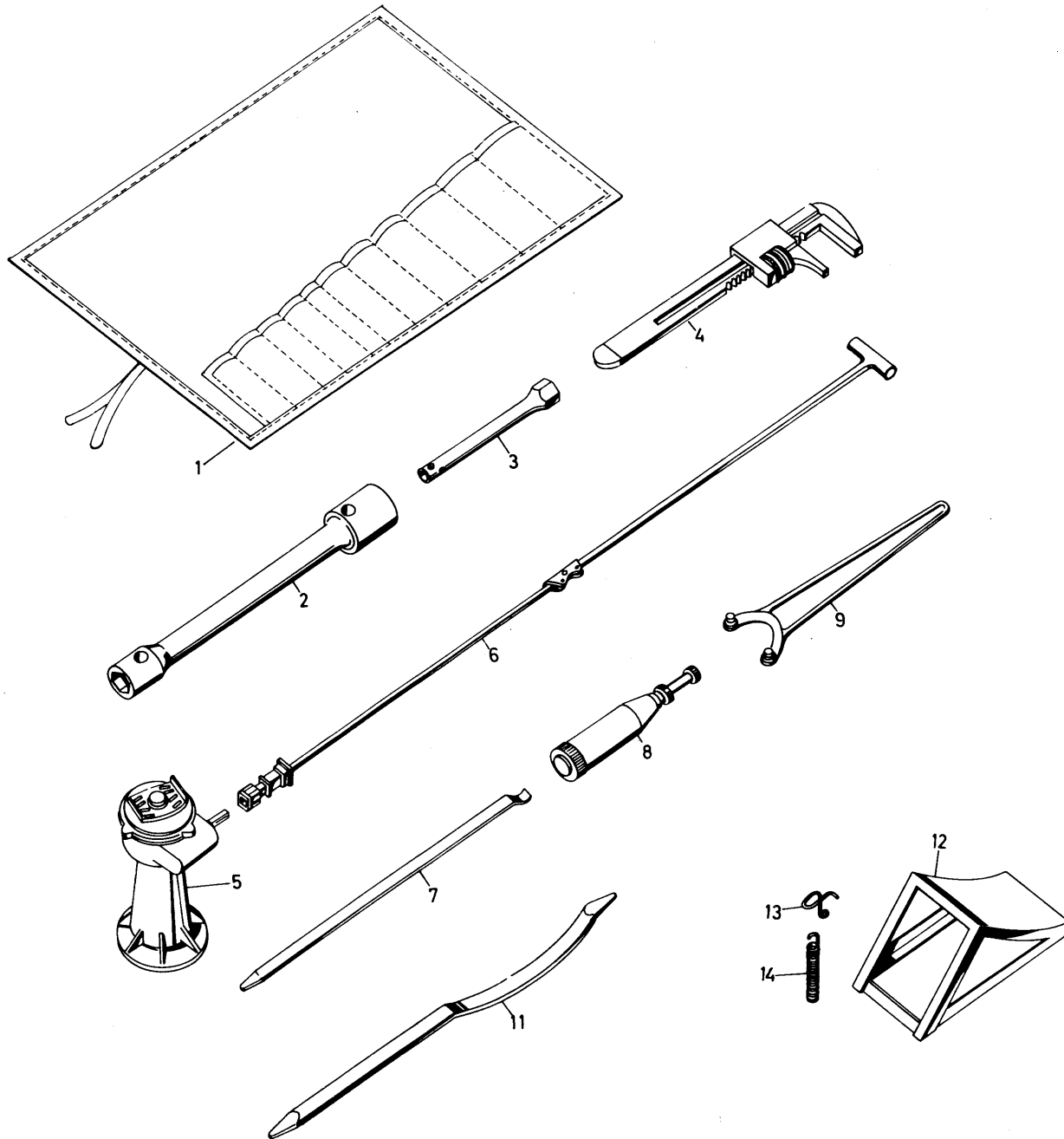

323/38

WERKZEUG

Gruppe 13

Bild Nr.	Teil-Nr.	Benennung	Stück	Bemerkung	Bild Nr.	Teil-Nr.	Benennung	Stück	Bemerkung
1	045 438 000	Werkzeugtasche	1						
2	086 118 000	Sechskantsteckschlüssel 22 x 24	1						
3	086 631 000	Steckschlüssel für Glühkerzen	1						
4	086 120 000	Verstellsschlüssel	1						
5	046 134 000	Zweispindelheber 2500 kg.	1						
6	540 185 004	Klappschlüssel	1						
7	086 119 000	Reifenheber mit Drehstift	1						
8	308 199 001	Fettpresse	1						
9	995 720 001	Zapfenschlüssel A 45 HN 16 352	1						
10		nicht belegt							
11	086 122 000	Reifenmontierhebel	1						
12	540 244 199	Bremsklotz	1						
13	540 284 226	Haken	1						
14	900 074 340	Rückzugfeder	1						
+	000 509 195	Reifenfüllschlauch 10 m lang	1						

D

B

D

D

D

SONDERAUSRÜSTUNG
GRUPPE 15

SPECIAL EQUIPMENT
GROUP 15

EQUIPEMENTS SPECIAUX
GROUPE 15

EQUIPOS ESPECIALES
GRUPO 15

Anhängerkupplung 179

Anhängerbrem Anlage 181

Betätigung für Verstellregler 183

Seilwinde 185

Tropendach 187

Stabilisator 189

Fahrtsschreiber 191

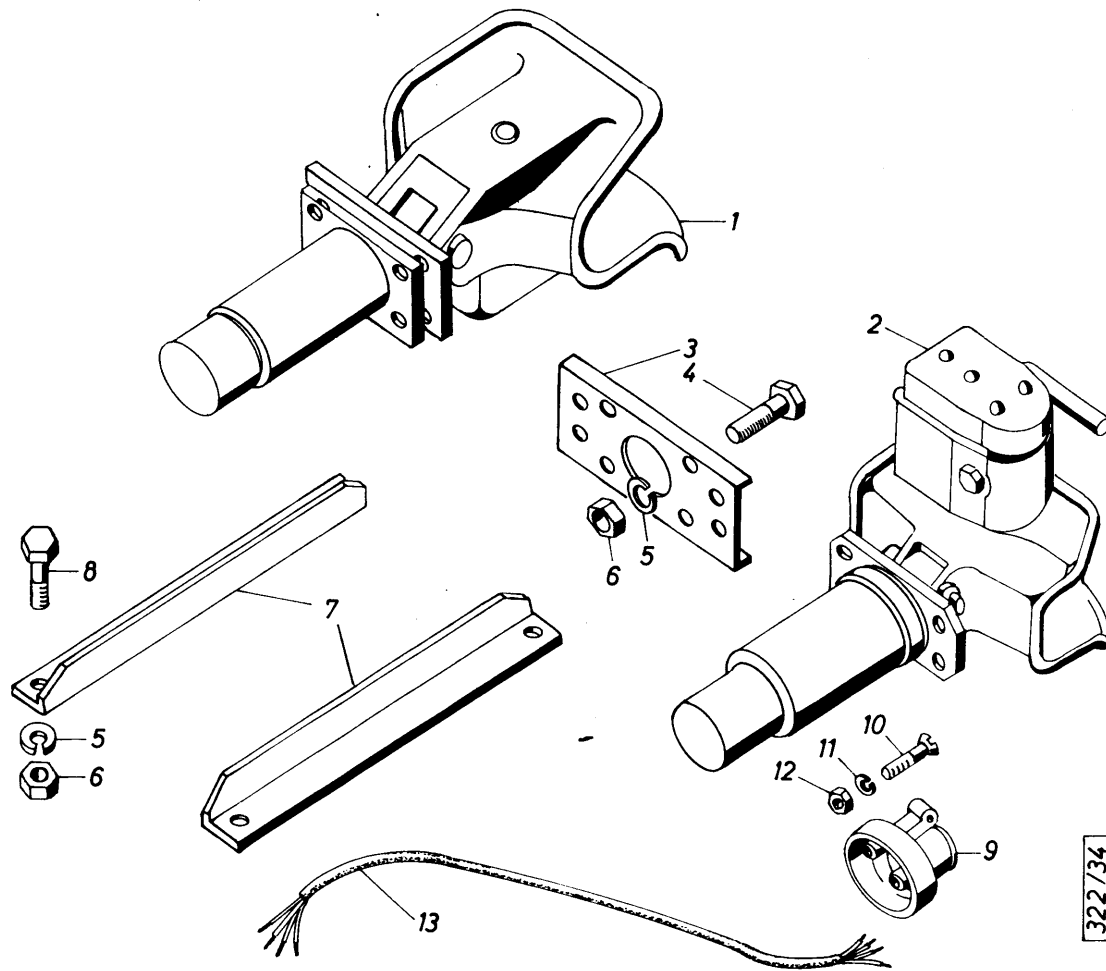

322/34

ANHÄNGERKUPPLUNG

Gruppe 15

Bild Nr.	Teil-Nr.	Benennung	Stück	Bemerkung	Bild Nr.	Teil-Nr.	Benennung	Stück	Bemerkung
1	000 509 015	Selbsttätige Anhängerkupplung Typ U 2 u	1	1)					
2	000 509 016	Selbsttätige Anhängerkupplung TK 220	1	1)					
3	086 669 000	Verstärkung	1						
4	990 020 20C	Sechskantschraube M 10x45 DIN 931-10 K	4						
5	991 780 004	Federring 10 HN 14 557	8						
6	991 020 038	Sechskantmutter M 10 DIN 934-8 G	8						
7	000 109 101	Strebe	2						
8	990 030 132	Sechskantschraube M 10x25 DIN 933-10 K	4						
9	975 621 001	Steckdose A 7polig DIN 72 577	1						
10	990 200 003	Senkschraube AM 5x40 DIN 63-4 S	3						
11	991 780 003	Federring 5 HN 14557	3						
12	991 020 003	Sechskantmutter M 5 DIN 934-6 S	3						
13	046 238 000	Kabelsatz für Steckdose	1						

1) wahlweise
optional
ou choix
o discreción

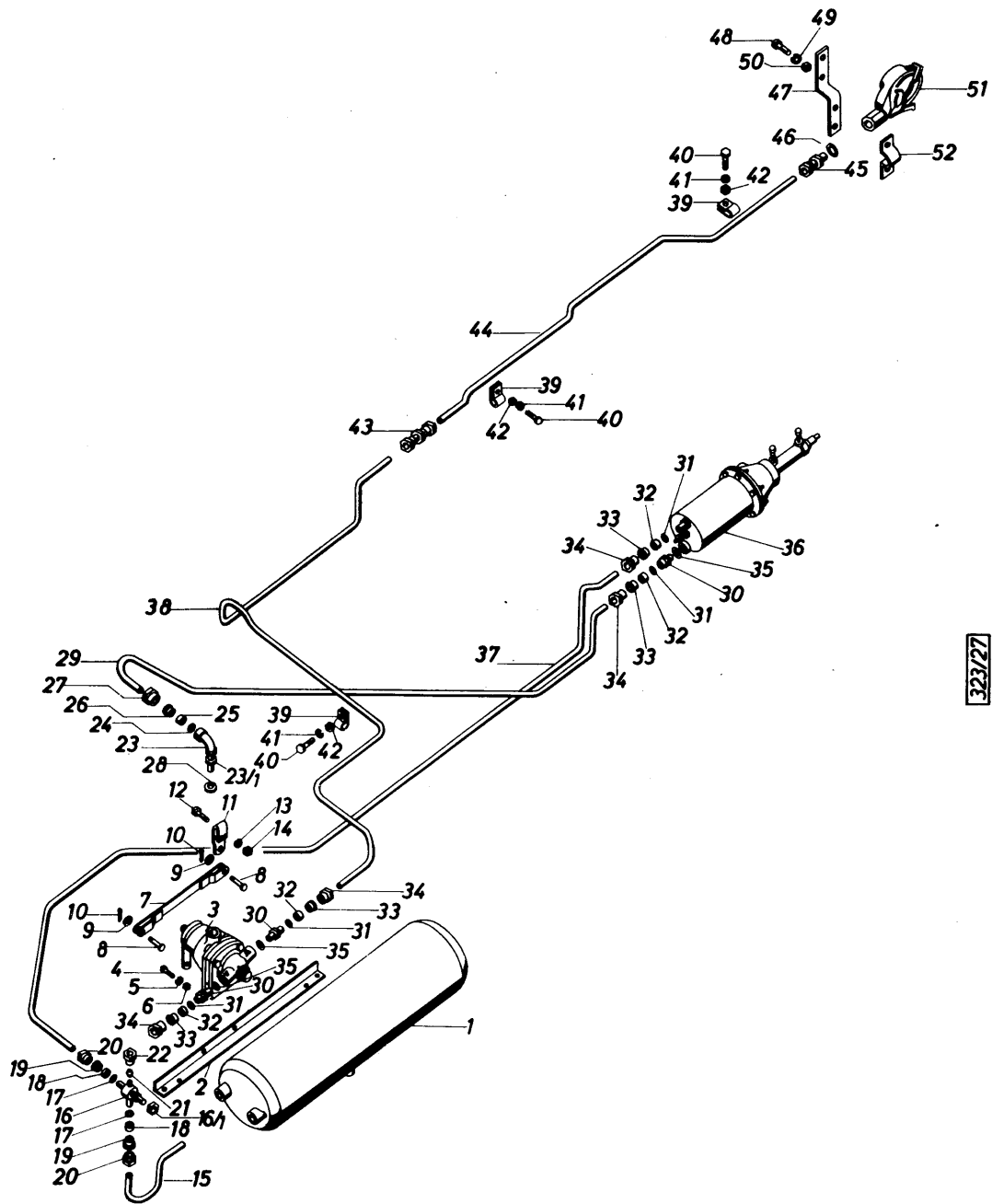

323727

ANHÄNGER - BREMSANLAGE

Gruppe 15

Bild Nr.	Teil-Nr.	Benennung	Stück	Bemerkung
1		Luftbehälter	1	1)
2	000 509 211	Träger	1	
3	044 671 000	Anhänger-Bremsventil	1	
4	990 030 057	Sechskantschraube M 10 x 25 DIN 933-8 G	4	
5	991 780 004	Federring 10 HN 14 557	4	
6	991 020 053	Sechskantmutter M 10 DIN 934-6 S	4	
7	000 509 744	Zugstange	1	
8	993 513 028	Bolzen 8 h 11 x 16 x 13 DIN 1434	2	
9	991 400 005	Scheibe 8,4 DIN 125-St	2	
10	992 600 015	Splint 2 x 25 DIN 94-St	2	
11	086 825 000	Schelle	1	
12	990 030 032	Sechskantschraube M 6 x 20 DIN 933-8 G	2	
13	991 780 001	Federring 6 HN 14 557	2	
14	991 020 004	Sechskantmutter M 6 DIN 934-6 S	2	
15	000 509 253	Rohr zum Bremsventil	1	
16	974 251 001	Kreuzverschraubung A DIN 74 303	1	
16/1	974 260 002	Sechskantmutter M 22 x 1,5 DIN 74 305	1	
17	974 204 015	Dichtring D 12 DIN 74 297	2	
18	974 203 011	Druckring C 15 DIN 74 297	2	
19	996 316 004	Schneidring L 15 DIN 3861	2	
20	974 201 003	Überwurfmutter AM 22 x 1,5 DIN 74 297	2	
21	996 316 016	Schneidring L 6 DIN 3861	1	
22	996 315 017	Überwurfmutter AL 6 DIN 3870	1	
23	974 231 001	Winkelverschraubung A 15 DIN 74 301	1	
23/1	974 260 002	Sechskantmutter M 22 x 1,5 DIN 74 305	1	
24	974 204 015	Dichtring D 12 DIN 74 297	1	
25	974 203 011	Druckring C 15 DIN 74 297	1	
26	996 316 004	Schneidring L 15 DIN 3861	1	
27	974 201 003	Überwurfmutter AM 22 x 1,5 DIN 74 297	1	
28	974 500 001	Dichtung 22 x 28 HN 18 416-AL	1	
29	000 509 214	Rohr zum Hydrair	1	

Bild Nr.	Teil-Nr.	Benennung	Stück	Bemerkung
30	974 630 001	Prüfanschluß A 15 HN 40 292	1	
31	974 204 015	Dichtring D 12 DIN 74 297	4	
32	974 203 011	Druckring C 15 DIN 74 297	4	
33	996 316 004	Schneidring L 15 DIN 3861	4	
34	974 201 003	Überwurfmutter AM 22 x 1,5 DIN 74 297	4	
35	974 500 001	Dichtring A 22 x 28 HN 18 416-AL	3	
36		Bremsgerät Hydrair	1	2)
37	000 509 208	Rohr vom Luftbehälter zum Hydrair	1	
38	000 509 215	Rohr, vorn zum Kupplungskopf	1	
39	086 633 000	Schelle	3	
40	990 030 029	Sechskantschraube M 6 x 15 DIN 933-8 G	3	
41	991 780 001	Federring 6 HN 14 557	3	
42	991 020 004	Sechskantmutter M 6 DIN 934-6 S	3	
43	974 210 003	Verbindungsstück 15 DIN 74 298	1	3)
44	000 509 256	Rohr, hinten zum Kupplungskopf	1	
45	974 225 001	Übergangsstück A 15 DIN 74 299	1	3)
46	974 500 001	Dichtring A 22 x 28 HN 18 416-AL	1	
47	000 509 238	Halter für Kupplungskopf	1	
48	990 030 044	Sechskantschraube M 8 x 20 DIN 933-8 G	4	
49	991 780 002	Federring 8 HN 14 557	4	
50	991 020 005	Sechskantmutter M 8 DIN 934-6 S	4	
51	045 625 000	Autom. Kupplungsknopf	1	
52	974 033 002	Befestigungsklemme C DIN 74 294	1	

1) Siehe Seite 115, Bild-Nr. 54
see page 115, fig. N° 54
voir rep. planche 54, page 115
véase página 115, fig. N° 54

2) Siehe Seite 115, Bild-Nr. 94
see page 115, fig. N° 94
voir rep. planche 94, page 115
véase página 115, fig. N° 94

3) Einzelteile siehe Bild-Nr.: 31, 32, 33, 34
for single parts see fig. N° 31, 32, 33, 34
pièces détachées: repères planche 31, 32, 33, 34
por piezas componentes véase fig. N° 31, 32, 33, 34

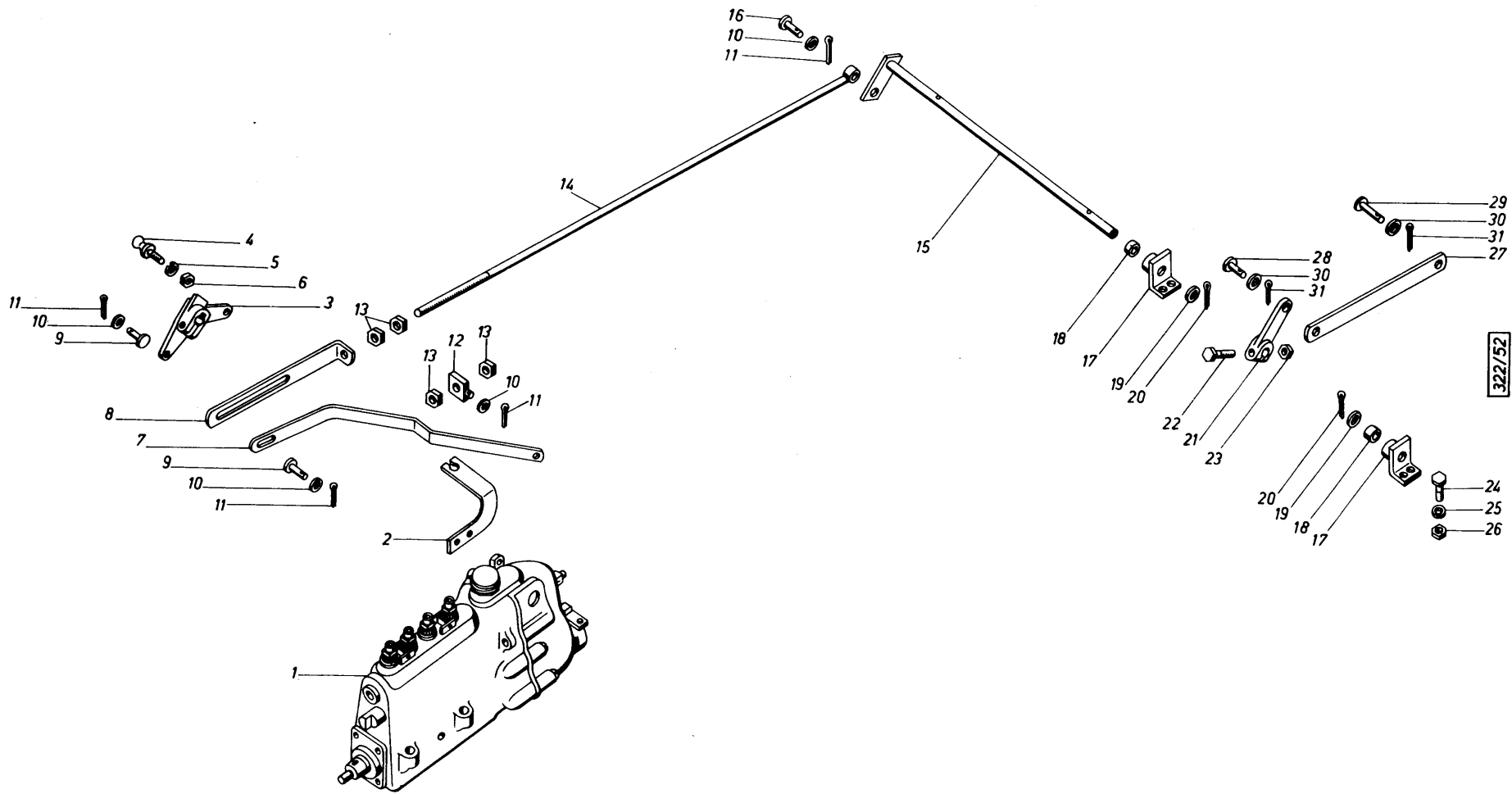

322/52

Bild Nr.	Teil-Nr.	Benennung	Stück	Bemerkung	Bild Nr.	Teil-Nr.	Benennung	Stück	Bemerkung
1	151 378 519	Einspritzpumpe mit Regler	1		24	990 030 029	Sechskantschraube M 6 x 15 DIN 933-8 G	4	
2	000 707 380	Halter für Bowdenzug	1		25	991 780 001	Federring 6 HN 14 557	4	
3	000 707 840	Verstellhebel	1		26	991 020 004	Sechskantmutter M 6 DIN 934-6 S	4	
4	993 063 002	Kugelzapfen A 10 DIN 71 803	1		27	000 509 241	Verbindungsschiene	1	
5	991 780 001	Federring 6 HN 14 557	1		28	993 513 022	Bolzen 6 h 11 x 16 x 13 DIN 1434	1	
6	991 020 004	Sechskantmutter M 6 DIN 934-6 S	1		29	993 513 023	Bolzen 6 h 11 x 18 x 14 DIN 1434	1	
7	000 509 247	Sperrhebelschiene	1		30	991 400 004	Scheibe 6,4 DIN 125-St	2	
8	000 509 246	Zugschiene	1		31	992 600 009	Splint 1,5 x 25 DIN 94-St	2	
9	993 513 021	Bolzen 6 h 11 x 12 x 9,5 DIN 1434	2						
10	991 400 004	Scheibe 6,4 DIN 125-St	4						
11	992 600 009	Splint 1,5 x 25 DIN 94-St	4						
12	540 185 154	Mitnehmer	1						
13	991 020 005	Sechskantmutter M 8 DIN 934-6 S	4						
14	000 509 758	Zugstange	1						
15	000 509 756	Welle	1						
16	993 513 022	Bolzen 6 h 11 x 16 x 13 DIN 1434	1						
17	000 509 757	Lager	2						
18	540 184 115	Buchse	2						
19	991 400 006	Scheibe 10,5 DIN 125-St	2						
20	992 600 024	Splint 3 x 45 DIN 94-St	2						
21	540 184 091	Klemmhebel	1						
22	990 020 036	Sechskantschraube M 8 x 30 DIN 931-8 G	1						
23	991 020 005	Sechskantmutter M 8 DIN 934-6 S	1						

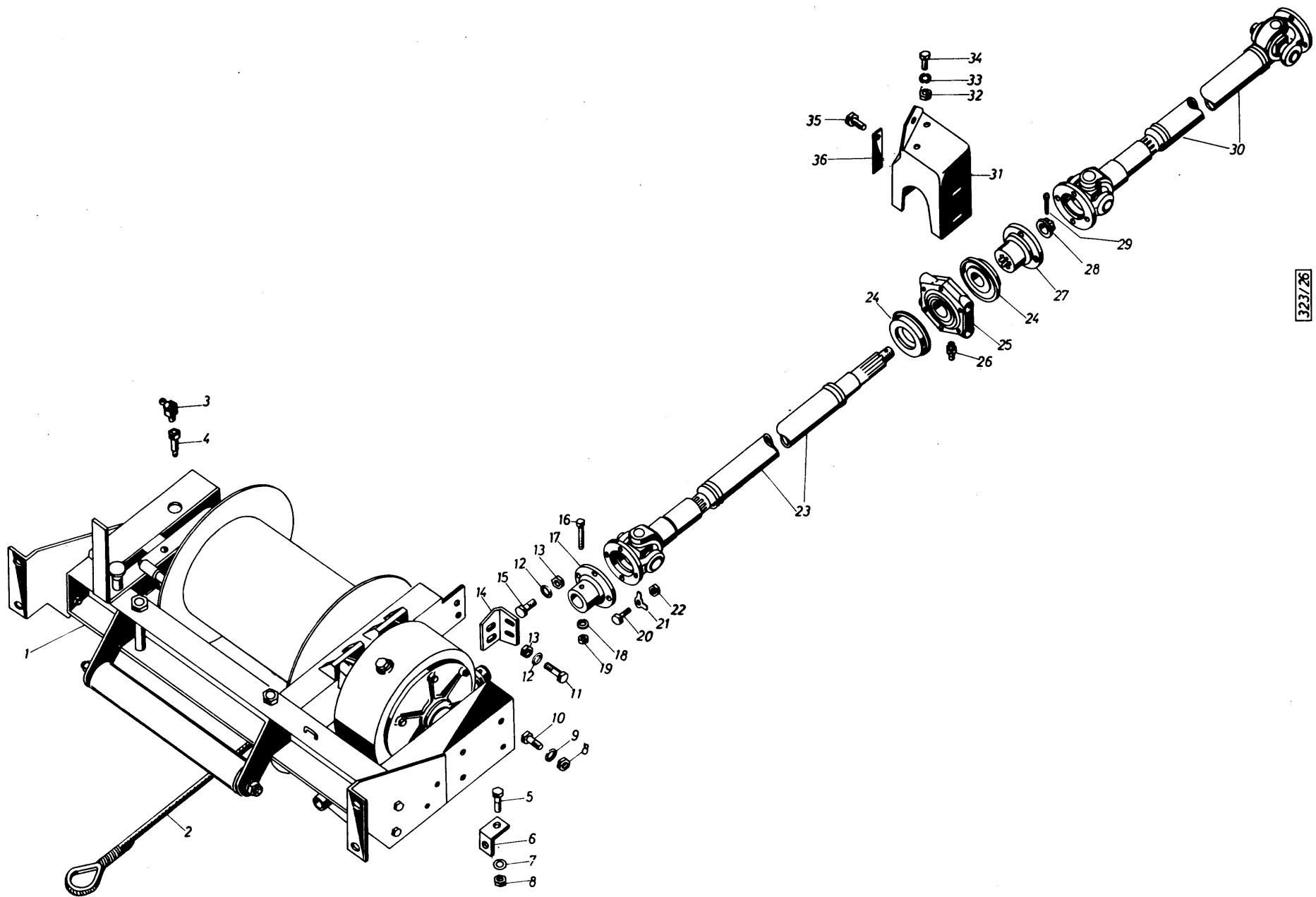

323/26

Bild Nr.	Teil-Nr.	Benennung	Stück	Bemerkung
1	000 609 747	Seilwinde (ohne Seil)	1	
2	000 609 723	Seil 14 Ø x 50 m lang	1	1)
2	000 609 744	Seil 10 Ø x 75 m lang	1	1)
3	996 132 005	Kegel-Schmiernippel BM 10 DIN 71 412	1	
4	000 609 139	Verlängerung für Schmierkopf	1	
5	990 020 198	Sechskantschraube M 10 x 35 DIN 931-10 K	1	
6	000 609 138	Bügel für Signalhorn	1	
7	991 780 004	Federring 10 HN 14 557	4	
8	991 020 038	Sechskantmutter M 10 DIN 934-8 G	12	
9	991 614 008	Federscheibe B 10 DIN 137	8	
10	990 020 266	Sechskantschraube M 10 x 30 DIN 931-10 K	11	
11	990 030 057	Sechskantschraube M 10 x 25 DIN 933-8 G	2	
12	991 780 004	Federring 10 HN 14 557	4	
13	991 020 053	Sechskantmutter M 10 DIN 934-6 S	4	
14	000 609 129	Haltewinkel	1	
15	990 030 055	Sechskantschraube M 10 x 20 DIN 933-8 G	2	
16	000 609 104	Paßschraube für Anschlußflansch	1	
17	000 609 131	Anschlußflansch für Seilwinde	1	
18	991 780 003	Federring 5 HN 14 557	1	
19	991 020 003	Sechskantmutter M 5 DIN 934-5 S	1	
20	079 391 000	Schraube für Gelenkwelle	12	
21	900 079 529	Sicherungsblech	12	
22	991 020 005	Sechskantmutter M 8 DIN 934-6 S	12	
23	000 609 734	Gelenkwelle, vom	1	

Bild Nr.	Teil-Nr.	Benennung	Stück	Bemerkung
24	079 385 000	Schutzring	2	
25	039 138 000	Zwischenlager	1	
26	996 131 003	Kegel-Schmiernippel AM 10 DIN 71 412	1	
27	000 609 101	Mitnehmer	1	
28	000 609 102	Kronenmutter	1	
29	992 600 032	Splint 4 x 40 DIN 94-St	1	
30	000 609 731	Gelenkwelle, hinten	1	
31	000 609 724	Aufhängung für Zwischenlager	1	
32	991 020 005	Sechskantmutter M 8 DIN 934-6 S	3	
33	991 780 002	Federring 8 HN 14 557	3	
34	990 030 044	Sechskantschraube M 8 x 20 DIN 933-8 G	3	
35	990 030 054	Sechskantschraube M 10 x 18 DIN 933-8 G	4	
36	079 396 000	Sicherungsblech	2	

1) wahlweise
optional
au choix
a discreción

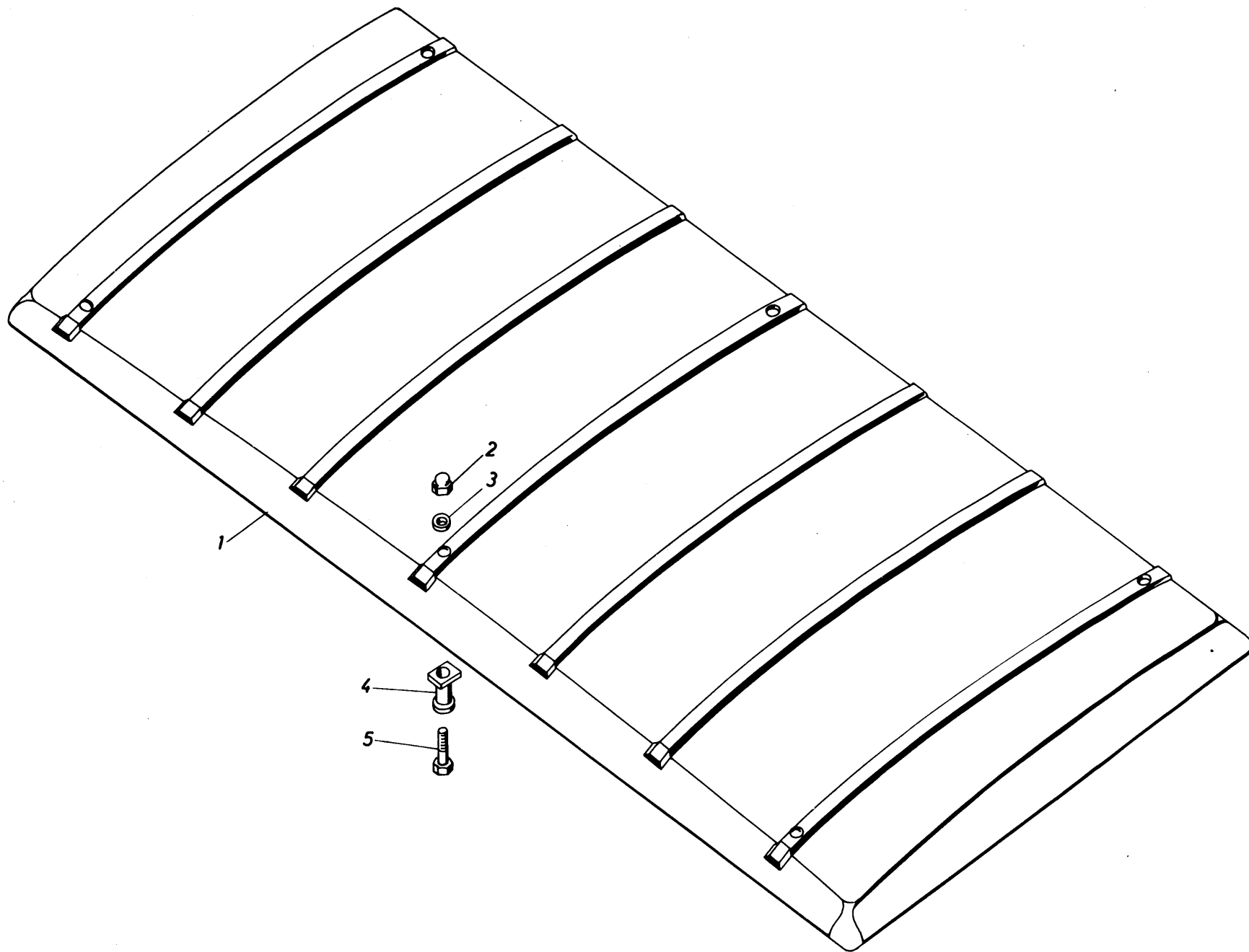

323/39

TROPENDACH

Gruppe 15

Bild Nr.	Teil-Nr.	Benennung	Stück	Bemerkung	Bild Nr.	Teil-Nr.	Benennung	Stück	Bemerkung
1	521 944 200	Tropendach	1						
2	991 171 010	Hutmutter M 8 DIN 1587-5 S	6						
3	991 400 005	Scheibe 8,4 DIN 125-Sr	6						
4	521 944 805	Rohr	6						
5	990 020 043	Sechskantschraube M 8 x 55 DIN 931-8 G	6						

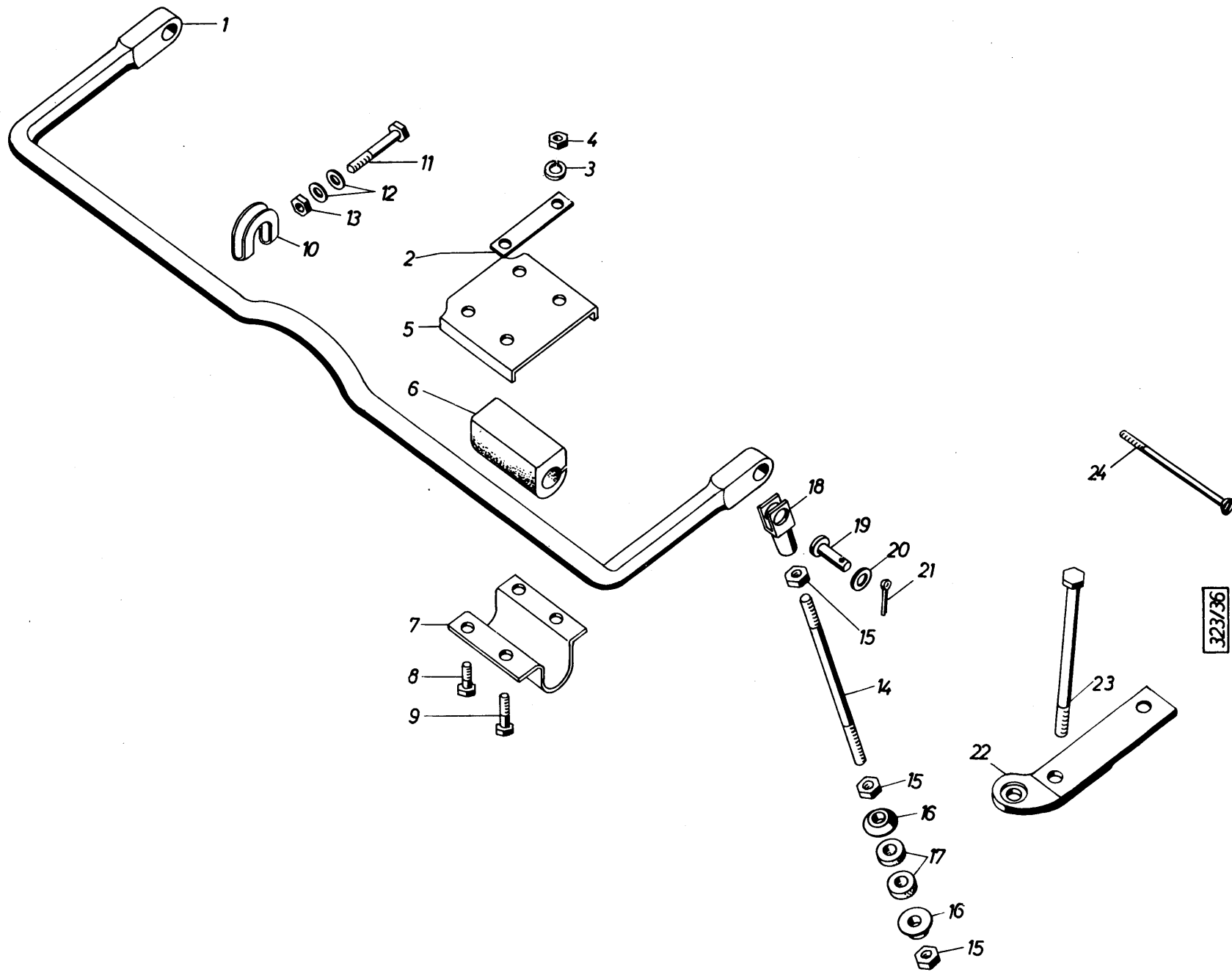

323/36

STABILISATOR

Gruppe 15

Bild Nr.	Teil-Nr.	Benennung	Stück	Bemerkung	Bild Nr.	Teil-Nr.	Benennung	Stück	Bemerkung
1	541 905 131	Stabilisator	1						
2	540 179 191	Verstärkung	2						
3	991 780 004	Federring 10 HN 14 557	8						
4	991 020 038	Sechskantmutter M 10 DIN 934-8 G	8						
5	541 905 144	Lagerplatte	2						
6	541 905 143	Gummilager	2						
7	541 905 145	Klemmschelle	2						
8	990 030 130	Sechskantschraube M 10 x 20 DIN 933-10 K	4						
9	990 020 266	Sechskantschraube M 10 x 30 DIN 931-10 K	4						
10	541 905 136	Klemmschelle	2						
11	990 020 044	Sechskantschraube M 8 x 60 DIN 931-8 G	2						
12	991 400 005	Scheibe 8,4 DIN 125	4						
13	991 020 037	Sechskantmutter M 8 DIN 934-8 G	4						
14	000 502 113	Gewindestange	2						
15	991 020 039	Sechskantmutter M 12 x 1,5 DIN 934-8 G	6						
16	900 085 372	Spannscheibe	4						
17	900 085 371	Gummipuffer	4						
18	541 905 141	Gabelkopf	2						
19	541 905 140	Bolzen	2						
20	991 420 009	Scheibe 17 H 11 DIN 433	2						
21	992 600 034	Splint 4 x 50 DIN 94	2						
22	533 905 141	Halter, links	1						
22	533 905 142	Halter, rechts	1						
23	900 040 072	Sechskantschraube M 14 x 1,5 x 190 DIN 960-10 K	4						
24	990 215 077	Senkschraube CM 8 x 85 DIN 87	2						

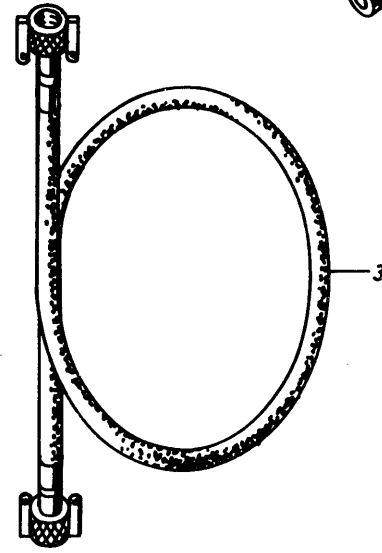
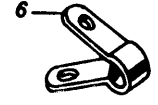
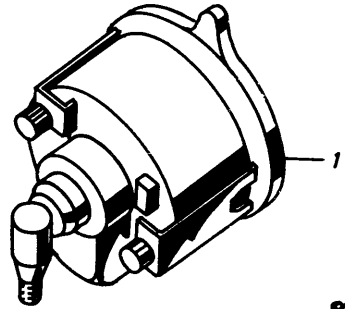

323/48

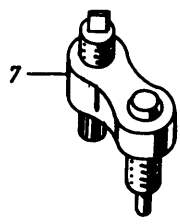

FAHRTSCHREIBER

Gruppe 15

Bild Nr.	Teil-Nr.	Benennung	Stück	Bemerkung
1	000 509 776	Fahrtsschreiber	1	
2	975 000 024	Glühlampe H 24 V/2 W DIN 72 601	1	
2	975 000 022	Glühlampe H 12 V/2 W DIN 72 601	1	
3	000 509 732	Biegsame Welle	1	
4	086 507 000	Gummitülle	1	
5	000 508 258	Schelle	1	
6	000 508 259	Schelle	1	
7	000 509 729	Adapter W=2	1	

Bild Nr.	Teil-Nr.	Benennung	Stück	Bemerkung
----------	----------	-----------	-------	-----------

D

B

D

D

D

TEILENUMMERN-VERZEICHNIS

Teil-Nr.	Seite	Bild-Nr.	Teil-Nr.	Seite	Bild-Nr.	Teil-Nr.	Seite	Bild-Nr.	Teil-Nr.	Seite	Bild-Nr.
000 109 101	179	7	000 507 197	113	42	000 506 813	165	40	000 509 805	115	84
000 112 001	153	-	198	115	71	850	163	70	814	165	36
006	159	-	199	115	76	862	167	49	000 510 345	149	37
115	153	8	200	115	81	863	165	40	570	145	31
118	155	70	701	117	120	901	171	3	630	149	34
137	153	11	703	117	146	903	171	4	905	145	41
142	159	2	704	117	135	904	171	8	906	145	32
143	153	3	705	117	136	906	165	32	000 512 855	61	4
144	153	4	721	117	114	907	165	30	000 608 720	171	2
148	155	59	722	117	105	910	167	44	722	171	5
155	155	60	723	117	110	913	161	-	000 609 101	185	27
156	155	61	740	113	30	920	171	1	102	185	28
158	153	42	741	117	151	923	171	6	104	185	16
701	153	1	744	117	117	000 509 015	179	1	108	131	-
707	153	6	747	39	73	016	179	2	109	131	-
708	155	54	905	57	1	195	175	-	111	79	15
716	153	9	909	51	18	201	173	8	113	51	11
721	157	1	000 508 124	161	44	208	181	37	129	185	14
725	157	3	135	169	-	211	181	2	131	185	17
726	157	2	219	165	6	214	181	29	138	185	6
776	159	27	234	161	6	215	181	38	139	185	4
000 500 206	129	34	256	165	28/1	236	115	85	723	185	2
247	129	38	257	165	28/2	238	181	47	724	185	31
305	131	56	258	191	5	241	183	27	727	51	18/1
306	129	2	259	191	6	246	183	8	728	79	7
725	129	35	260	165	38	247	183	7	731	185	30
773	129	17	273	165	27	253	181	15	734	185	23
774	129	18	282	173	22	256	181	44	735	145	1
807	129	11	283	173	22	265	173	9	736	131	80
809	131	54	284	173	19	266	173	6	739	131	62
810	131	54	286	173	17	267	173	10	741	51	9/2
812	129	1	287	173	18	268	173	13	742	79	12
885	131	55	288	173	21	725	61	6	743	79	14
912	129	1	289	173	23	729	191	7	744	185	2
000 502 001	99	-	290	173	24	731	165	28	747	185	1
113	189	14	723	161	34	732	191	3	757	51	9/1
115	105	24	725	171	7	744	181	7	000 610 310	145	31
116	105	29	733	169	15	750	165	24/1	323	149	22
118	105	40	734	169	16	756	183	15	324	145	27
000 507 103	115	54	744	171	10	757	183	17	411	139	21
104	115	56	750	161	38	758	183	14	463	147	97
111	115	88	751	165	8	776	191	1	520	145	23
161	117	111	754	161	23	801	165	25	528	145	35
191	57	4	760	167	48	802	165	34	572	147	86
194	113	17	781	161	36	803	165	33	573	147	89
196	113	51	762	161	29	804	165	36	575	147	78

TEILENUMMERN-VERZEICHNIS

Teil-Nr.	Seite	Bild-Nr.	Teil-Nr.	Seite	Bild-Nr.	Teil-Nr.	Seite	Bild-Nr.	Teil-Nr.	Seite	Bild-Nr.
000 610 664	79	5	000 700 773	129	15	000 701 175	87	18	000 702 107	99	2
668	149	21	781	129	6	201	91	1	109	103	11
670	149	29	782	129	7	202	91	2	113	103	8
673	145	9	791	129	4	203	91	3	115	103	1
674	145	10	792	129	5	204	91	4	121	103	7
675	145	11	801	129	44	205	91	5	123	103	13
676	145	12	802	129	26	206	91	6	143	121	18
677	145	13	803	129	28	207	91	7	-	-	19
678	145	14	804	129	29	208	91	8	155	99	11
686	57	49	813	131	61	209	91	9	162	127	1
762	137	6	814	131	61	210	91	10	166	127	1
828	143	11	820	129	45	211	91	111	215	105	23
891	145	41	823	131	46/1	221	91	15	217	105	27
892	145	32	828	131	50	222	91	16	702	99	1
893	145	29	841	131	69	231	91	40	707	99	23
904	145	21	000 701 003	83	-	232	91	37	708	99	24
920	147	83	008	83	-	235	91	41	710	99	1
930	145	5	009	83	-	236	91	39	721	121	-
947	147	105	107	85	55	237	91	38	722	121	-
974	147	51		89	4	251	91	21	723	121	1
980	149	1	109	85	58	253	91	22	724	121	1
000 700 111	129	20		89	3	255	91	26	731	121	-
112	129	21	113	83	36	257	91	27	732	121	-
125	129	32		101	23	701	83	1	733	121	11
127	129	37	115	89	1	710	83	23	734	121	11
131	129	22	119	87	6		99	17	737	121	11
132	129	23	121	89	6	715	87	1	738	121	11
133	129	30	123	89	13	716	87	2	752	81	1
135	129	24	125	89	20	717	89	22	753	81	2
141	129	42	127	87	13	723	119	1	754	81	3
142	129	40	128	87	14	724	119	1	000 703 169	93	28
143	129	25	143	85	56	733	87	23	706	93	26
144	129	25	145	85	59	737	87	4	712	93	1
152	129	3	149	75	4	738	87	5	733	79	20
155	129	16		101	29	739	119	-	000 704 110	19	8
157	129	19	153	89	8	740	119	-	115	19	4
171	129	14	155	89	11	743	119	-	151	49	52
175	129	10	159	85	50	744	119	-	751	19	1
177	129	27	164	87	30	763	91	-	752	19	2
225	131	47	165	89	18	769	93	29	000 705 106	53	32
226	131	48	166	87	24	773	91	36	103	53	37
228	131	50	168	119	32	774	91	36	000 706 001	73	-
235	131	49		121	50	776	119	4	015	73	-
251	131	73	169	87	7		-	5	020	65	1
733	129	13	170	87	11	780	83	-	030	79	-
767	129	13	173	87	19	000 702 005	99	-	103	73	13
768	133	2	174	87	17	009	99	-	104	73	14

TEILENUMMERN-VERZEICHNIS

Teil-Nr.	Seite	Bild-Nr.	Teil-Nr.	Seite	Bild-Nr.	Teil-Nr.	Seite	Bild-Nr.	Teil-Nr.	Seite	Bild-Nr.
000 706 105	75	25	000 706 204	79	43	000 707 303	57	24	000 707 862	107	11
106	75	21	205	79	37	305	57	44	913	61	5
107	75	14	208	79	31	328	63	58	916	61	14
108	75	12	210	79	21	347	57	9	-	-	15
109	75	9	211	79	16	351	57	7	930	61	41
110	75	7	212	79	27	352	57	8	931	61	40
111	75	11	213	79	25	353	57	14	942	107	26
112	73	25	214	79	24	380	183	2	951	77	22
113	73	20	215	79	47	390	57	19	974	51	19
114	73	26	217	79	40	402	107	3	981	51	5
115	75	5	219	79	34	406	107	4	983	51	9
116	75	13	220	79	19	417	107	22	000 708 003	163	65
117	75	15	701	73	1	418	107	19	004	163	66
118	75	16	706	73	32	421	107	29	031 080 000	29	49
119	75	30	715	79	32	422	107	24	031 597 000	53	26
120	75	27	721	73	45	423	107	27	037 540 000	129	8
121	73	21	722	73	46	424	107	37	038 169 000	105	30
122	73	22	725	79	51	426	161	30	038 221 000	119	29
-	-	30	000 707 048	61	1	436	57	31		121	44
123	73	37	055	61	1	437	57	30	038 225 000	93	34
125	77	4	114	55	13	602	77	23	038 226 000	87	25
126	77	1	115	55	24		79	2		93	36
128	77	9	116	55	21	603	77	19	039 138 000	185	25
129	77	5	117	55	17	673	51	20	039 218 000	83	8
130	77	8	120	55	28	674	51	21		101	1
131	77	13	203	59	19	701	55	1	039 222 000	119	10
132	73	29	206	59	12	707	55	35		121	24
133	75	32	208	109	9	708	55	6	039 227 000	121	17
134	75	34	219	59	17	713	55	44	039 229 000	121	15
135	73	31	220	59	8	719	55	-	039 230 000	121	15
136	73	33	221	109	10	752	59	6	039 236 000	105	-
140	75	20	222	109	4	753	59	4	039 240 000	83	29
141	73	16	225	59	16	754	109	1		99	14
142	73	17	232	111	12	757	59	9	039 244 000	121	16
143	75	22	233	111	11	771	117	135	039 312 000	105	-
146	75	10	235	111	10	772	117	136	042 052 000	53	19
147	75	2	236	111	8	783	117	151	042 065 000	53	-
	83	32	237	111	9	809	57	23	042 073 000	19	3
	101	31	238	111	7	810	57	-		149	53
148	73	36	239	111	6	814	57	46	042 076 000	53	30
149	83	33	240	111	5	823	57	8	042 097 000	53	29
174	73	44	241	111	3	840	183	3	044 395 000	57	32
175	73	40	242	111	4	851	107	1	044 398 000	57	33
176	73	41	243	111	2	852	107	8	044 492 000	119	31
201	79	39	265	63	56	853	107	7		121	49
202	79	45	268	117	125	854	107	6	044 671 000	181	3
203	79	46	269	117	126	861	107	10	044 673 000	115	94

TEILENUMMERN-VERZEICHNIS

Teil-Nr.	Seite	Bild-Nr.	Teil-Nr.	Seite	Bild-Nr.	Teil-Nr.	Seite	Bild-Nr.	Teil-Nr.	Seite	Bild-Nr.
044 752 000	111	1	077 570 000	105	36	079 472 000	99	6	079 546 000	75	26
044 795 000	113	16	077 758 000	117	131	079 474 000	83	11		83	35
045 438 000	175	1	077 828 000	131	72		101	6		101	28
045 525 000	159	1		157	6	079 477 000	83	12	079 547 000	121	8
045 619 000	149	30	077 875 000	129	36		101	7	079 548 000	121	5
045 625 000	181	51	077 913 000	129	43	079 478 000	83	13	079 564 000	99	11
046 034 000	161	9	077 933 000	129	33		101	8	079 609 000	83	10
046 036 000	169	13	077 949 000	129	31	079 480 000	83	20		101	3
046 115 000	167	45	077 959 000	129	41		101	5	079 611 000	105	1
046 132 000	171	9	077 960 000	129	39	079 482 000	85	46	079 612 000	105	2
046 134 000	175	5	077 973 000	117	152		101	17	079 613 000	105	3
046 209 000	161	16	078 431 000	91	1/1	079 483 000	85	47	079 614 000	105	4
046 219 000	167	49		105	1/1		101	16	079 615 000	105	5
046 238 000	179	13		129	9	079 484 000	83	44	079 616 000	105	6
046 267 000	163	71	078 434 000	91	31		101	19	079 617 000	105	7
046 268 000	163	74		105	31	079 485 000	83	41	079 618 000	105	8
049 008 000	153	33	078 447 000	91	30		101	22	079 619 000	105	9
049 009 000	153	36	078 448 000	91	30	079 486 000	83	42	079 620 000	105	10
049 010 000	153	37	078 501 000	87	15		101	21	079 621 000	105	11
049 011 000	153	40	078 502 000	87	16	079 489 000	83	45	079 622 000	105	12
049 211 000	145	-	078 503 000	87	16		101	18	079 623 000	105	13
049 359 000	145	15	078 504 000	87	16	079 490 000	83	45	079 624 000	105	14
049 419 000	149	41	078 505 000	87	16		101	18	079 625 000	105	16
049 577 000	153	7	078 506 000	87	16	079 492 000	83	24	079 708 000	119	17
049 579 000	153	20	078 507 000	87	16		99	18		121	32
049 580 000	153	21	078 513 000	89	16	079 497 000	119	15	079 709 000	119	16
049 913 000	145	18		103	15		121	29		121	31
050 025 000	139	52	078 514 000	89	16	079 502 000	119	4	079 710 000	121	30
050 026 000	139	52		103	15		-	5	079 711 000	119	18
050 299 000	139	42	078 535 000	93	30	079 504 000	119	14		121	33
050 300 000	139	42	078 549 000	87	16		121	28	079 712 000	119	27
071 025 000	37	30	078 560 000	91	17	079 505 000	119	11		121	42
071 026 000	37	31		105	19		121	25	079 713 000	119	28
071 031 000	37	36	078 603 000	89	15	079 506 000	103	22	079 713 000	121	43
071 125 000	33	14		103	14	079 513 000	121	6	079 726 000	105	2
071 340 000	61	21		-	25	079 514 000	121	7	079 727 000	105	10
071 353 000	153	10	078 630 000	87	27	079 517 000	119	30	079 728 000	105	11
071 357 000	61	20		93	38		121	45	079 729 000	105	12
071 460 000	37	33	079 385 000	185	24	079 518 000	103	29	079 730 000	105	13
071 466 000	161	40	079 391 000	75	3	079 519 000	103	23	079 731 000	105	14
071 525 000	61	29		83	34	079 520 000	103	23	081 151 000	29	42
071 562 000	53	11		101	30	079 521 000	103	27	081 184 000	29	57
071 574 000	53	21		185	20	079 522 000	103	18	081 349 000	29	62
071 578 000	53	27	079 396 000	185	36	079 523 000	103	1	081 373 000	29	58
071 580 000	53	28	079 402 000	105	26	079 530 000	83	7	082 120 000	53	54
071 750 000	161	39	079 470 000	83	2		99	10	082 124 000	53	33
077 135 000	153	28	079 472 000	83	3	079 533 000	99	15	082 125 000	53	53

TEILENUMMERN-VERZEICHNIS

Teil-Nr.	Seite	Bild-Nr.	Teil-Nr.	Seite	Bild-Nr.	Teil-Nr.	Seite	Bild-Nr.	Teil-Nr.	Seite	Bild-Nr.
082 143 000	53	31	086 262 000	161	8	090 813 000	153	24	151 100 079	31	35
082 146 000	53	51	086 264 000	161	1	090 955 000	141	59	081	27	28
082 155 000	53	48	086 265 000	161	2	091 085 000	147	77	085	23	44
082 156 000	53	44	086 276 000	159	4	091 086 000	147	68		29	55
082 159 000	49	51	086 277 000	159	15	091 087 000	147	69	098	29	20
082 168 000	53	20	086 280 000	159	13	091 089 000	147	63	108	35	17
082 186 000	53	22	086 284 000	159	17	091 090 000	147	71	151 101 002	21	2
082 187 000	53	23	086 304 000	159	22	091 092 000	147	70	003	21	3
083 467 000	77	7	086 320 000	165	23	091 141 000	147	79	004	21	4
083 488 000	65	2	086 321 000	159	3	091 162 000	145	22	008	21	13
084 118 000	149	12	086 449 000	163	72	091 169 000	139	8	013	21	28
	173	12	086 450 000	163	75		167	57	016	21	16
084 229 000	143	19	086 475 000	167	56	091 314 000	155	58	038	21	26
084 353 000	39	73/1	086 507 000	191	4	091 463 000	147	61		29	19
	115	80	086 560 000	159	28	091 667 000	147	66	039	21	10
	149	13	086 565 000	159	18	091 734 000	149	10		37	23
084 736 000	61	12	086 631 000	175	3	091 751 000	147	73	042	21	12
084 763 000	107	34	086 633 000	181	39	091 764 000	147	72		37	21
084 770 000	109	7	086 645 000	113	30	124 900 044	19	-	046	21	32
084 779 000	111	-	086 646 000	113	31	130 931 105	37	34/1	087	21	25
084 796 000	57	40	086 669 000	179	3	106	37	34/2	092	21	8
084 799 000	111	19	086 825 000	181	11	107	37	34/3	100	21	5
084 823 000	61	13	086 830 000	161	18	135 945 705	41	17	102	21	8
084 824 000	161	28	086 833 000	161	17	137 147 000	31	-	103	21	6
084 828 000	63	57	086 939 000	161	10	137 940 000	61	28	107	21	9
084 839 000	161	13	086 958 000	161	5	141 882 000	161	50	012	21	30
084 869 000	55	31	086 959 000	161	4	151 100 003	35	11	052	21	31
084 869 000	149	11	086 960 000	161	7	004	27	22	115	21	21
084 883 000	59	10	087 161 000	149	9	007	37	24	151 106 004	25	2
	109	2	088 129 000	139	11	010	37	29	007	23	58
084 903 000	57	26	089 003 000	153	2	012	27	27	012	23	46
084 904 000	57	27	089 018 000	153	22	014	45	26	151 120 008	29	23
084 909 000	53	38	089 020 000	153	25	019	29	48	016	29	11
084 926 000	55	29	089 021 000	153	26	020	29	47	018	29	38
084 994 000	119	9	089 022 000	153	27	021	27	31	019	29	37
	121	22	089 026 000	153	34	023	23	47	023	29	32
085 351 000	39	74	089 028 000	153	41	033	47	4	024	29	36
	99	26	089 230 000	135	12	034	29	18	025	29	39
085 367 000	147	91	089 454 000	147	47	151 100 048	31	31	029	29	12
086 115 000	171	-	089 548 000	147	54	055	49	5	032	29	43
086 118 000	175	2	089 671 000	157	4	059	49	4	042	29	13
086 119 000	175	7	089 726 000	167	58	061	23	37	045	29	28
086 120 000	175	4	089 729 000	159	25	066	23	41	046	29	29
086 122 000	175	11	089 830 000	153	52	068	37	18	047	29	33
086 126 000	59	2	089 977 000	145	44	070	31	33	048	29	9
086 250 000	163	73	090 245 000	149	42	072	23	67	100	29	40
	-	76	090 812 000	153	23	073	39	63	506	39	55

TEILENUMMERN-VERZEICHNIS

Teil-Nr.	Seite	Bild-Nr.	Teil-Nr.	Seite	Bild-Nr.	Teil-Nr.	Seite	Bild-Nr.	Teil-Nr.	Seite	Bild-Nr.
151 124 001	31	27	151 174 518	113	2	151 198 011	53	10	151 244 012	25	31
009	31	30	151 178 005	33	17	012	53	2	016	25	14
151 125 000	31	37	006	33	28	013	53	4	-	-	26
151 126 000	29	45	007	33	27	014	53	3	029	25	12/1
151 128 002	27	21	010	33	32	015	53	5	-	-	24/1
151 130 032	27	4	014	33	1	016	53	6	031	25	15
035	27	6	015	33	23	017	53	7	-	-	27
036	27	4	016	33	15	018	53	8	032	25	17
039	27	6	017	33	9	030	53	11	-	-	30
040	27	4	019	33	26	151 199 005	55	7	035	25	21
043	27	6	022	33	13	022	55	3	045	25	13
151 132 003	27	9	023	31	3	027	43	11	-	-	25
006	27	10	026	33	8	151 200 005	61	46/1	052	25	11
007	27	8	119	33	5	023	27	32	-	-	23
151 134 002	27	19	151 187 001	61	22	151 201 021	21	29	053	25	22
033	27	13	002	61	24	503	23	40	061	25	5
058	27	15	009	61	26	151 202 511	21	1	062	25	29
151 136 004	35	9	010	61	22	151 206 001	23	56	063	25	1
151 138 001	35	21	011	61	24	151 215 002	23	62	507	25	34
002	35	18	013	61	25	003	23	66	515	25	-
003	35	23	501	61	-	151 220 010	29	7	151 245 002	49	47
151 140 000	35	15	502	61	27	011	29	24	003	49	36
151 145 504	49	43	504	61	-	013	29	2	010	49	35
506	49	42	505	61	-	014	29	6	014	49	45
151 150 043	45	1	151 188 501	31	23	034	29	5	015	49	46
151 152 005	47	18	502	31	24	035	29	4	016	49	44
006	47	19	503	31	25	036	29	3	501	49	-
007	47	22	504	31	26	056	29	22	507	49	54
008	47	23	151 192 013	63	52	058	29	27	508	49	-
009	47	29	014	63	53	059	29	25	151 246 015	49	1
010	47	25	015	63	47	514	29	26	016	49	13
011	47	24	016	63	48	151 226 002	165	40	017	49	17
151 158 001	37	49	017	61	34	151 227 505	29	63	018	49	14
008	37	39	018	61	35	151 230 010	27	2	151 247 001	51	1
009	37	40	019	63	54	151 236 001	35	1	151 248 001	161	46
010	37	42	020	63	55	151 243 003	49	28	002	163	60
011	37	43	151 195 073	49	39	015	49	11	006	163	53
012	37	41	151 196 501	161	39	022	49	10	007	163	59
501	37	38	151 198 001	53	1	032	49	56	501	161	45
502	37	45	003	53	17	515	49	9	502	163	52
151 159 000	39	52	004	53	9	151 244 004	25	6	504	163	55
151 160 000	39	79	005	53	12	005	25	7	505	163	58
002	39	80	006	53	15	006	25	9	151 250 016	45	10
505	37	-	007	53	13	007	25	10	017	45	25
151 167 001	23	35	008	53	14	008	25	21	025	45	19
002	23	36	009	53	16	009	25	22	026	45	20
151 174 036	113	15	010	53	18	011	25	18	038	45	17

TEILENUMMERN-VERZEICHNIS

Teil-Nr.	Seite	Bild-Nr.	Teil-Nr.	Seite	Bild-Nr.	Teil-Nr.	Seite	Bild-Nr.	Teil-Nr.	Seite	Bild-Nr.
151 250 044	45	16	151 278 045	31	7	151 432 502	27	11	521 942 103	137	21
047	45	3	046	31	9	503	27	11	141	137	19
507	45	29	047	31	8	504	27	11	142	137	20
151 251 009	41	14	048	31	10	505	27	11	154	137	14
010	41	15	049	31	14	506	27	11	155	137	9
011	41	10	050	31	12	151 451 504	45	-	156	137	9
020	41	6	051	31	11	151 486 000	61	17	157	137	10
501	41	1	052	31	13	151 501 510	21	33	158	137	10
503	41	16	080	31	2	511	21	33	159	137	13
504	41	11	516	31	20	512	21	33	160	137	13
522	41	18	151 284 000	61	42	151 528 000	27	20	161	137	29
151 253 001	47	10	151 294 501	61	36	152 200 011	23	42	162	137	29
003	47	11	151 295 063	161	45	013	23	43	165	137	25
004	47	9	064	163	61		29	54	166	137	26
006	47	16	151 301 508	21	33	153 187 003	61	18	167	137	30
009	47	31	509	21	33	154 150 503	45	4	168	137	32
010	47	1	517	21	34	161 006 112	23	57	169	137	28
013	47	15	518	21	34	161 014 104	23	63	171	137	27
501	47	8	519	21	34	161 034 118	27	30	181	137	11
151 254 001	37	1	520	21	34	161 039 104	49	18	182	137	11
002	37	11	521	21	34	161 061 104	39	59	183	137	24
008	27	26	151 327 002	29	53	105	39	60	184	137	23
009	37	5	034	29	52	106	39	58	701	137	15
010	37	3	526	29	51	161 062 105	37	8	710	137	5
011	37	2	537	29	50	161 099 118	55	2	711	137	7
014	39	64	151 331 006	27	5	164 011 101	43	21	715	137	8
501	39	57	007	27	5	164 050 109	45	7	720	137	1
502	37	17	008	27	5	172 088 117	61	19	721	137	3
504	37	-	505	27	1	172 097 102	43	27	722	137	2
151 257 001	43	1	513	27	1	254 793 000	61	37	723	137	4
005	43	18	515	27	1	302 115 014	93	27	730	137	-
007	43	19	151 332 519	27	7	302 137 028	51	10	733	137	16
010	43	9	151 333 507	27	12	308 124 705	147	96	734	137	17
011	43	31	151 334 007	27	16	308 199 001	175	8	737	137	12
015	43	4	151 336 001	35	2	308 205 742	129	46	739	137	18
017	43	25	151 350 003	45	9	503 863 000	21	11	752	137	31
022	43	17	015	45	33		37	22	521 944 106	149	46
023	43	22	019	45	5	506 819 000	161	41	107	149	47
501	43	13	025	45	25	507 241 000	33	6	108	135	2
502	43	12	509	45	2	509 952 000	161	42	109	135	3
504	43	3	510	45	30	510 239 000	29	46	110	149	4
151 265 002	27	29	151 359 000	39	69	510 443 000	29	44	114	135	5
151 270 020	49	55	002	39	75	510 862 000	37	32	115	135	4
151 274 020	113	9	151 378 517	31	1	513 169 000	163	54	116	149	27
514	113	8	519	183	1	514 584 000	31	34	127	149	18
151 278 012	33	21	151 420 501	29	1	521 941 071	135	1	128	149	8
016	33	7	151 425 000	31	29	521 942 001	137	-	129	149	19

TEILENUMMERN-VERZEICHNIS

Teil-Nr.	Seite	Bild-Nr.	Teil-Nr.	Seite	Bild-Nr.	Teil-Nr.	Seite	Bild-Nr.	Teil-Nr.	Seite	Bild-Nr.
521 944 132	143	22	521 945 710	139	32	540 186 096	173	5	900 074 213	115	61
134	143	26	717	139	27	097	173	1	214	115	57
135	143	27	718	139	27	115	117	-	221	115	95
136	143	27	725	139	41	540 187 053	153	45	222	115	96
137	93	25	726	139	41	137	159	37	276	117	156
200	187	1	727	141	56	139	139	41	340	175	14
701	149	3	728	141	56	142	159	38	900 077 087	117	138
702	149	45	521 947 130	147	56	540 188 257	147	98		131	74
704	143	1	139	63	69	450	139	43	123	131	75
705	143	2	140	145	24	451	139	44		155	57
710	173	20	701	147	99	452	139	45		157	5
711	143	-	702	147	99	453	139	46	223	155	56
712	143	4	704	147	46	610	55	22	900 079 437	83	21
714	143	3	717	147	92	540 189 511	143	16		99	12
721	149	20	718	147	92	512	143	18	529	81	4
722	149	20	533 905 141	189	22	521	143	17		185	21
732	151	-	142	189	22	593	143	7	900 081 679	55	10
733	151	-	533 925 142	115	55	594	143	8	978	57	25
734	151	-	700	113	29	737	149	2	900 082 205	49	6
750	143	23	740	113	29		-	48	349	53	63
805	187	4	540 144 067	43	26	540 239 056	101	9	367	35	16
521 945 001	139	-	103	117	110	057	83	-	900 083 587	77	10
002	139	-	540 146 035	163	61		101	9	588	77	11
127	139	4	094	161	37	540 244 199	175	12	900 084 039	59	1
128	139	4	098	165	24	540 284 086	61	2		107	35
143	139	29	122	165	29	540 284 226	175	13		109	8
144	139	31	208	165	1	541 905 131	189	1	762	61	7
145	139	30	540 148 191	149	36	136	189	10	900 085 371	91	46
147	139	36	405	143	5	140	189	19		189	17
148	139	36	408	143	6	141	189	18	372	91	45
151	139	35	417	143	21	143	189	6		189	16
152	139	35	422	143	14	144	189	5	665	117	147
155	139	37	540 179 191	189	2	145	189	7	843	115	75
156	139	38	540 184 091	183	21					117	144
157	139	49	115	183	18	541 928 116	55	25		117	144
158	139	48	211	55	30	541 935 703	165	2	900 086 064	171	-
159	139	51	240	117	111	541 946 116	137	22	243	113	43
160	139	50	241	117	113	626 020 115	143	28	244	117	118
161	141	60	242	117	115	715 899 000	55	32	732	165	19
162	141	57	601	117	112	717 648 000	63	65	736	55	11
167	135	8	633	61	6/2	900 006 688	35	14	800	93	2
169	135	8	540 185 004	175	6	900 007 232	157	10	971 070 001	47	27
170	135	10	154	183	12	900 041 717	39	72	028	43	10
	139	12	540 186 047	161	3		115	72	971 071 909	55	33
171	139	7	093	173	7	900 074 040	57	45	971 180 015	45	34
701	139	1	094	173	14	051	51	4	016	113	1
702	139	1	095	173	11	084	51	11	029	45	34
						085	51	12	971 671 909	55	33

TEILENUMMERN-VERZEICHNIS

Teil-Nr.	Seite	Bild-Nr.	Teil-Nr.	Seite	Bild-Nr.	Teil-Nr.	Seite	Bild-Nr.	Teil-Nr.	Seite	Bild-Nr.
972 123 003	105	18	974 204 015	113	47	975 000 055	161	14	990 020 041	23	48
005	105	17		115	65	057	161	15		43	24
972 231 003	153	31		-	92	060	161	14		49	33
	-	35		181	17	063	161	14	042	91	33
	159	19		-	24	975 001 036	167	52		105	33
972 490 001	159	23		-	31	037	167	52	043	45	27
972 633 003	133	3	974 210 001	115	77	044	161	22		187	5
972 650 001	159	24	003	181	43		163	77	044	189	11
972 720 002	139	6	974 221 001	113	46	049	161	22	046	161	43
972 780 001	159	43		181	45		163	77	047	31	15
972 800 001	153	32	974 225 001	113	37	975 009 046	163	78	049	23	49
972 870 001	149	14	974 231 001	113	22	975 180 004	161	23		47	5
972 920 001	139	19		181	23	975 341 003	167	47	050	91	18
972 921 002	139	10	974 233 005	113	52	975 359 002	165	39		105	20
972 922 003	139	10	974 251 001	181	16	975 372 001	167	46		113	39
972 930 001	139	16	974 260 001	115	93	975 571 003	171	-	052	33	10
973 001 007	127	2	002	113	23	005	171	-	053	113	36
008	127	2		-	53	975 621 001	179	9	055	47	6
973 003 011	133	5		115	64	975 670 001	165	14	060	65	5
974 010 005	117	124		181	16/1	002	165	14	062	59	13
974 033 002	181	52		-	23/1	975 681 002	165	12	063	49	7
974 130 002	117	148	974 291 005	99	25	003	165	12		55	8
974 132 001	117	121		117	137	975 682 004	165	15		59	15
	119	7	974 420 002	113	38	990 020 005	117	139	065	53	41
	121	21	974 500 001	113	28		131	79		59	7
974 140 001	117	130		181	28	021	83	38		159	5
974 150 001	111	18		-	35		101	26	067	37	28
002	111	16		-	46	024	113	4	087	53	60
974 180 001	117	123	974 620 002	115	101	027	45	32	089	61	31
	-	150	974 630 001	181	30	030	49	57	093	49	58
	119	8	002	115	63	033	49	29	101	33	20
	121	23	974 803 001	111	14	034	51	17	102	33	18
974 201 003	113	27	975 000 003	161	14		109	17	104	33	18
	-	50	019	163	78		155	67	107	33	18
	115	68	022	115	86		163	67	119	33	19
	-	89		165	26	035	51	14	123	33	19
	181	20		-	31		57	2	187	131	66
	-	27		-	35		131	77	198	89	9
	-	34		-	37		155	66		185	5
974 203 011	113	25		191	2	036	109	13	200	179	4
	-	48	024	115	86		159	34	226	83	9
	115	66		165	26		183	22		101	2
	-	91		-	31	039	101	14	266	131	51
	181	18		-	35		113	13		-	82
	-	25		-	37	040	37	16		185	10
	-	32		191	2		117	141		189	9
974 204 015	113	24	026	161	15		153	47	325	139	26

TEILENUMMERN-VERZEICHNIS

Teil-Nr.	Seite	Bild-Nr.	Teil-Nr.	Seite	Bild-Nr.	Teil-Nr.	Seite	Bild-Nr.	Teil-Nr.	Seite	Bild-Nr.
990 020 326	33	19	990 030 041	147	64	990 030 057	49	8	990 040 217	105	42
990 030 010	99	16		-	88		53	34	263	105	41
016	147	80		153	15		131	63	990 042 101	87	21
022	61	8		155	62		161	24	102	87	20
	149	17	043	35	19		181	4	990 049 107	83	16
023	61	6/1		51	22		185	11		101	12
	161	31		121	12	059	161	44/1	990 050 002	87	9
027	149	7		143	12	075	23	39		89	25
028	21	15	044	23	59		79	28		103	5
	39	65		33	2		113	11	004	87	12
	57	15		37	7		117	34	005	149	51
	-	41		39	81		125	8	006	19	7
	63	49		47	21		93	24		121	46
	147	52		53	24		126	33	011	133	4
029	29	59		63	62		128	3	013	89	27
	37	20		79	42		121	4	022	89	28
	39	62		115	97		130	81	043	93	5
	41	7		117	106		145	8	990 110 003	49	22
	49	15		-	132		189	8	990 111 020	93	3
	-	30		-	155		179	8	990 200 003	179	10
	55	14		131	57		133	53	990 203 007	149	33
	-	45		145	2		139	23	990 213 025	53	52
	57	20		147	100		179	55	027	165	9
	-	48		153	12		181	38	040	119	33
	63	59		155	65		149	38		121	51
	-	66		157	7		207	40	078	161	19
	107	17		161	48		223	28	990 215 077	189	24
	-	38		181	48		147	58	990 243 010	165	3
	113	45		185	34	990 035 170	149	39	990 253 002	139	14
	117	145	045	51	7	236	141	64	003	139	9
	139	2		57	10	990 040 018	87	31	004	135	11
	145	33		99	27		93	33		-	13
	163	56		107	12	020	53	62	006	139	5
	181	40		131	76		105	37		-	13
	183	24	046	55	41	035	91	48	990 263 024	57	37
032	37	51		143	9	041	73	38		167	53
	79	18	048	55	40	051	83	37	032	171	-
	113	32		143	25		101	24	034	145	45
	181	12	050	99	28	053	93	7	036	147	74
034	49	37	054	73	47	067	91	23	037	165	20
036	49	48		149	44	070	105	25	042	163	62
040	55	38		185	35	072	105	25	080	55	18
	131	70	055	19	9		189	23	990 270 047	77	24
041	39	76		109	11	074	91	24		79	4
	83	26		115	58	076	91	25	190	21	7
	99	20		143	13	082	103	2	990 313 002	149	25
	117	129		185	15	109	53	57	003	165	24/2

TEILENUMMERN-VERZEICHNIS

Teil-Nr.	Seite	Bild-Nr.	Teil-Nr.	Seite	Bild-Nr.	Teil-Nr.	Seite	Bild-Nr.	Teil-Nr.	Seite	Bild-Nr.
990 313 007	141	62	990 520 142	21	27	991 020 003	179	12	991 020 005	51	8
020	139	18	990 730 004	37	9		185	19		55	43
990 323 015	171	-	990 753 002	49	2	004	29	61		57	3
017	161	11	004	61	10		31	19		63	64
	173	2	005	43	29		37	48		73	19
019	113	21		47	2		39	68		-	27
	165	16	008	23	60		41	9		77	26
030	165	41	015	83	27		45	14		79	1
045	55	27		99	21		-	24		81	5
051	149	23	990 755 029	21	17		53	47		91	20
990 333 003	149	5	990 770 001	73	9		-	49		-	35
	-	49		79	38		55	16		-	43
990 340 069	159	39	990 800 001	153	32		-	47		99	30
990 346 022	153	30	990 804 001	149	28		-	47		105	22
	-	38		165	7		57	13		-	35
023	153	39		173	16		-	17		107	14
032	153	19/3	990 834 001	79	6		-	4		113	41
	-	49	990 854 014	141	58		-	43		115	62
033	153	29		145	19		63	51		-	99
	-	19/2	990 874 002	149	35		-	61		117	108
039	153	44	005	139	22		-	68		-	127
040	153	17	990 900 015	159	42		107	15		-	134
041	151	16	990 910 007	171	-		-	40		-	139
050	159	12	008	107	28		113	34		-	153
053	159	14	009	159	16		117	142		121	14
990 400 006	145	30	025	153	53		147	76		131	60
990 483 007	105	15	990 920 008	159	26		149	24		143	24
008	105	15	036	159	29		159	40		145	4
018	91	12	991 020 002	57	29		163	64		147	67
990 520 004	43	5		-	39		165	22		-	103
005	23	54		147	82		-	43		153	14
008	21	20		-	90		181	14		153	48
	23	53		149	31		-	42		155	64
	47	12		161	-		183	6		-	69
	73	8		165	5		-	26		157	9
010	73	10		-	24/4	005	23	55		159	36
012	37	16/1		167	55		-	69		181	56
019	51	2		171	-		25	4		183	13
	73	3	003	113	19		29	31		-	23
048	29	8		145	42		-	41		185	22
052	73	11		149	15		31	28		-	32
065	49	21		161	21		37	16/2	009	87	33
100	83	4		-	33		39	78		93	31
	99	7		165	11		-	83	010	31	6
119	29	10		-	18		43	7		33	34
122	45	12		171	-		47	13		49	25
				173	4		49	50		61	33

TEILENUMMERN-VERZEICHNIS

Teil-Nr.	Seite	Bild-Nr.	Teil-Nr.	Seite	Bild-Nr.	Teil-Nr.	Seite	Bild-Nr.	Teil-Nr.	Seite	Bild-Nr.
991 020 010	91	44	991 020 053	147	104	991 320 001	35	5	991 493 006	145	34
011	33	34		159	7	003	35	26	009	51	16
015	119	20		161	26	991 330 008	75	19		149	40
	121	35		-	44/3	012	103	19	013	139	24
028	139	23		181	6	013	89	21	991 553 001	31	16
	-	47		185	13	991 400 002	57	28	991 570 007	73	7
	143	20	054	19	6	003	145	43	991 603 005	23	50
	145	37		53	59		149	16		27	34
037	131	68		65	4		-	26	006	37	27
	163	69		105	39	004	39	66	054	49	40
	189	13		119	23		183	10	991 614 006	37	50
038	89	7		121	38		-	30		49	16
	131	53		-	48	005	33	4		55	46
	-	84		149	55		51	15	007	23	68
	143	15	055	91	50		147	65		29	30
	145	6		99	9		-	102		37	6
	179	6	057	73	42		153	18		49	38
	185	8	059	145	17		-	43		-	49
	189	4		-	39		-	46		55	42
039	83	18		147	59		159	35		131	59
	85	52	106	143	30		181	9		-	71
	189	15	112	55	20		187	3		147	87
040	25	20	991 030 002	85	54		189	12	008	65	6
	-	33	004	33	31	006	53	43		77	27
	29	21	007	35	13		57	6		131	52
	59	11		113	6		77	18		-	64
	83	6		115	102		79	9		145	7
	91	29	010	83	30		183	19		185	9
	105	28	028	25	16	009	29	34	009	53	61
	109	3		-	28		119	24		149	52
042	21	22		37	13		121	39	010	107	25
053	19	11		57	34	022	147	49	991 623 007	91	42
	31	32	029	49	12		-	60	991 624 005	119	19
	53	42		73	43	029	139	53		121	34
	55	12		147	62		147	57	991 633 003	147	81
	59	5	991 060 001	47	26	044	139	40		165	24/3
	61	16	991 070 002	51	3	991 410 006	73	39	004	165	10
	73	5	991 120 007	77	3	991 420 005	131	58	005	141	61
	-	23		121	9	006	53	39		147	53
	-	34	991 130 005	105	44	007	107	31		-	75
	-	49	009	87	28	008	107	20	006	55	4
	77	14		93	39	009	189	20		-	39
	79	13	991 170 002	29	56	018	59	3		143	10
	91	14	991 171 010	23	45	991 460 004	153	19	007	149	43
	107	33		187	2	991 470 006	105	43		161	44/2
	115	60	991 180 003	45	8	991 480 001	147	84	008	149	54
	131	65	004	139	20	991 493 002	55	9	014	145	36

TEILENUMMERN-VERZEICHNIS

Teil-Nr.	Seite	Bild-Nr.	Teil-Nr.	Seite	Bild-Nr.	Teil-Nr.	Seite	Bild-Nr.	Teil-Nr.	Seite	Bild-Nr.
991 633 024	139	15	991 780 001	-	44	991 780 002	-	18	991 780 004	131	83
026	145	38/1		117	143		113	12		147	106
991 634 018	87	22		139	3		-	40		159	6
991 635 040	139	17		-	25		115	98		161	25
991 640 000	145	28		-	33		117	107		179	5
991 690 005	21	23		141	63		-	128		181	5
991 700 015	77	6		149	6		-	133		185	7
016	83	17		-	50		-	140		-	12
	101	13		163	57		-	154		189	3
017	91	28		-	63		119	2	005	19	5
019	21	14		165	21		121	3		23	38
	49	31		-	42		-	13		31	5
020	79	41		181	13		131	67		33	22
991 710 003	79	29		-	41		-	78		49	24
018	37	12		183	5		143	29		53	58
019	33	30	002	25	3		145	3		61	32
031	49	32		33	3		147	101		65	3
991 720 001	35	6		-	11		153	13		83	40
991 741 007	75	18		35	20		155	63		85	51
026	35	25		37	15		-	68		89	29
991 742 019	103	17		-	19		157	8		93	6
021	89	19		39	77		161	49		101	25
991 780 001	29	60		-	82		163	68		103	3
	31	18		43	6		181	49		105	38
	37	47		-	23		183	25		113	10
	39	61		45	28		185	33		119	22
	-	67		47	14	003	55	19		121	37
	41	8		-	20		113	20		-	47
	45	13		49	34		161	12	007	57	38
	-	31		51	23		161	20		149	32
	49	59		53	25		165	17		161	-
	53	46		63	50		173	3		165	4
	55	15		-	63		179	11		167	54
	57	12		73	18		185	18		171	-
	-	16		-	28	004	19	10	008	33	33
	-	21		77	25		41	19		83	5
	-	42		79	3		59	18		91	49
	-	47		83	25		73	6		99	8
	63	60		91	19		-	24	009	89	26
	-	67		-	34		-	35		93	4
	79	17		93	23		-	48	010	113	5
	83	39		99	19		87	32	011	119	21
	101	27		-	29		91	13		121	36
	107	16		105	21		93	32		145	16
	-	39		-	34		109	12		139	54
	113	3		107	13		113	35	991 781 016	61	9
	-	33		109	14		115	59	991 810 004	61	9
									992 011 016	29	15

TEILENUMMERN-VERZEICHNIS

Teil-Nr.	Seite	Bild-Nr.	Teil-Nr.	Seite	Bild-Nr.	Teil-Nr.	Seite	Bild-Nr.	Teil-Nr.	Seite	Bild-Nr.
992 011 020	37	4	992 540 009	49	23	992 710 020	35	10	994 010 057	33	24
027	89	14		113	7	025	79	35		35	22
	103	16	018	45	6		85	60	060	35	7
029	103	24	992 550 007	33	29	029	73	12	125	75	29
031	45	11	015	27	25		75	8	131	79	48
038	21	24	992 600 009	183	11	030	99	4	994 020 011	75	6
042	49	27		-	31	031	103	28	012	83	43
044	37	14	015	37	34	032	103	10		101	20
051	53	56		55	26	992 721 044	45	2/1	994 120 004	89	12
054	21	19		57	5	992 770 001	33	25	018	83	19
055	49	20		147	50		35	8		101	4
062	27	17		147	85		-	24		103	26
	73	4		181	10	003	79	49	019	103	12
992 030 028	37	13	018	91	47	016	75	28	020	103	9
992 100 004	37	44	024	29	35	992 941 008	25	19		-	30
992 120 017	79	30		53	40		-	32	994 130 007	85	48
018	147	55		77	2		45	23		101	15
992 123 002	105	18		-	17	993 010 005	77	15	018	35	4
992 140 001	57	35		79	10	993 020 009	77	16	043	85	57
992 210 004	131	-		105	45	993 063 002	31	17		89	2
006	131	-		109	6		37	46	994 140 004	75	31
992 230 053	131	-		119	26		53	45	994 150 060	79	44
054	131	-		121	10		57	11	102	79	26
055	131	-		-	41		183	4	994 201 001	79	23
056	131	-		145	26	993 083 002	53	50	995 720 001	175	9
057	131	-		183	20		57	18	996 073 003	43	2
058	131	-	026	153	51	993 503 012	153	50		55	4
083	131	-	032	185	29	993 512 130	109	5	996 080 003	55	5
992 314 014	145	25	033	75	1	993 513 021	183	9	004	47	30
015	119	12	034	83	22	022	183	16		55	34
	121	26		-	31		-	28	010	49	53
992 333 006	119	13		87	29	023	183	29	996 131 002	87	3
	121	27		93	40	028	181	8	003	85	49
992 334 015	139	39		99	13	035	77	20		87	8
992 343 001	107	9		101	32		79	11		89	24
013	107	5		107	21	043	77	21		93	35
014	107	2		-	30		79	8		103	4
992 513 016	35	12		119	25	993 523 013	107	32		107	18
992 514 101	75	24		121	40	062	147	48		185	26
992 540 003	37	10		189	21	994 010 008	25	12	996 132 005	91	32
004	163	51	992 700 011	53	36		-	24		105	32
005	31	4	019	79	50		019	27		107	23
006	79	22	027	75	23		45	18		185	3
007	27	24	992 710 001	37	34/4	020	33	16	996 133 008	53	55
	45	22	008	27	3	023	79	36		59	21
	53	35	009	73	15	039	75	17		87	26
	59	20	015	45	21	994 010 040	75	33		93	37

TEILENUMMERN-VERZEICHNIS

Teil-Nr.	Seite	Bild-Nr.	Teil-Nr.	Seite	Bild-Nr.	Teil-Nr.	Seite	Bild-Nr.	Teil-Nr.	Seite	Bild-Nr.
996 200 001	51	6	996 702 075	89	10	996 770 002	61	44			
996 220 001	57	36	996 731 005	41	5	996 780 001	41	4			
	171	-	006	47	7	996 990 002	103	31			
004	171	-	007	29	14						
	173	15		31	22						
006	171	-		39	70						
008	171	-		41	3						
010	171	-		43	28						
996 240 003	113	18		61	23						
996 260 020	47	28		87	10						
024	117	116	009	43	26/1						
996 263 024	171	-	011	29	17						
996 270 002	43	8		61	11						
996 301 009	43	15		111	17						
996 315 002	115	104		119	6						
017	115	70		121	20						
	-	79		165	35/1						
	-	82	012	37	37						
	181	22		61	30						
021	39	72/2		117	122						
	115	74		-	149						
996 316 001	115	103	013	27	14						
004	113	26		41	13						
	-	49		61	27/1						
	115	67	015	115	100						
	-	90	016	23	64						
	181	19		43	16						
	-	26	019	43	20						
	-	33		111	15						
016	115	69		113	14						
	-	78	021	23	65						
	-	83		31	36						
	181	21		37	35						
996 530 003	39	72/1	996 733 040	31	39						
	115	73		39	54						
005	61	38		61	46						
996 580 004	61	39	042	49	3						
996 641 001	31	38		77	12						
	39	53	048	43	30						
	61	45		47	3						
002	31	21	050	83	28						
	39	71		99	22						
004	61	43	054	23	61						
005	41	12	058	21	18						
006	43	14	059	47	32						
996 700 018	99	3	996 760 001	39	56						
996 702 070	33	12	002	41	2						